

Република Србија
Аутономна Покрајина Војводина
Општина Сента
Скупштина општине Сента
Број: 23/2014-І
Дана: 28. јануар 2014. године
С е н т а



На основу члана 48. Статута општине Сента («Службени лист општине Сента» број 5/2011) и члана 75. Пословника Скупштине општине Сента («Службени лист општине Сента», број 12/2008 и 30/2012)

С А З И В А М

23. СЕДНИЦУ СКУПШТИНЕ ОПШТИНЕ СЕНТА ЗА 04. фебруара 2014. ГОДИНЕ

Седница ће се одржати у *Великој сали* Скупштине општине Сента са почетком у 09,00 часова.

Након усвајања записника са 21. седнице Скупштине општине Сента од 30. децембра 2013. године, са 22., ванредне седнице Скупштине општине Сента од 15. јануара 2014. године предлажем следећи

ПРЕДЛОГ ДНЕВНОГ РЕДА:

1. Разматрање предлога Одлуке о изменама и допунама Одлуке о јавним паркиралиштима,
2. Разматрање предлога Одлуке о измени Одлуке о грађевинском земљишту,
3. Разматрање предлога Одлуке о покретању поступка отуђења непокретности из јавне својине општине Сента,
4. Разматрање предлога Одлуке о ангажовању ревизора за обављање екстерне ревизије Консолидованог завршног рачуна општине Сента 2013. годину,
5. Разматрање предлога Одлуке изменама и допунама Одлуке о одређивању оспособљених правних лица и других организација у заштити и спасавању на територији општине Сента,
6. Разматрање предлога Закључка о давању сагласности на Програм рада и финансијски план Културно-образовног центра „Турзо Лајош“ у Сенти за 2014. годину,
7. Разматрање предлога Закључка о давању сагласност на План рада и Финансијски план Завичајне фондације „Стеван Сремац“ Сента за 2014. годину,
8. Разматрање предлога Закључка о давању сагласност на Програм рада и Годишњи финансијски план Историјског архива Сента за 2014. годину,
9. Разматрање предлога Закључка о давању сагласности на Програм рада са Финансијским планом Позоришта „Сенћанско Мађарско Камерно Позориште“ – Zentai Magyar Kamaraszínház у Сенти за 2014. годину,

10. Разматрање предлога Решења о разрешењу члана Одбора за здравство и социјалну политику Скупштине општине Сента,
11. Разматрање предлога Решења о именовану члана Одбор за здравство и социјалну политику Скупштине општине Сента,

Председник Скупштине општине Сента
Анико Ширкова с. р.

ЗАПИСНИК

са 21. седнице Скупштине општине Сента, која је одржана 30. децембра 2013. године у временском трајању од 9.00 до 14.45 часова у великој сали зграде Скупштине општине.

Приликом утврђивања броја присутних, на седници од 29 одборника је присуствовало 27 одборника. Одборнице Ивана Ћирковић и Елеонора Бало нису учествовале на седници.

Поред одборника на седници су присуствовали Рудолф Цегледи, председник општине Сента, Ференц Борбељ, заменик председника општине Сента, Виктор Варга, Драгана Радоњић, Ђенђи Кормањош Катона и Золтан Нађ, чланови Општинског већа, Марија Пастор, начелница Општинске управе, Едит Шарњаи Рожа, заменица начелнице Општинске управе, Карољ Кермеци, секретар Скупштине општине, Карољ Месарош и Јожеф Бобан, помоћници председника општине Сента, Ерика Репаш, начелница одељења за општу управу и друштвене делатности Општинске управе, Валерија Туза, начелница одељења за грађевинске послове Општинске управе, Марта Фелди, начелница одељења за привреду и финансије Општинске управе, Ервин Патуш, стручни сарадник одсека за имовинско-правне послове Општинске управе, Ливиа Копас Месарош, руководитељка одсека за буџет и финансије Општинске управе, Михаљ Короди, руководилац одсека за општу управу Општинске управе, Арпад Маћко, руководилац одсека за привреду и локални економски развој Општинске управе, Ангела Николић стручни сарадник Општинске управе, Бошко Петровић, директор ЈП „ЕЛГАС“ Сента, Ласло Леринц, књиговођа ЈП „ЕЛГАС“ Сента, Јожеф Бодо, директор ЈКСП Сента, Јолан Урбан, књиговођа ЈКСП Сента, Мелинда Шоти записничарка и представници медија.

Седницу је сазвала и њеним радом руководила Анико Ширкова, председница Скупштине општине.

Након констатовања постојања кворума за пуноважно одлучивање, председница Скупштине општине је предложила Кришка Нандора и Шоти Ференца за овераче записника. Овај предлог је усвојен једногласно и оверачи записника су изабрани.

Рудолф Цегледи, председник општине Сента је информисао присутне да је општина Сента овогодишњи добитник друштвеног признања „Капетан Миша Анастасијевић“ у категорији најуспешнија локална самоуправа.

После тога прешло се на разматрање записника са 20. седнице Скупштине општине Сента. Записник са 20. седнице Скупштине општине усвојен је једногласно, без примедби.

Пошто су тачке 21. и 22., 23. и 24., 25. и 26., односно 27. и 28. тематско повезане, председница Скупштине општине је предложила заједничку расправу по њима, с тиме да ће се о поменутих тачкама гласати посебно. Скупштина општине је једногласно усвојила предлог председнице.

Након тога Скупштина општине је једногласно утврдила следећи

ДНЕВНИ РЕД:

1. Разматрање предлога Одлуке о општинским административним таксама,
2. Разматрање предлога Одлуке о локалним комуналним таксама,
3. Разматрање предлога Одлуке о изменама Одлуке о боравишној такси,
4. Разматрање предлога Одлуке о престанку важења Одлуке о туристичкој накнади,
5. Разматрање предлога Одлуке о престанку важења Одлуке о накнади за пољочуварску делатност,
6. Разматрање предлога Одлуке о условима и поступку давања у закуп пословног простора и гаража у државној својини, односно у јавној својини општине Сента,
7. Разматрање предлога Одлуке о условима и начину уступања на коришћење просторија у пословној згради Скупштине општине Сента и павиљона у парку испред пословне зграде Скупштине општине Сента и вршења услуге од стране Општинске управе,
8. Разматрање предлога Одлуке о располагању становима на којим право управљања, располагања и коришћења има општина Сента,
9. Разматрање предлога Одлуке о висини накнаде за постављање подземних и надземних водова и инсталација на јавним путевима на територији општине Сента,
10. Разматрање предлога Одлуке о изменама и допунама Одлуке за утврђивање тарифе просторне и урбанистичке документације и за утврђивање испуњености услова за легализацију за општину Сента,
11. Разматрање предлога Одлуке о буџету општине Сента за 2014. годину,
12. Разматрање предлога за доношење Закључка о усвајању Стратегије развоја општине Сента 2014-2020 са Акционим планом,
13. Разматрање предлога Демографског стратешког акционог плана општине Сента за период 2014-2017,
14. Разматрање предлога измене и допуне Годишњег програма заштите, уређења и коришћења пољопривредног земљишта на територији општине Сента за 2013. годину,
15. Разматрање предлога Програма мониторинга стања нивоа буке у животној средини на територији општине Сента за 2014. годину,
16. Разматрање предлога Закључка о давању сагласности на ценовник за одржавање инсталације централног грејања ЈП Елгас Сента,
17. Разматрање предлога Закључка о давању сагласности на Програм пословања Јавног предузећа „Елгас“ Сента за 2014. годину,
18. Разматрање предлога Закључка о давању сагласности на Одлуку ценовника комуналних услуга Јавног комуналног-стамбеног предузећа Сента за 2014. годину,
19. Разматрање предлога Закључка о давању сагласности на Програм пословања Јавног комуналног-стамбеног предузећа Сента за 2014. годину,
20. Разматрање предлога Закључка о усвајању Плана рада Општинског штаба за ванредне ситуације општине Сента за 2014. годину,
21. Разматрање предлога Решења о разрешењу Комисије за израду Годишњег програма заштите, уређења и коришћења пољопривредног земљишта у општини Сента за 2013. годину,

22. Разматрање предлога Решења о именовану Комисије за израду Годишњег програма заштите, уређења и коришћења пољопривредног земљишта у општини Сента за 2014. годину,
23. Разматрање предлога Решења о разрешењу Комисије за спровођење поступка јавног надметања за давање у закуп пољопривредног земљишта у државној својини у општини Сента за 2013. годину,
24. Разматрање предлога Решења о образовању Комисије за спровођење поступка јавног надметања за давање у закуп пољопривредног земљишта у државној својини у општини Сента за 2014. годину,
25. Разматрање предлога Решења о разрешењу члан Одбора за урбанизам, стамбено-комуналне делатности и екологију Скупштине општине Сента,
26. Разматрање предлога Решења о именовану члан Одбора за урбанизам, стамбено-комуналне делатности и екологију Скупштине општине Сента,
27. Разматрање предлога Решења о разрешењу члана Савета за равноправност полова Скупштине општине Сента,
28. Разматрање предлога Решења о именовану члана Савета за равноправност полова Скупштине општине Сента

Тачка 1.

Зап.бр. 21-386/2013

Разматрање предлога Одлуке о општинским административним таксама

Уводно излагање по овој тачки дневног реда поднела је Марија Пастор, начелница Општинске управе.

У дискусији су учествовали Миладин Брадић и Ласло Рац Сабо.

Након тога одборници Скупштине општине Сента су већином гласова (26 за, 1 против) донели

О д л у к у

о општинским административним таксама.

Текст Одлуке чини саставни део овог записника.

Тачка 2.

Зап.бр. 21-387/2013

Разматрање предлога Одлуке о локалним комуналним таксама

Након уводног излагања Нађ Золтана, члана Општинског већа одборници Скупштине општине Сента су већином гласова (26 за, 1 против) донели

О д л у к у

о локалним комуналним таксама.

Текст Одлуке чини саставни део овог записника.

Тачка 3.

Зап.бр. 21-388/2013

Разматрање предлога Одлуке о изменама Одлуке о боравишној такси

Уводно излагање је поднео Арпад Маћко, руководилац одсека за привреду и локални економски развој Општинске управе.

Након излагања Рац Сабо Ласла, одборници Скупштине општине су већином гласова (26 за, 1 против) донели

О д л у к у

о изменама Одлуке о боравишној такси.

Текст Одлуке чини саставни део овог записника.

Тачка 4.

Зап.бр. 21-389/2013

Разматрање предлога Одлуке о престанку важења Одлуке о туристичкој накнади

Уводно излагање је поднео Арпад Маћко, руководилац одсека за привреду и локални економски развој Општинске управе.

Након излагања Рац Сабо Ласла, одборници Скупштине општине су једногласно донели

О д л у к у

о престанку важења Одлуке о туристичкој накнади.

Текст Одлуке чини саставни део овог записника.

Тачка 5.

Зап.бр. 21-390/2013

Разматрање предлога Одлуке о престанку важења Одлуке о накнади за пољочуварску делатност

Уводно излагање је поднео Арпад Маћко, руководилац одсека за привреду и локални економски развој Општинске управе.

У дискусији су учествовали: Ласло Рац Сабо, Ференц Шоти, Рудолф Цегледи, Марта Рац Сабо и Ференц Борбељ.

Одборници Скупштине општине Сента су једногласно донели

О д л у к у

о престанку важења Одлуке о накнади за пољочуварску делатност.

Текст Одлуке чини саставни део овог записника.

Тачка 6.

Зап.бр. 21-391/2013

Разматрање предлога Одлуке о условима и поступку давања у закуп пословног простора и гаража у државној својини, односно у јавној својини општине Сента

Уводно излагање је поднео Золтан Нађ, члан Општинског већа.

У дискусији су учествовали Жужана Ватаи и Анико Жирош-Јанкелић.

Под овом тачком дневног реда Жужана Ватаи је поднела амандман на члан 87. предлога Одлуке о условима и поступку давања у закуп пословног простора и гаража у државној својини, односно у јавној својини општине Сента. (Текст амандмана чини саставни део овог записника.)

Након тога се прешло на гласање по предлогу Жужане Ватаи. Одборници су већином гласова (25 за, 2 уздржаних) прихватили предлог да се члан 87. Одлуке о условима и поступку давања у закуп пословног простора и гаража у државној својини, односно у јавној својини општине Сента измени у смислу да коришћење објеката и просторија месне заједнице, установе, јавне службе и остале организације, чији је оснивач општина Сента ван грејне сезоне буде без накнаде, а у грејној сезони уз наплату трошкова грејања поменутих објеката и просторија.

Одборници Скупштине општине Сента су затим једногласно донели

О д л у к у

о условима и поступку давања у закуп пословног простора и гаража у државној својини, односно у јавној својини општине Сента.

Текст Одлуке чини саставни део овог записника.

Тачка 7.

Зап.бр. 21-392/2013

Разматрање предлога Одлуке о условима и начину уступања на коришћење просторија у пословној згради Скупштине општине Сента и павиљона у парку испред пословне зграде Скупштине општине Сента и вршења услуге од стране Општинске управе

Уводног излагања је поднео Золтан Нађ, члан Општинског већа. У дискусији су учествовали Марта Рац Сабо и Анико Ширкова. Након дискусије одборници Скупштине општине Сента су једногласно донели

О д л у к у

о условима и начину уступања на коришћење просторија у пословној згради Скупштине општине Сента и павиљона у парку испред пословне зграде Скупштине општине Сента и вршења услуге од стране Општинске управе.

Текст Одлуке чини саставни део овог записника.

Тачка 8.

Зап.бр. 21-393/2013

Разматрање предлога Одлуке о располагању становима на којим право управљања, располагања и коришћења има општина Сента

Уводно излагање је поднела Драгана Радоњић, чланица Општинског већа. Одборници Скупштине општине Сента су без дискусије, једногласно донели

О д л у к у

о располагању становима на којим право управљања, располагања и коришћења има општина Сента.

Текст Одлуке чини саставни део овог записника.

Тачка 9.

Зап.бр. 21-394/2013

Разматрање предлога Одлуке о висини накнаде за постављање подземних и надземних водова и инсталација на јавним путевима на територији општине Сента

Након уводног излагања Золтана Нађа, члана Општинског већа, одборници Скупштине општине Сента су једногласно донели

О д л у к у

о висини накнаде за постављање подземних и надземних водова и инсталација на јавним путевима на територији општине Сента.

Текст Одлуке чини саставни део овог записника.

Тачка 10.

Зап.бр. 21-395/2013

Разматрање предлога Одлуке о изменама и допунама Одлуке за утврђивање тарифе просторне и урбанистичке документације и за утврђивање испуњености услова за легализацију за општину Сента

Одборници Скупштине општине Сента су једногласно донели

О д л у к у

за утврђивање тарифе просторне и урбанистичке документације и за утврђивање испуњености услова за легализацију за општину Сента.

Текст Одлуке чини саставни део овог записника.

Тачка 11.

Зап.бр. 21-396/2013

Разматрање предлога Одлуке о буџету општине Сента за 2014. годину

За време разматрања ове тачке дневног реда одборник Миладин Брадић је напустио седницу, и тиме се број присутних одборника смањен на 26.

Уводно излагање је поднела Марта Фелди, начелница одељења за привреду и финансије Општинске управе.

У дискусији су учествовали Анико Жирош-Јанкелић, Ласло Рац Сабо, Марта Рац Сабо, Геза Толмачи и Марта Фелди.

Одборници Скупштине општине Сента су већином гласова (25 за, 1 против) донели

О д л у к у

о буџету општине Сента за 2014. годину.

Текст Одлуке чини саставни део овог записника.

Тачка 12.

Зап.бр. 21-397/2013

Разматрање предлога за доношење Закључка о усвајању Стратегије развоја општине Сента 2014-2020 са Акционим планом

За време разматрања ове тачке дневног реда одборница Марта Барши је напустила седницу, и тиме се број присутних одборника смањен на 25.

Уводно излагање је поднео Арпад Маћко, руководилац одсека за привреду и локални економски развој Општинске управе.

У дискусији су учествовали Предраг Поповић, Анико Ширкова, Ласло Рац Сабо, Анико Жирош-Јанкелић, Марта Варга Пертић, Ђенђи Кормањош Катона, Ласло Варга, Жужана Калман и Ференц Борбел.

Под овом тачком дневног реда Анико Жирош-Јанкелић је поднела амандман на део Стратегије – табела бр. 21 и табела под тач. 2.3.3., а Жужана Калман на тач. 3.2.1.6. (Текст амандмана чини саставни део овог записника.)

Након тога се прешло на гласање по предлогу Анике Жирош-Јанкелић и Жужане Калман.

Одборници су једногласно прихватили предлог да се Дечија недеља уврсти у календар манифестација, као и у програм проширења услуга и активности у Стратегији развоја општине Сента 2014-2020 са Акционим планом.

Одборници су једногласно прихватили и предлог Жужане Калман да се медијима додаје и Радио Суботица, Радио Нови Сад, РТВ Панон, Блиц, Дневник, Хет нап и Вајдашаг Ма.

Одборници Скупштине општине Сента су затим једногласно донели

З а к љ у ч а к

о усвајању Стратегије развоја општине Сента 2014-2020 са Акционим планом.

Текст Закључка чини саставни део овог записника.

Након одлучивања председница Скупштине општине је наредила паузу од 15 минута. У 12,20 часова се наставља рад Скупштине општине. Током паузе одборница Илона Јаблонски је напустила седницу и тиме се број присутних одборника смањен на 24.

Тачка 13.

Зап.бр. 21-398/2013

Разматрање предлога Демографског стратешког акционог плана општине Сента за период 2014-2017

Уводно излагање је поднела Марија Пастор, начелница Општинске управе.

У дискусији су учествовали Жужана Ватаи, Геза Толмачи, Анико Жирош-Јанкелић, Предраг Поповић и Ласло Рац Сабо.

Одборници су затим једногласно донели

Демографски стратешки акциони план општине Сента за период 2014-2017.

Текст Демографског стратешког акционог плана општине Сента за период 2014-2017 чини саставни део овог записника.

Тачка 14.

Зап.бр. 21-399/2013

Разматрање предлога измене и допуне Годишњег програма заштите, уређења и коришћења пољопривредног земљишта на територији општине Сента за 2013. годину

Уводно излагање је поднео Карољ Месарош, помоћник председника општине Сента. Одборници су затим једногласно, без дискусије донели

Измене и допуне Годишњег програма заштите, уређења и коришћења пољопривредног земљишта на територији општине Сента за 2013. годину.

Текст измене и допуне Годишњег програма заштите, уређења и коришћења пољопривредног земљишта на територији општине Сента за 2013. годину чини саставни део овог записника.

Тачка 15.

Зап.бр. 21-400/2013

Разматрање предлога Програма мониторинга стања нивоа буке у животној средини на територији општине Сента за 2014. годину

Уводно излагање је поднео Золтан Нађ, члан Општинског већа. Одборници су затим једногласно, без дискусије донели

Програм мониторинга стања нивоа буке у животној средини на територији општине Сента за 2014. годину.

Текст Програма мониторинга стања нивоа буке у животној средини на територији општине Сента за 2014. годину чини саставни део овог записника.

Тачка 16.

Зап.бр. 21-401/2013

Разматрање предлога Закључка о давању сагласности на ценовник за одржавање инсталације централног грејања ЈП Елгас Сента

Уводно излагање је поднео Золтан Нађ, члан Општинског већа и Бошко Петровић, директор ЈП „ЕЛГАС“ Сента.

Одборници су затим једногласно, без дискусије донели

З а к љ у ч а к

о давању сагласности на ценовник за одржавање инсталације централног грејања ЈП Елгас Сента.

Текст закључка чини саставни део овог записника.

Тачка 17.

Зап.бр. 21-402/2013

Разматрање предлога Закључка о давању сагласности на Програм пословања Јавног предузећа „Елгас“ Сента за 2014. годину

Уводно излагање је поднео Бошко Петровић, директор ЈП „ЕЛГАС“ Сента. Одборници су једногласно, без дискусије донели

З а к љ у ч а к

о давању сагласности на Програм пословања Јавног предузећа „Елгас“ Сента за 2014. годину.

Текст закључка чини саставни део овог записника.

Тачка 18.

Зап.бр. 21-403/2013

Разматрање предлога Закључка о давању сагласности на Одлуку ценовника комуналних услуга Јавног комуналног-стамбеног предузећа Сента за 2014. годину

Уводно излагање је поднео Јожеф Бодо, директор ЈКСП Сента. У дискусији су учествовали Ласло Рац Сабо, Мирјана Вуканић и Жужана Калман. Одборници су већином гласова (23 за, 1 против) донели

З а к љ у ч а к

о давању сагласности на Одлуку ценовника комуналних услуга Јавног комуналног-стамбеног предузећа Сента за 2014. годину.

Текст закључка чини саставни део овог записника.

Тачка 19.

Зап.бр. 21-404/2013

Разматрање предлога Закључка о давању сагласности на Програм пословања Јавног комуналног-стамбеног предузећа Сента за 2014. годину

За време разматрања ове тачке дневног реда одборница Марта Барши се враћа на седницу, број присутних је 25.

Уводно излагање је поднео Јожеф Бодо, директор ЈКСП Сента. У дискусији су учествовали Предраг Поповић, Јожеф Бодо и Ласло Рац Сабо. Одборници су већином гласова (24 за, 1 против) донели

З а к љ у ч а к

о давању сагласности на Програм пословања Јавног комуналног-стамбеног предузећа Сента за 2014. годину.

Текст закључка чини саставни део овог записника.

Тачка 20.

Зап.бр. 21-405/2013

Разматрање предлога Закључка о усвајању Плана рада Општинског штаба за ванредне ситуације општине Сента за 2014. годину

Уводно излагање је поднео Рудолф Цегледи, председник општине Сента.
Одборници су једногласно, без дискусије донели

З а к љ у ч а к

о усвајању Плана рада Општинског штаба за ванредне ситуације општине Сента за 2014. годину.

Текст закључка чини саставни део овог записника.

Тачка 21.

Зап.бр. 21-406/2013

Разматрање предлога Решења о разрешењу Комисије за израду Годишњег програма заштите, уређења и коришћења пољопривредног земљишта у општини Сента за 2013. годину

Уводно излагање је поднео Карољ Месарош, помоћник председника општине Сента.
Одборници су једногласно, без дискусије донели

Р е ш е њ е

о разрешењу Комисије за израду Годишњег програма заштите, уређења и коришћења пољопривредног земљишта у општини Сента за 2013. годину.

Текст решења чини саставни део овог записника.

Тачка 22.

Зап.бр. 21-407/2013

Разматрање предлога Решења о именовану Комисије за израду Годишњег програма заштите, уређења и коришћења пољопривредног земљишта у општини Сента за 2014. годину

Одборници су једногласно, без дискусије донели

Р е ш е њ е

о именовану Комисије за израду Годишњег програма заштите, уређења и коришћења пољопривредног земљишта у општини Сента за 2014. годину.

Текст решења чини саставни део овог записника.

Тачка 23.

Зап.бр. 21-408/2013

Разматрање предлога Решења о разрешењу Комисије за спровођење поступка јавног надметања за давање у закуп пољопривредног земљишта у државној својини у општини Сента за 2013. годину

Уводно излагање је поднео Карољ Месарош, помоћник председника општине Сента.
Одборници су једногласно, без дискусије донели

Р е ш е њ е

о разрешењу Комисије за спровођење поступка јавног надметања за давање у закуп пољопривредног земљишта у државној својини у општини Сента за 2013. годину.
Текст решења чини саставни део овог записника.

Тачка 24.

Зап.бр. 21-409/2013

Разматрање предлога Решења о образовању Комисије за спровођење поступка јавног надметања за давање у закуп пољопривредног земљишта у државној својини у општини Сента за 2014. годину

Одборници су већином гласова (24 за, 1 против) донели

Р е ш е њ е

о образовању Комисије за спровођење поступка јавног надметања за давање у закуп пољопривредног земљишта у државној својини у општини Сента за 2014. годину.
Текст решења чини саставни део овог записника.

Тачка 25.

Зап.бр. 21-410/2013

Разматрање предлога Решења о разрешењу члана Одбора за урбанизам, стамбено-комуналне делатности и екологију Скупштине општине Сента

Одборници су једногласно, без дискусије донели

Р е ш е њ е

о разрешењу члана Одбора за урбанизам, стамбено-комуналне делатности и екологију Скупштине општине Сента.
Текст решења чини саставни део овог записника.

Тачка 26.

Зап.бр. 21-411/2013

Разматрање предлога Решења о именовању члана Одбора за урбанизам, стамбено-комуналне делатности и екологију Скупштине општине Сента

Одборници су једногласно, без дискусије донели

Р е ш е њ е

о именовању члана Одбора за урбанизам, стамбено-комуналне делатности и екологију Скупштине општине Сента.
Текст решења чини саставни део овог записника.

Тачка 27.

Зап.бр. 21-412/2013

Разматрање предлога Решења о разрешењу члана Савета за равноправност полова Скупштине општине Сента

Одборници су једногласно, без дискусије донели

Р е ш е њ е

о разрешењу члана Савета за равноправност полова Скупштине општине Сента.

Текст решења чини саставни део овог записника.

Тачка 28.

Зап.бр. 21-413/2013

Разматрање предлога Решења о именовању члана Савета за равноправност полова Скупштине општине Сента

Одборници су једногласно, без дискусије донели

Р е ш е њ е

о именовању члана Савета за равноправност полова Скупштине општине Сента.

Текст решења чини саставни део овог записника.

Пошто је дневни ред исцрпљен, прешло се на одборничка питања.

ОДБОРНИЧКА ПИТАЊА:

Ласло Рац Сабо:

- На моје питање у вези па сређивање путева потрошених 22 милиона динара одговор нисам добио онако, како сам тражио. На моје питање није одговорено према параметрима које сам навео, желео бих, када би ми за следећу седницу Скупштине општине одговорили тако како сам то тражио.
- Нисам добио одговор на моје питање, да ли се слажете са називом трга код топлог бунара Алберт Ваш. Председника општине сам питао, да ли подржава ову замисао и да ли ће покренути процес, да трг код топлог бунара убудуће носи име Алберт Ваш? Да ли ће нешто учинити поводом тога?
- Испред седишта Државног савета Војводине Светског савеза Мађара, испред „Зелене куће“ је асфалт у веома лошем стању, брежуљкаст је, и клизи због отпаднутог лишћа. Доласком зиме ће ова етапа бити опасна по животу за оне који користе „Зелену кућу“. То је одговорност Локалне самоуправе, та етапа пута се мора средити. Уколико дође до неког проблема, због тога ће неко морати да сноси одговорност. Да ли је у плану сређивање ове етапе тротоара?
- Питам Председника општине: Чуо сам да ће се Пореска управа одузети од Сенте. Шта је Председник општине учинио против тога, да до тога не дође? Предлажем, да Скупштина општине Сенте протестује против тога да се Пореска управа одузме од Сенте, нека то буде тачка дневног реда на седници

Скупштине општине. Моје питање гласи, да ли ће се ставити на дневни ред то питање?

- У вези паркирања: Чувари паркинга фотографишу аутомобиле, које нису на паркингу већ поред. Понашају се као полицијски доушници. То није у реду. Да ли су надлежни органи спремни да преиспитају ову ствар? Питао бих и директора Комуналног предузећа, како они то мисле?
- Нека ми одговори Председник општине, да ли је истина што пише на лецима, да је он запослио своју жену? Да ли је истина да је снајка Заменика председника општине у радном односу, од када су они на власти? Нисам сигуран да је то истина, с тога кажите. Да ли је истина да је зет Саветника председника општине основао радни однос? Да је и брат или сестра зета Саветника председника општине такође основао радни однос? Представници Локалне самоуправе су основали радни однос.
- Не би ли било боље да се поново размисли о систему градског грејања? Зашто се противи сенћанска Локална самоуправа против тога, да погледа алтернативе? Није сигурно да ће увек бити горива, али земљина топлота ће сигурно функционисати. Требало би спровести испитивање, промислити и извршити то.

Предраг Поповић:

- Од 1965. године практично нико није ни такнуо нити тротоар, нити ограду Горњеградског гробља, која је већ у толикој мери девастирана да чињеницом да је угао наклона тротоара – било на једну, било на другу страну – превазилази обим од 37% што при поледици изузетно не само отежава приступ гробљу већ исто тако доводи у непосредну опасност поглавито старије али и млађе суграђане који се тим правцем током зимског периода крећу. Исто тако уколико се нешто не предузме у врло кратком року, постоји опасност да девастирана носећа структура стубова и подложних плоча ограде гробља прети да уруши поменути објекат. Имајући у виду све напред изнето, користим прилику да усмено поставим питање Општинском већу: да ли су опредељена буџетска средства за санацију приступног тротоара и ограде Сенћанског Горњеградског гробља за период од 2014. године?

Жужана Калман:

- Увођење наплате паркирања је било успешно. Сада се наине може стати и најзад ће бити реда, док је пре био хаос.

Седница је завршена у 14.45 часова.

Записник водила:
Мелинда Шоти

Председница
Скупштине општине Сента
Анико Ширкова

Секретар
Скупштине општине Сента
Карољ Кермеци

Оверачи записника:

1. Кришка Нандор
2. Шоти Ференц

2.

ЗАПИСНИК

са 22., ванредне седнице Скупштине општине Сента, која је одржана 15. јануара 2014. године у временском трајању од 9.00 до 9.50 часова у великој сали зграде Скупштине општине.

Приликом утврђивања броја присутних, на седници од 29 одборника је присуствовало 23 одборника. Одборници Ивана Ћирковић, Илона Јаблонски, Јудит Граца Хармат, Атила Перпауер и Ласло Рац Сабо нису учествовали на седници, одборник Ласло Рафаи је стигао за време разматрања 1. тачке дневног реда .

Поред одборника на седници су присуствовали Рудолф Цегледи, председник општине Сента, Ференц Борбељ, заменик председника општине Сента, Виктор Варга, Драгана Радоњић, Ђенђи Кормањош Катона, Андраш Кошицки и Золтан Нађ, чланови Општинског већа, Марија Пастор, начелница Општинске управе, Едит Шарњаи Рожа, заменица начелнице Општинске управе, Карољ Кермеци, секретар Скупштине општине, Јожеф Бобан, помоћник председника општине Сента, Валерија Туза, начелница одељења за грађевинске послове Општинске управе, Золтан Шимоњи, руководилац одсека за имовинско-правне послове Општинске управе, Кристиан Хереди, Ливиа Бало, Марија Терезија Тот и Андреа Марки, стручни сарадници Општинске управе, Стеван Терзић и Петар Терзић, заступници привредног друштва Eurobio-Organica доо Сента, Мелинда Шоти записничарка и представници медија.

Седницу је сазвала и њеним радом руководила Анико Ширкова, председница Скупштине општине.

Након констатовања постојања кворума за пуноважно одлучивање, председница Скупштине општине је предложила Толмачи Гезу и Фајка Валерију за овераче записника. Овај предлог је усвојен једногласно и оверачи записника су изабрани.

Након тога Скупштина општине је једногласно утврдила следећи

ДНЕВНИ РЕД:

1. Разматрање предлога Одлуке о покретању поступка отуђења непокретности из јавне својине општине Сента

Тачка 1.

Зап.бр. 22-414/2014

Разматрање предлога Одлуке о покретању поступка отуђења непокретности из јавне својине општине Сента

За време разматрања ове тачке дневног реда одборник Ласло Рафаи је стигао на седницу, број присутних одборника је 24.

Уводно излагање по овој тачки дневног реда поднео је Ференц Борбељ, заменик председника општине Сента.

У дискусији су учествовали Предраг Поповић, Ференц Борбељ, Марта Рац Сабо, Анико Ширкова, Петар Терзић, Геза Толмачи и Марта Варга Пертић.

Након тога одборници Скупштине општине Сента су једногласно донели

О д л у к у

о покретању поступка отуђења непокретности из јавне својине општине Сента.

Текст Одлуке чини саставни део овог записника.

Пошто је дневни ред исцрпљен, седница је завршена у 9.50 часова.

Записник водила:
Мелинда Шоти

Председница
Скупштине општине Сента
Анико Ширкова

Секретар
Скупштине општине Сента
Карољ Кермеци

Оверачи записника:

1. Толмачи Геза
2. Фајка Валерија

Предлог

На основу члана 3. тачка 7. и члана 13. став 1. Закона о комуналним делатностима ("Службени гласник РС", број 88/2011), члана 157. став 1. и члана 158. Закона о безбедности саобраћаја на путевима ("Службени гласник РС", број 41/2009, 53/2010 и 101/2011), члана 35. став 1. и 2. Закона о прекршајима ("Службени гласник РС", број 101/2005, 116/2008 и 111/2009) и члана 46. став 1. тачка 7. Статута општине Сента ("Службени лист општине Сента", број 5/2011), Скупштина општине Сента на својој седници одржаној дана 04. фебруара 2014. године донела је

О Д Л У К У О ИЗМЕНАМА И ДОПУНАМА ОДЛУКЕ О ЈАВНИМ ПАРКИРАЛИШТИМА

Члан 1.

Овом Одлуком се врше измене и допуне Одлуке о јавним паркиралиштима ("Службени лист општине Сента", број 4/2013).

Члан 2.

У члану 9. после става 3. додаје се нови став који гласи:

"Паркиралишта из става 2. и 3. овог члана одређени су Пројектом регулисања паркирања у централној зони града Сента – I фаза, број 015/13 од марта 2013. године, коју је израдио Завод за водопривреду Суботица."

У члану 9. досадашњи ставови 4. и 5. постају ставови 5. и 6.

Члан 3.

У члану 28. став 1. тачка 2. брише се.

У члану 28. став 1. досадашња тачка 3. постаје тачка 2.

Члан 4.

Ова одлука ступа на снагу осмог дана од дана објављивања у "Службеном листу општине Сента".

Република Србија
Аутономна Покрајина Војводина
Општина Сента
Скупштина општине Сента
Број: 344-50/2013-I
Дана: 04. фебруар 2014. године
С е н т а

Председник Скупштине општине Сента

Анико Ширкова с. р.

ОБРАЗЛОЖЕЊЕ



Одлуку о јавним паркиралиштима ("Службени лист општине Сента", број 4/2013) Скупштина општине Сента донела је на седници одржаној дана 28.03.2013. године.

Пројекат регулисања паркирања у централној зони града Сента – I фаза, број 015/13 од марта 2013. године израдио је Завод за водопривреду Суботица. Уградњом овог Пројекта у Одлуку, тачно се дефинишу локације појединих паркинг места. Због тога у члану 9. после става 3. треба додати нови став којим су прецизно одређена поједина паркинг места.

У члану 28. став 1. тачка 2. се брише, да би спречили двоструко кажњавање корисника јавног паркиралишта због учињеног прекршаја.

Дана 21.01.2014. године, Општинско веће општине Сента је својим закључком утврдило предлог Одлуке о изменама и допунама Одлуке о јавним паркиралиштима и исти је упутило Скупштини општине Сента на разматрање и усвајање.

На основу изнетих, предлаже се Скупштини општине разматрање и усвајање Одлуке о изменама и допунама Одлуке о јавним паркиралиштима у предложеном тексту.

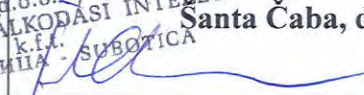
 <p>ZAVOD ZA VODOPRIVREDU SUBOTICA</p>	<p>ZAVOD ZA VODOPRIVREDU SUBOTICA Trg Lazara Nešića 9a tel/fax: 024 -556 133</p>
INVESTITOR:	JKSP „SENTA”
NAZIV I SADRŽAJ OBJEKTA:	REGULISANJE PARKIRANJA U CENTRALNOJ ZONI GRADA SENTA - I FAZA
MESTO:	SENTA
VRSTA DOKUMENTACIJE:	GLAVNI GRAĐEVINSKI PROJEKTI
ODGOVORNI PROJEKTANT SAOBRAĆAJNICA:	Branimi F. Ivanković, dipl.ing.građ.
ODGOVORNI PROJEKTANT SAOBRAĆAJA I SAOBRAĆAJNE SIGNALIZACIJE	Roland Z. Eper, dipl.ing.saob.
SARADNICI:	Alinda Hegediš, građ. teh.
DELOVODNI BROJ:	015/13
DATUM:	mart 2013. godine
DIREKTOR:	   <p>Santa Čaba, dipl. ing. građ.</p>



BROJ PRIMERKA:	A	1	2	3							
----------------	---	---	---	---	--	--	--	--	--	--	--

1

SADRŽAJ PROJEKTA:

- OPŠTA DOKUMENTACIJA
- PODLOGE ZA PROJEKTOVANJE
- GRAĐEVINSKI PROJEKAT

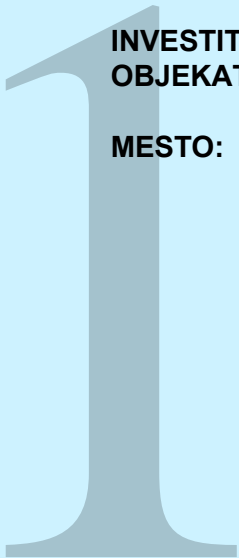

INVESTITOR: JKSP "SENTA", SENTA
OBJEKAT: REGULISANJE PARKIRANJA U CENTRALNOJ ZONI
GRADA SENTA – FAZA I
MESTO: SENTA

OPŠTA DOKUMENTACIJA

1

OPŠTA DOKUMENTACIJA

SADRŽAJ:

- Kopija izvoda iz Agencije za privredne registre
- Rešenje o određivanju odgovornih projektanata
- Kopija licence i potvrde o važnosti za odgovorne projektante
- Izjava o usaglašenosti odgovornih projektanata

ZAVOD ZA VODOPRIVREDU d.o.o.

SUBOTICA

Trg Lazara Nešića 9/a

broj : 015-2/13

datum : 25.3.2012.

Na osnovu člana 126. i 128. Zakona o planiranju i izgradnji (Službeni glasnik RS 72/2009), donosim sledeće:

REŠENJE

za određivanje projektanta tehničke dokumentacije :

Regulisanje parkiranja u centralnoj zoni grada Senta - Faza I

Za odgovornog projektanta SAOBRAĆAJNICA određuje se:

Branimir F. Ivković, dipl.ing.građ.

broj licence : 315 I 231 09

izdato od strane : Inženjerska komora Srbije – Beograd

Za odgovornog projektanta SAOBRAĆAJA I SAOBRAĆAJNE SIGNALIZACIJE određuje se:

Roland Z. Eper, dipl.ing.saob.

broj licence : 370 I 874 10

izdato od strane : Inženjerska komora Srbije – Beograd

Navedeni radnik je dužan, da projektno - tehničku dokumentaciju izradi u skladu sa odredbama člana 119., Zakona o planiranju i izgradnji.

direktor :

ZAVOD ZA VODOPRIVREDU
d.o.o.
ZAVOD ZA VODOPRIVREDU
d.o.o.
VIZGAZDÁLKODÁS
k.f.t.
СУБОТИЦА - 8

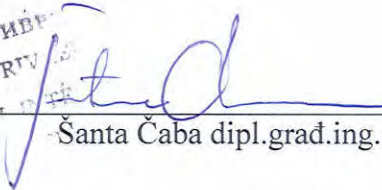
Santa Čaba dipl.ing.

Prema članu 128. Zakona o planiranju i izgradnji (Sl.glasnik Republike Srbije broj 72/09, 81/09-ispravka, 64/10 US i 24/11) i rešenja kojim smo određeni za odgovorne projektante "Zavod za vodoprivredu Subotica" iz Subotice

IZJAVLJUJEMO

da je kod izrade Glavnog projekta postupljeno po odredbama Zakona o planiranju i izgradnji RS kao i drugih propisa važećih za izradu te vrste dokumentacije i da su međusobno usaglašeni svi delovi tehničke dokumentacije odnosno projekti koji čine sastavni deo dokumentacije za objekat:

REGULISANJE PARKIRANJA U CENTRALNOJ ZONI GRADA SENTA – FAZA I

ODGOVORNI PROJEKTANT SAOBRAČAJNICA:	Branimir F. Ivanković, dipl.ing.građ. br. Licence 315 I 231 09 _____
ODGOVORNI PROJEKTANT SAOBRAČAJA I SAOBRAČAJNE SIGNALIZACIJE:	Roland Z. Eper, dipl.ing.saob. br. Licence 370 I 874 10 _____

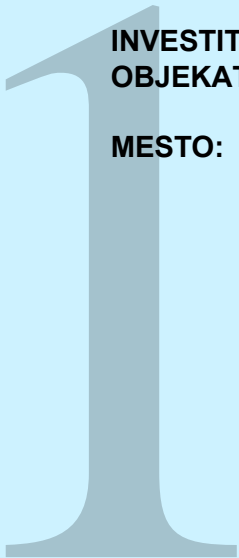

INVESTITOR: JKSP "SENTA", SENTA
OBJEKAT: REGULISANJE PARKIRANJA U CENTRALNOJ ZONI
GRADA SENTA – FAZA I
MESTO: SENTA

PODLOGE ZA PROJEKTOVANJE

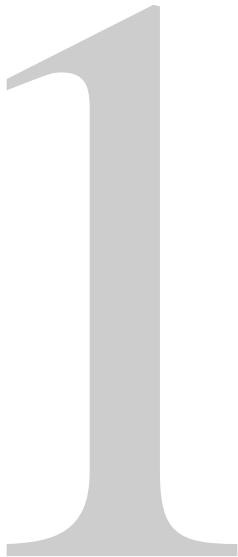

Republika Srbija
Autonomna Pokrajina Vojvodina
Opština Senta - Opštinska uprava
Odeljenje za građevinske poslove
Odsek za urbanizam i građevinske poslove
Broj: 350-7/2013-IV/04
Dana: 22.03.2013.
Senta

IZVOD IZ

GENERALNOG PLANA NASELJA SENTA, izrađen od strane JP Zavoda za urbanizam Vojvodine – Novi Sad, E – 1960 (objavljen u «Službeni list opštine Senta» br. 7/08 dana 15.05.2008 godine)

2. PRAVILA GRAĐENJA NA JAVNOM GRAĐEVINSKOM ZEMLJIŠTU

Opšta pravila građenja, koja važe za sve sadržaje na javnom građevinskom zemljištu su: Objekti namenjeni javnom korišćenju kao i prilazi do istih moraju biti urađeni u skladu sa Pravilnikom o uslovima za planiranje i projektovanje objekata u vezi sa nesmetanim kretanjem dece, starih, hendikepiranih i invalidnih lica ("Službeni glasnik RS", broj 18/97).

Kako se radi o reprezentativnim sadržajima od opšteg interesa, obezbediti adekvatno hortikulturno uređenje ozelenjenih površina.

Saobraćajna, vodoprivredna, energetska i IT infrastruktura, za potrebe opremanja kompleksa javnih ustanova, komunalnih kompleksa i površina namenjenih javnom korišćenju će se u potpunosti graditi u skladu sa važećim Zakonima i Propisima koji svaku pojedinačnu oblast uređuju:

Saobraćajna infrastruktura: Za svaku građevinsku parcelu javnog građevinskog zemljišta mora se obezbediti kolski i pešački prilaz. U okviru građevinske parcele saobraćajne površine mogu se graditi u sledećim okvirima:

- Minimalna širina kolskog prilaza i saobraćajnice je 3,5 m sa unutrašnjim radijusom krivine od min. 5,0 m ili 7,0 m tamo gde je neophodna prohodnost zbog protivpožarnih uslova.
- U okviru parcele obezbediti prostor za parkiranje vozila za sopstvene potrebe uz obezbeđivanje prostora za putnička vozila 5,0 m h 2,5 m. Obezbediti parking mesta (minimalno) po sistemu jedno parking (garažno) mesto na 70 m² korisne površine, s tim da najmanje polovina vozila bude smeštena u garaži.
- Za svaku parcelu obezbediti pešački prilaz u širini od minimalno 1,5 m.

2.8. SAOBRAĆAJNI KORIDORI, KOMPLEKSI I SADRŽAJI

ULIČNI KORIDORI

Za ulične koridore dati su uslovi za uređenje, izgradnju i polaganje javne infrastrukture (saobraćajne, vodoprivredne, elektroenergetske, gasovodne i telekomunikacione), kao i uslovi za ozelenjavanje.

Uslovi za definisanje, izgradnju i uređenje novih uličnih koridora u zoni nove izgradnje, kao i kod promene regulacije postojećih ulica, steći će se po izradi odgovarajućih planova detaljne regulacije.

Saobraćajna infrastruktura

Kod projektovanja javnih puteva u naselju merodavni su sledeći zakonski akti: Pravilnik o osnovnim uslovima koje javni putevi izvan naselja i njihovi elementi moraju da ispunjavaju sa

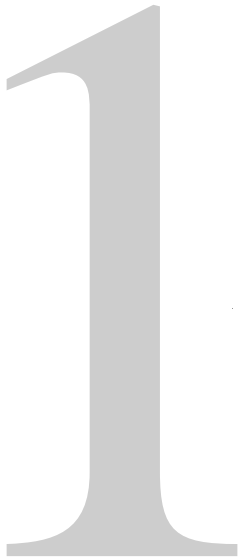

gledišta bezbednosti saobraćaja ("Sl. list SFRJ", broj 35/81 i 45/81) i Pravilnik o bližim saobraćajno-tehničkim i drugim uslovima za izgradnju, održavanje i eksploataciju autobuskih stanica i autobuskih stajališta ("Sl. glasnik RS", broj 20/96). Za sve saobraćajnice obavezna je izrada glavnih projekata.

Da bi u potpunosti zadovoljili zahteve savremene organizacije saobraćaja i sve aspekte bezbednosti naseljskog saobraćaja, buduću naseljsku mrežu ulica treba projektovati pridržavajući se sledećih preporuka.

Glavne naseljske saobraćajnice:

- zadržava se, uglavnom, postojeća regulacija; u delovima naselja gde se uvodi nova regulacija minimalna širina uličnog koridora glavne ulice je 16 m.
- kolovoz širine 7,0 m (2 x 3,5 m), osim u delu gde je GNS deo DP II reda (7,1 m) i bankinom 1,0 m,
- ukrštanje sa kategorisanom putnom mrežom: površinske (signalisane) raskrsnice,
- parkiranje u okviru koridora: dozvoljeno (separisano)
- obostrana biciklistička staza u okviru koridora, sa širinom od 2,25 m
- terminali javnog prevoza: autobuske niše u dužini od 35 m, gde god za to postoje prostorne mogućnosti,

Sabirne naseljske saobraćajnice:

- zadržava se postojeća regulacija uličnih koridora sabirnih ulica; u delovima naselja gde se uvodi nova regulacija minimalna širina uličnog koridora sabirne ulice je 15 m,
- kolovoz širine 6,0m (2 x 3 m), a minimum 5,0 m (2 x 2,5 m),
- ukrštanje sa naseljskom mrežom: površinske (signalisane) raskrsnice,
- parkiranje u okviru koridora: dozvoljeno (van kolovoza, ivično ili separisano - zavisno od konkretne situacije),
- terminali javnog prevoza: autobuske niše u dužini od 35m, gde god za to postoje prostorne mogućnosti,

Pristupne naseljske saobraćajnice:

- pristupne saobraćajnice izvoditi za dvosmerni i jednosmerni saobraćaj, u zavisnosti od mobilnosti u zoni i dužine ulice; u delovima naselja gde se uvodi nova regulacija minimalna širina uličnog koridora ostale ulice je 8 m.
- kolovoz širine 2 x 3,0 m (2 x 2,75 m) za dvosmerni saobraćaj, a 3,5 m (minimum 3,0 m) za jednosmerni saobraćaj i sa mimoilaznicama (ako se za njima ukaže potreba),
- ukrštanje sa naseljskom mrežom: površinske (signalisane) raskrsnice;
- raskrsnice i krivine tako geometrijski oblikovati da omogućuju zadovoljavajuću preglednost i bezbednost;
- parkiranje u okviru koridora: nije dozvoljeno

Predmet obradio: Štite Levai Ida

Dostaviti:

1. Podnosiocu zahteva
2. Arhivi

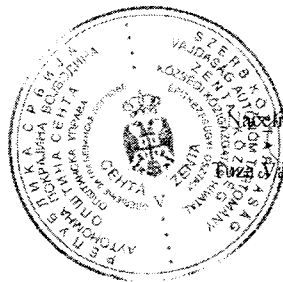

Arhiv odeljenja:

Arhiv odeljenja dipl.ing.grad.

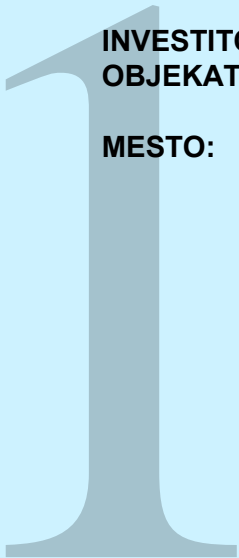

INVESTITOR:
OBJEKAT:
MESTO:

JKSP "SENTA", SENTA
REGULISANJE PARKIRANJA U CENTRALNOJ ZONI
GRADA SENTA – FAZA I
SENTA

GRAĐEVINSKI PROJEKAT

INVESTITOR: JKSP "SENTA", SENTA
OBJEKAT: REGULISANJE PARKIRANJA U CENTRALNOJ ZONI
GRADA SENTA – FAZA I
MESTO: SENTA

GRAĐEVINSKI PROJEKAT SADRŽAJ

A/ TEKSTUALNI DEO

1. PROJEKTNI ZADATAK
2. TEHNIČKI OPIS RADOVA
 - 2.1. TEHNIČKI IZVEŠTAJ
 - 2.2. TEHNIČKI OPIS IZVOĐENJA RADOVA
3. SPECIFIKACIJA SAOBRAĆAJNE SIGNALIZACIJE
4. PREDMER I PREDRAČUN SAOBRAĆAJNE SIGNALIZACIJE

B/ GRAFIČKI DEO

- | | | |
|-----|------------------------------------|-----------|
| 0. | SITUACIONI PLAN – FAZA I | R=1:1.000 |
| 1. | SITUACIJA - PARKING P1 | R=1:250 |
| 2. | SITUACIJA - PARKING P2 | R=1:250 |
| 3. | SITUACIJA - PARKING P3 | R=1:250 |
| 4. | SITUACIJA - PARKING P4 | R=1:250 |
| 5. | SITUACIJA - PARKING P5 | R=1:250 |
| 6. | SITUACIJA - PARKING P6 | R=1:250 |
| 7. | SITUACIJA - PARKING P7 | R=1:250 |
| 8. | SITUACIJA - PARKING P8 | R=1:250 |
| 9. | SITUACIJA - PARKING P9 | R=1:250 |
| 10. | SITUACIJA - PARKING P10 | R=1:250 |
| 11. | SITUACIJA - PARKING P12 | R=1:250 |
| 12. | SITUACIJA - PARKING P14 | R=1:250 |
| 13. | DETALJI VERTIKALNE SIGNALIZACIJE | R=1:50 |
| 14. | DETALJI HORIZONTALNE SIGNALIZACIJE | R=1:50 |

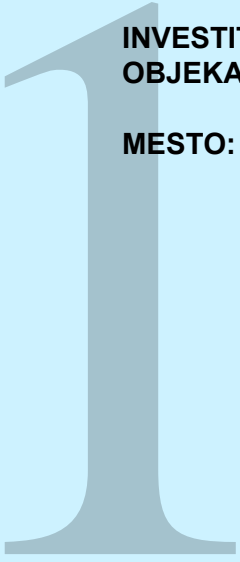

INVESTITOR: JKSP "SENTA", SENTA
OBJEKAT: REGULISANJE PARKIRANJA U CENTRALNOJ ZONI
GRADA SENTA – FAZA I
MESTO: SENTA

A/ TEKSTUALNI DEO

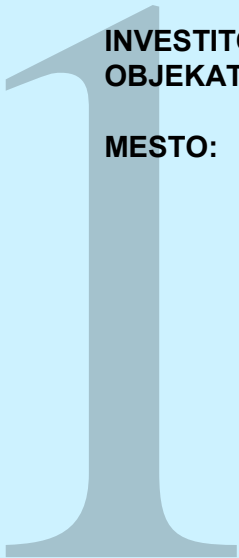

INVESTITOR:
OBJEKAT:
MESTO:

JKSP "SENTA", SENTA
REGULISANJE PARKIRANJA U CENTRALNOJ ZONI
GRADA SENTA – FAZA I
SENTA

B/ GRAFIČKI DEO

PROJEKTNI ZADATAK

ZA IZRADU GLAVNOG PROJEKTA PARKIRANJA ZA CENTRALNU ZONU GRADA SENTE

Ovim projektom izvršiti regulisanje postojećeg stanja parkiranja, uz određene izmene, koje će omogućiti uvođenje komunalnog reda u ovoj oblasti i omogućiti povećanje dostupnosti parking prostora većem broju korisnika.

U skladu sa zakonima i standardima iz oblasti parkiranja uraditi projekat za parkiranje u centralnoj zoni Sente prema sledećim kriterijumima:

- Na ulicama sa intenzivnim saobraćajem, ukoliko je to moguće, parkiranje organizovati van kolovoza, na način da se ne ometa dinamički saobraćaj,
- Način obeležavanja parking mesta uraditi u svemu prema ZOBS i standardu SRPS U.S4.234.
- Projektom je potrebno obezbediti dovoljan broj parking mesta za putnička vozila invalida u skladu sa uslovima za planiranje i projektovanje objekata u vezi sa nesmetanim kretanjem dece, starih, hendikepiranih i invalidnih lica.
- U što većoj meri poštovati postojeća ograničenja parkiranja,
- Uvažiti karakteristike mikroloakcija, odnosno položaj prilaza, prolaza, bašti, kioska, itd.
- Parkiranje zabraniti na 5,0 m od pešaškog prelaza (ZOBS, član 66),
- Zabraniti parkiranje na 5,0 m od ugla ulice, odnosno ivične linije ukoliko na ulici ne postoji pešački prelaz (ZOBS, član 66).
- U jednosmernim ulicama minimalna širina kolovoza na kojem se odvija saobraćaj treba da iznosi 4,0 m, izuzetno 3,5 m.
- Za dvosmerne ulice minimalna slobodna širina kolovoza treba da iznosi 6,0 m a izuzetno 5,5m za ulice kojima se kreću teretna vozila, odnosno minimalno 5,0 m za ulice kojima se kreću samo putnički automobili.
- Na mestima gde je moguće, u okviru regulacione širine ulice, izvršiti fizičko razdvajanje poprečnih profila kolovoza, trotoara i niša za parkiranje,
- Horizontalnom i vertikalnom saobraćajnom signalizacijom definisati prostor i način korišćenja parkiranja i režima odvijanja saobraćaja u ulicama.

Izradu projekta izvršiti u dve faze.

PRVA FAZA predviđa da se izvrši regulisanje postojećeg stanja parkiranja, uz potrebne izmene na postojećim parking površinama koje će omogućiti povećanje nivoa usluge parkiranja i omogućiti povećanje dostupnosti parking prostora većem broju korisnika.

DRUGA FAZA predviđa da se izvrši regulisanje postojećeg stanja parkiranja na širem gradskom području i da se izvedu potrebni građevinski radovi na prilagođavanju postojećih parkinga i izvođenje radova na izgradnji novih parkinga.

Na osnovu do sada iznetih stavova i na osnovu postojećeg stanja na terenu i urbanističke dokumentacije, uraditi Glavni projekat koji treba da sadrži:

1. Tehnički izveštaj
2. Proračun kolovozne konstrukcije (u II fazi)
3. Tehnički opis radova
4. Predmer i predračun radova
5. Potrebne situacije u pogodnoj razmeri
6. Karakteristične poprečne profile (u II fazi)
7. Horizontalnu i vertikalnu saobraćajnu signalizaciju
8. Potrebne detalje

Projekat treba da bude urađen u duhu postojećih propisa, standarda i normativa i da predstavlja investiciono-tehničku dokumentaciju koja obezbeđuje racionalno ulaganje sredstava u radove.

INVESTITOR:

2.1. TEHNIČKI IZVEŠTAJ

Izveštajom je obuhvaćena saobraćajno-tehnička oprema za izvođenje radova na izradi horizontalne i vertikalne saobraćajne signalizacije za potrebe regulisanja parkiranja - I faze u centralnoj zoni grada Sente.

Centralna zona grada Senta je podeljena na ukupno 14 grupa parkinga označenih imenima od P1 do P14.

U I fazi regulisanja parkiranja u centralnoj zoni grada Sente će se vršiti radovi na parkinzima P1 do P10, P12 i P14. Radovi u I fazi se odnose samo na obeležavanje parking mesta bez izvođenja građevinskih radova. Parkinzi P11 i P13 će biti predmet radova u II fazi.

Projektom I faze regulisanja parkiranja u centralnoj zoni grada Sente će se izvršiti obeležavanje ukupno 466 parking mesta od kojih će se na 338 p.m. vršiti naplata parkiranja u okviru zona I (Crvena) i II (Plava).

U okviru Parkinga P1 će se ispred Gradske kuće izvršiti obeležavanje 1 parking mesta za autobuse dimenzija 3,0x16,0m. U okviru Parkinga P8, na uglu Poštanske ulice i Glavnog trga, izvršiće se obeležavanje 3 parking mesta za Taxi vozila (dimenzija 2,0x5,5m). Ispred zgrade MUP-a u ulici Glavna (Parking P7) će se izvršiti obeležavanje 5 parking mesta u kosoj šemi za vozila MUP-a.

U okviru ove faze radova će se izvršiti obeležavanje ukupno 14 parking mesta za vozila invalida. Raspored ovih parking mesta je utvrđen na osnovu potreba na terenu. Na ovih 25 parking mesta (autobus, taxi, vozila MUP-a i vozila invalida) se neće vršiti naplata parkiranja. Naplata parkiranja se neće vršiti ni na parkinzima P9a, P9b, P10, P12 i P14. Tabelarni pregled obeleženih parking mesta i parking mesta za naplatu je dat u Tabeli br. 1 i u grafičkom prilogu br. 0 (Situacioni plan – faza I).

Regulisanjem parkiranja u centralnoj zoni grada Sente će se izvršiti obeležavanje parkinga u ortogonalnoj šemi (90°), kosoj šemi (45° i 30°) i paralelno u odnosu na ivicu kolovoza (0°). Dimenzije parking mesta su date na situacijama u projektu.

Obeležavanje parking mesta se vrši po standardu SRPS U.S4.234. Radovi se odnose na iscrtavanju mesta za parkiranje linijom debljine $b=0,10m$ i ispisivanjem oznake parking mesta (standard SRPS U.S4.232), a prema situacijama i detaljima iz projekta.

Potreban broj parking mesta za putnička vozila invalide je utvrđen prema Pravilniku o uslovima za planiranje i projektovanje objekata u vezi sa nesmetanim kretanjem dece, starih, hendikepiranih i invalidnih lica (Sl. Glasnik RS br. 18/97).

Na delu parkinga P2 će se izvršiti usklađivanje postojećih gabarita betonske površine parkinga sa novim stanjem.

Na delu kolovoza u okviru parkinga parkinga P2 i parkinga P9 (ulica Mihalja Tančića) izvršiće se brisanje postojeće horizontalne signalizacije (linija vodilja) i iscrtavanje novih linija radi usklađivanja sa novim rasporedom parkiranja.

Radovi na postavljanju vertikalne signalizacije se odnose na iskope temelja za nosač saobraćajnog znaka sa postavljanjem saobraćajne table. Podaci o dimenzijama i mestu postavljanja nosača znaka i saobraćajnih tabli dati su na grafičkim priložima i u specifikacijama iz projekta.

Slobodna visina od donje ivice znaka do kolovozne površine iznosi 1,40m, osim na mestima gde se saobraćajni znak postavlja na pešačkim površinama kada slobodna visina iznosi 2,20m.

Saobraćajne table za oznaku zona parkiranja je dimenzija 600x600mm, a izgled saobraćajne table je definisan u grafičkim priložima projekta.

Saobraćajni znaci se izrađuju u svemu prema Zakonu o bezbednosti saobraćaja na putevima (Sl.glasnik RS br.41/09), Pravilniku o saobraćajnoj signalizaciji (Službeni glasnik RS, br. 26/10) i srpskim standardima. Saobraćajnu signalizaciju raditi u svemu prema grafičkim detaljima i specifikaciji koji su sastavni deo ovog projekta.

Tabela br. 1: Pregled obeleženih parking mesta i parking mesta za naplatu

OBELEŽENA PARKING MESTA	OZNAKA PARKINGA													UKUPNO:
	P1	P2	P3	P4	P5	P6	P7	P8	P9a	P9b	P10	P12	P14	
ZA PUTNIČKAVOZILA	17	22	35	33	58	22	50	101	22	16	9	41	17	443
ZA VOZILA INVALIDA	-	1	-	-	2	1	2	2	1	2	-	3	-	14
ZA TAXI VOZILA	-	-	-	-	-	-	-	3	-	-	-	-	-	3
ZA BUS	1	-	-	-	-	-	-	-	-	-	-	-	-	1
ZA VOZILA MUP-a	-	-	-	-	-	-	5	-	-	-	-	-	-	5
UKUPNO:	18	23	35	33	60	23	57	106	23	18	9	44	17	466

PARKING MESTA ZA NAPLATU

CRVENA ZONA	8	-	-	-	-	-	7	12	-	-	-	-	-	27
PLAVA ZONA	9	22	35	33	58	22	43	89	-	-	-	-	-	311
UKUPNO:	17	22	35	33	58	22	50	101	-	-	-	-	-	338

Odgovorni projektanti:

Branimir Ivanković dipl. ing. građ.

Roland Eper dipl. inž. saob.

2.2. TEHNIČKI OPIS IZVOĐENJA RADOVA

2.2.1. POSTAVLJENA VERTIKALNA SAOBRAĆAJNA SIGNALIZACIJA MORA OBEZBEDITI SLEDEĆE TEHNIČKE USLOVE:

Postavljanje, upotreba i korišćenje saobraćajnih znakova na putevima je određeno sledećim propisima i zakonima: Zakon o bezbednosti saobraćaja na putevima ("Službeni glasnik RS", br. 41/09); Zakon o javnim putevima ("Službeni glasnik RS", br. 101/05) i Pravilnikom o saobraćajnoj signalizaciji ("Službeni glasnik RS", br. 26/10).

Tehnički uslovi za izradu i ispitivanje saobraćajnih znakova na putevima definisani su srpskim standardima SRPS Z.S2.300. Ovaj standard se odnosi na saobraćajne znakove od običnog materijala (boje) ili retroreflektujućeg (svetloodbojnog) materijala, kao i na znakove sa spoljnim ili unutrašnjim osvetljenjem.

Elementi i njihove mere za grafičko predstavljanje saobraćajnih znakova na putevima definisani su srpskim standardima SRPS Z.S2.301- SRPS Z.S2.322.

Geometrijski oblici primenjenih saobraćajnih znakova na putevima su kvadrat i pravougaonik.

Odstupanje od utvrđenih gabaritnih mera dozvoljeno je u granicama do 2%. Ukupan utisak simbola ili natpisa ne sme se izmeniti kroz dozvoljena odstupanja.

Kolorimetrijske i fotometrijske osobine materijala za saobraćajne znakove na putevima utvrđene su srpskim standardima SRPS EN 12899.

Slova i brojevi koji se koriste na saobraćajnim znakovima na putevima i dopunskim tablama moraju u svemu da odgovaraju srpskim standardima SRPS U.S4.201-SRPS U.S4.204.

Saobraćajni znakovi i table mogu se izrađivati od sledećih materijala: čeličnog lima, aluminijumskog lima ili plastične mase sa ili bez staklenih vlakana, pod uslovom da je obezbeđena neophodna čvrstoća, postojanost i trajnost pri različitim atmosferskim uslovima.

Saobraćajni znakovi i table izrađuju se za upotrebu u klimatskim uslovima sa temperaturom između -40°C i +50°C i relativnom vlažnošću do 95%.

Boja pozadine saobraćajnih znakova i tabli kao i svih elemenata za učvršćivanje je siva bez sjaja.

Postavljeni saobraćajni znakovi moraju biti obezbeđeni od okretanja i smicanja

Saobraćajni znakovi se postavljaju tako da njihova ravan odstupa od horizontale za 3° do 5° od normale na osu puta.

Minimalno rastojanje najjisturenijeg dela znaka je 30 cm, a stub nosač je najviše 2.0 m udaljen od ivice kolovoza.

Saobraćajni znakovi ne smeju da imaju na licu vidljive elemente za pričvršćivanje i perforacije.

Elementi za pričvršćivanje saobraćajnog znaka na stub nosač mogu da čine jednu celinu sa znakom ili se spajaju vijcima, zakivcima i zavarivanjem.

Trajnost saobraćajnog znaka mora iznositi najmanje 5 godina od dana postavljanja ili 7 godina od dana proizvodnje.

Tačke pričvršćivanja znakova moraju da budu unificirane u zavisnosti od veličine znakova i njihovih gabarita.

Znakovi se mogu izrađivati kao jednostrani i dvostrani, a takođe je dozvoljeno postavljanje nekoliko znakova na ploči pravougaonog oblika.

Čvrstoća znakova se može obezbediti obrazovanjem rebara za ojačavanje po obimu znaka, savijanjem ivice materijala od kojeg je znak ili na drugi pogodan način.

2.2.2. POSTAVLJENA HORIZONTALNA SIGNALIZACIJA MORA DA ZADOVOLJI SLEDEĆE TEHNIČKE USLOVE:

Tehnički uslovi materijala za obeležavanje asfaltnih i betonskih saobraćajnih površina, zahtevi i uslovi za izvođenje radova i saobraćajno-tehničke osobine oznaka na kolovozu definisani su srpskim standardom SRPS EN 1436.

Za izvođenje oznaka na kolovozu mogu se upotrebljavati samo oni materijali čije saobraćajno-tehničke karakteristike i kvalitet omogućavaju dobru vidljivost oznaka u dnevnim i noćnim uslovima vožnje i imaju odgovarajuću hrapavost i trajnost u određenom vremenskom periodu. Osobine i kvalitet materijala moraju biti usklađeni sa saobraćajnim opterećenjem puta.

Sastav materijala i način izrade oznaka na kolovozu moraju biti takvi da obezbeđuju reflektujuće osobine oznaka.

Vrsta, oblik, mere, boja i položaj oznaka na kolovozu, kao i način označavanja utvrđeni su srpskim standardima SRPS U.S4.221 – SRPS U.S4.234 i Pravilnikom o saobraćajnoj signalizaciji ("Službeni glasnik RS", br. 26/10).

Između utvrđenih oblika oznaka na kolovozu prema srpskim standardima, kao što su deformacije oznaka na kolovozu, netačno izvođenje obeležavanih površina ili ubacivanje drugih elemenata, nisu dozvoljena.

Oznake koje nisu u skladu sa utvrđenim oblikom moraju se trajno odstraniti.

Posle nanošenja oznaka na kolovoz, vreme do momenta kada se preko oznake može odvijati saobraćaj, odnosno vreme trajanja ograničenja saobraćaja preko kolovoza, iznosi najviše 45 minuta.

Radovi se izvode u suvom vremenskom periodu pri temperaturi vazduha +10 °C do +30 °C, relativnoj vlažnosti vazduha najviše 85% i temperaturi površine kolovoza +5° C do 45 °C.

Pre nanošenja boje površina kolovoza mora biti potpuno suva, čista, bez prašine i ostatka soli. Uljne i druge masne mrlje moraju se odkloniti.

Na novim asfaltnim putevima izvodi se samo privremene oznake koje se zamenjuju stalnim posle stabilizacije završnog sloja asfalta.

Pripremanje površine kolovoza koja je jako hrapava, izvodi se četkanjem, izduvavanjem ili ispiranjem. Kod jako uglačane površine, pohabane površine betona ili asfalta, površina kolovoza mora predhodno da se ohrapavi ili da se izvrši impregnacija.

Minimalna debljina suvog sloja tankoslojnih oznaka iznosi za uzdužne oznake 0,200mm. (do 4.000 vozila/dan) i 0,250mm. (iznad 4.000 vozila/dan) i za poprečne oznake 0,250mm. (do 4.000 vozila/dan) i 0,300mm. (iznad 4.000 vozila/dan).

U slučaju da se ustanovi više od 10% površine oznaka sa debljinom sloja manjom od minimalno utvđene, sloj se mora ponovo naneti.

Postupak i oprema za nanošenje premaza za oznake na kolovozu moraju da budu takvi da radovi ne utiču na bezbednost odvijanja saobraćaja i bezbednost izvođača radova.

Oprema mora omogućiti nanošenje reflektujućih kuglica brizganjem (prskanjem), što znatno doprinosi trajnosti noćne vidljivosti oznaka. Ukoliko se boja sa predhodno umešanim staklenim kuglicama, mora se izvršiti i površinsko posipanje kuglica po nanesenom sloju.

Odgovorni projektanti:

Branimir Ivanković dipl. ing. građ.

Roland Eper dipl. inž. saob.

Investitor: JKSP "SENTA" SENTA

Objekat: REGULISANJE PARKIRANJA U CENTRALNOJ ZONI GRADA SENTE – FAZA I

Mesto: SENTA

3. SPECIFIKACIJA SAOBRAĆAJNE SIGNALIZACIJE

Poz	Opis pozicije	Jed.m.	Količina	Cena	Vrednost radova
-----	---------------	--------	----------	------	-----------------

1) STANDARDNI SAOBRAĆAJNI ZNACI

1.1	Znaci izričitih naredbi				
	II-40 (kružni prečnika Ø 600 mm) – klasa I	kom	2		
	II-26 (kružni prečnika Ø 600 mm) – klasa I	kom	1		
	II-26.1 (kružni prečnika Ø 600 mm) – klasa I	kom	1		
	II-30 (30km/h) (kružni prečnika Ø 600 mm) – klasa I	kom	1		
1.2	Znaci obaveštenja				
	III-2.1 (pravougaoni str. 1000x250 mm) – klasa I	kom	2		
	III-32 (kvadratni stranica 600 mm) - klasa I	kom	3		
	III-32 (1p.m.) (kvadratni stranica 600 mm) - klasa I	kom	7		
	III-32 (2p.m.) (kvadratni stranica 600 mm) - klasa I	kom	2		
	III-32 (3p.m.) (kvadratni stranica 600 mm) - klasa I	kom	2		
	III-33.4 (pravougaoni str. 600x900 mm) – klasa I	kom	6		
	III-33.6 (pravougaoni str. 600x900 mm) – klasa I	kom	4		
	III-33.7 (pravougaoni str. 600x900 mm) – klasa I	kom	1		
	III-33.8 (pravougaoni str. 600x900 mm) – klasa I	kom	10		
	III-33.a (pravougaoni str. 600x900 mm) – klasa I	kom	3		
	III-33.b (pravougaoni str. 600x900 mm) – klasa I	kom	2		
	III-33.c (pravougaoni str. 600x900 mm) – klasa I	kom	1		
	III-33.e (pravougaoni str. 600x900 mm) – klasa I	kom	1		
	III-33.f (pravougaoni str. 600x900 mm) – klasa I	kom	1		
	III-33.g (pravougaoni str. 600x900 mm) – klasa I	kom	9		
	III-33.h (pravougaoni str. 600x900 mm) – klasa I	kom	1		
	III-33.j (pravougaoni str. 600x900 mm) – klasa I	kom	1		

1.3	Dopunske table				
	IV-5 "TAXI" (pravougaoni str. 600x300 mm) - klasa I	kom	1		
	IV-5 "samo za turističke autobuse" (pravougaoni str. 600x300 mm) - klasa I	kom	1		
	IV-21 (pravougaoni str. 600x300 mm) - klasa I	kom	10		
1.4	Nosači saobraćajnih znakova				
	Jednostrubni cevni nosači L=2,6m	kom	8		
	Jednostrubni cevni nosači L=2,9m	kom	21		
	Jednostrubni cevni nosači L=3,7m	kom	1		
	Jednostrubni cevni nosači L=3,8m	kom	28		
	Jednostrubni cevni nosači L=4,6m	kom	3		

2) NESTANDARDNI SAOBRAĆAJNI ZNACI

2.1	Saobraćajna tabla za označavanje parking zone				
	PR – CRVENA(kvadratni stranica 600 mm) - klasa I	kom	3		
	PR – PLAVA (kvadratni stranica 600 mm) - klasa I	kom	27		
2.2	Dopunske table				
	IV-5 "C1-C7" – crvene boje (pravougaoni str. 600x300 mm) - klasa I	kom	1		
	IV-5 "C12-C19" – crvene boje (pravougaoni str. 600x300 mm) - klasa I	kom	1		
	IV-5 "C31-C20" – crvene boje (pravougaoni str. 600x300 mm) - klasa I	kom	1		
	IV-5 "T9-T1" – plave boje (pravougaoni str. 600x300 mm) - klasa I	kom	1		
	IV-5 "T10-T17" – plave boje (pravougaoni str. 600x300 mm) - klasa I	kom	1		
	IV-5 "T18-T32" – plave boje (pravougaoni str. 600x300 mm) - klasa I	kom	1		
	IV-5 "T33-T45" – plave boje (pravougaoni str. 600x300 mm) - klasa I	kom	1		
	IV-5 "T46-T63" – plave boje (pravougaoni str. 600x300 mm) - klasa I	kom	1		
	IV-5 "T64-T79" – plave boje (pravougaoni str. 600x300 mm) - klasa I	kom	1		
	IV-5 "T80-T98" – plave boje (pravougaoni str. 600x300 mm) - klasa I	kom	1		
	IV-5 "T99-T115" – plave boje (pravougaoni str. 600x300 mm) - klasa I	kom	1		
	IV-5 "T116-T135" – plave boje (pravougaoni str. 600x300 mm) - klasa I	kom	1		

IV-5 "P5-P1" – plave boje (pravougaoni str. 600x300 mm) - klasa I	kom	1		
IV-5 "P21-P6" – plave boje (pravougaoni str. 600x300 mm) - klasa I	kom	1		
IV-5 "P24-P22" – plave boje (pravougaoni str. 600x300 mm) - klasa I	kom	1		
IV-5 "P29-P25" – plave boje (pravougaoni str. 600x300 mm) - klasa I	kom	1		
IV-5 "P44-P30" – plave boje (pravougaoni str. 600x300 mm) - klasa I	kom	1		
IV-5 "P45-P59" – plave boje (pravougaoni str. 600x300 mm) - klasa I	kom	1		
IV-5 "P60-P72" – plave boje (pravougaoni str. 600x300 mm) - klasa I	kom	1		
IV-5 "P73-P85" – plave boje (pravougaoni str. 600x300 mm) - klasa I	kom	1		
IV-5 "P86-P90" – plave boje (pravougaoni str. 600x300 mm) - klasa I	kom	1		
IV-5 "G7-G1" – plave boje (pravougaoni str. 600x300 mm) - klasa I	kom	1		
IV-5 "G21-G8" – plave boje (pravougaoni str. 600x300 mm) - klasa I	kom	1		
IV-5 "G34-G22" – plave boje (pravougaoni str. 600x300 mm) - klasa I	kom	1		
IV-5 "G38-G35" – plave boje (pravougaoni str. 600x300 mm) - klasa I	kom	1		
IV-5 "N1-N12" – plave boje (pravougaoni str. 600x300 mm) - klasa I	kom	1		
IV-5 "N13-N23" – plave boje (pravougaoni str. 600x300 mm) - klasa I	kom	1		
IV-5 "S1-S12" – plave boje (pravougaoni str. 600x300 mm) - klasa I	kom	1		
IV-5 "S13-S22" – plave boje (pravougaoni str. 600x300 mm) - klasa I	kom	1		
IV-5 "H1-H8" – plave boje (pravougaoni str. 600x300 mm) - klasa I	kom	1		

Odgovorni projektanti:

Branimir Ivanković dipl.ing.građ

Roland Eper dipl.ing.saob.

Investitor: JKSP "SENTA" SENTA

Objekat: REGULISANJE PARKIRANJA U CENTRALNOJ ZONI GRADA SENTE – FAZA I

Mesto: SENTA

4. PREDMER I PREDRAČUN SAOBRAĆAJNE SIGNALIZACIJE

Poz	Opis pozicije	Jed.m.	Količina	Jedinična cena	Vrednost radova
-----	---------------	--------	----------	----------------	-----------------

1) VERTIKALNA SIGNALIZACIJA

1.1	Standardni saobraćajni znaci				
	Kružni prečnika Ø 600 mm - klasa I	kom	5	4,200.00	21,000.00
	Kvadratni stranica 600 mm – klasa I	kom	14	4,200.00	58,800.00
	Pravougaoni dim. 600x900 mm – klasa I	kom	40	4,500.00	180,000.00
	Pravougaoni dim. 600x300 mm – klasa I	kom	12	1,700.00	20,400.00
	Pravougaoni dim. 1000x250 mm - klasa I	kom	2	2,000.00	4,000.00
1.2	Nestandardni saobraćajni znaci				
	Kvadratni stranica 600 mm - klasa I		30	4,000.00	120,000.00
	Pravougaoni str. 600x900 mm – klasa I		30	1,800.00	54,000.00
1.3	Nosači saobraćajnih znakova				
	Jednostrubni cevni nosači L=2,6m	kom	8	2,000.00	16,000.00
	Jednostrubni cevni nosači L=2,9m	kom	21	2,500.00	52,500.00
	Jednostrubni cevni nosači L=3,7m	kom	1	2,800.00	2,800.00
	Jednostrubni cevni nosači L=3,8m	kom	28	2,800.00	78,400.00
	Jednostrubni cevni nosači L=4,6m	kom	3	3,500.00	10,500.00

UKUPNO 1:

618,400.00

Poz	Opis pozicije	Jed.m.	Količina	Jedinična cena	Vrednost radova
-----	---------------	--------	----------	-------------------	--------------------

2) HORIZONTALNA SIGNALIZACIJA

2.1	Uzdužne, poprečne i ostale oznake – SRPS U.S4.222 do SRPS U.S4.234				
	Neisprekidane i isprekidane linije 0,10m (bela boja)	m ²	407.00	400.00	162,800.00
	Neisprekidane i isprekidane linije 0,12m (bela boja)	m ²	66.00	400.00	26,400.00
	Neisprekidane linije 0,10m (žuta boja)	m ²	72.00	400.00	28,800.00
	Natpis "TAXI", H=1,6m	kom	3	1,200.00	3,600.00
	Ispisivanje oznake parking mesta, H=0,4m	kom	1,025	30.00	30,750.00
	Iscrtavanje oznaka invalida žutom bojom	kom	14	1,100.00	15,400.00
	Farbanje polja za usmeravanje saobraćaja belom bojom.	m ²	20.50	500.00	10,250.00

UKUPNO 2: 278,000.00

REKAPITULACIJA:

1. VERTIKALNA SIGNALIZACIJA:	618,400.00 din.
2. HORIZONTALNA SIGNALIZACIJA:	278,000.00 din.
VREDNOST RADOVA:	896,400.00 din.

Odgovorni projektanti:

Branimir Ivanković dipl.ing.građ.

Roland Eper dipl.ing.saob.

SPECIFIKACIJA PARKING MESTA

OBELEŽENA PARKING MESTA	OZNAKA PARKINGA														UKUPNO:
	P1	P2	P3	P4	P5	P6	P7	P8	P9a	P10	P12	P14			
ZA PUTNIČKA VOZILA	17	22	35	33	58	22	50	101	22	16	9	41	17	443	
ZA VOZILA INVALIDA	-	1	-	-	2	1	2	2	1	2	-	3	-	14	
ZA TAXI VOZILA	-	-	-	-	-	-	-	3	-	-	-	-	-	3	
ZA BUS	1	-	-	-	-	-	-	-	-	-	-	-	-	1	
ZA VOZILA MUP-a	-	-	-	-	-	5	-	-	-	-	-	-	-	5	
UKUPNO:	18	23	35	33	60	23	57	106	23	18	9	44	17	466	

PARKING MESTA ZA NAPLATU

	CRVENA ZONA	PLAVA ZONA	UKUPNO:
	8	-	27
	9	22	311
	17	22	338

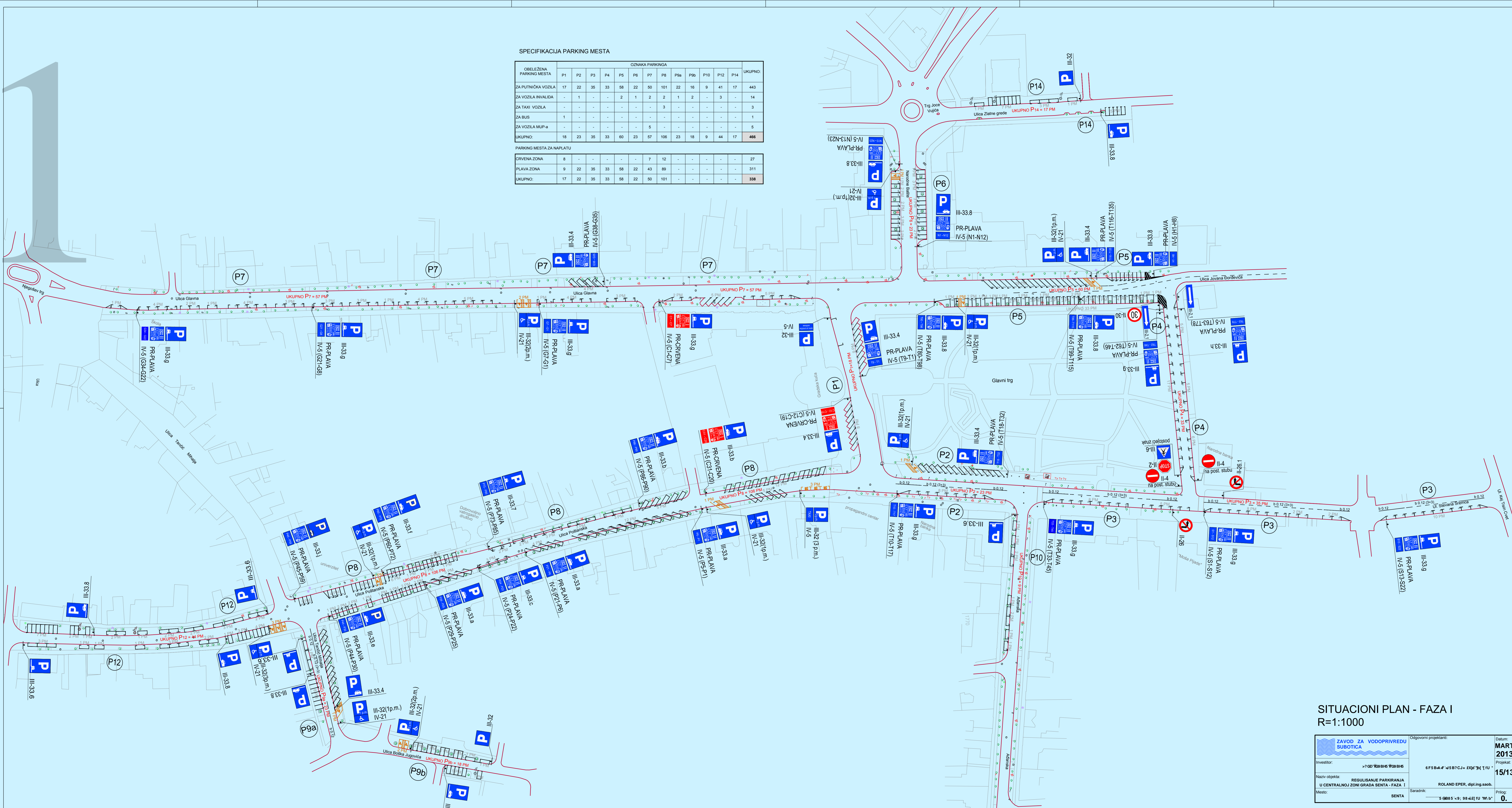

SITUACIONI PLAN - FAZA I
R=1:1000

<p>ZAVOD ZA VODOPRIVREDU SUBOTICA</p>	<p>Investitor: >700 BHS WOB BHS</p>	<p>Odgovorni projektant:</p>	<p>Datum: MART 2013</p>
	<p>Naziv objekta: REGULISANJE PARKIRANJA U CENTRALNOJ ZONI GRADA SENTA - FAZA I</p>	<p>Mesto: SENTA</p>	<p>6 F5B A4 F 45 B7 C J 2 X J 2 H T U</p>
		<p>Saradnik: ROLAND EPER, dipl.ing.saob.</p>	<p>Prilog: 0.</p>

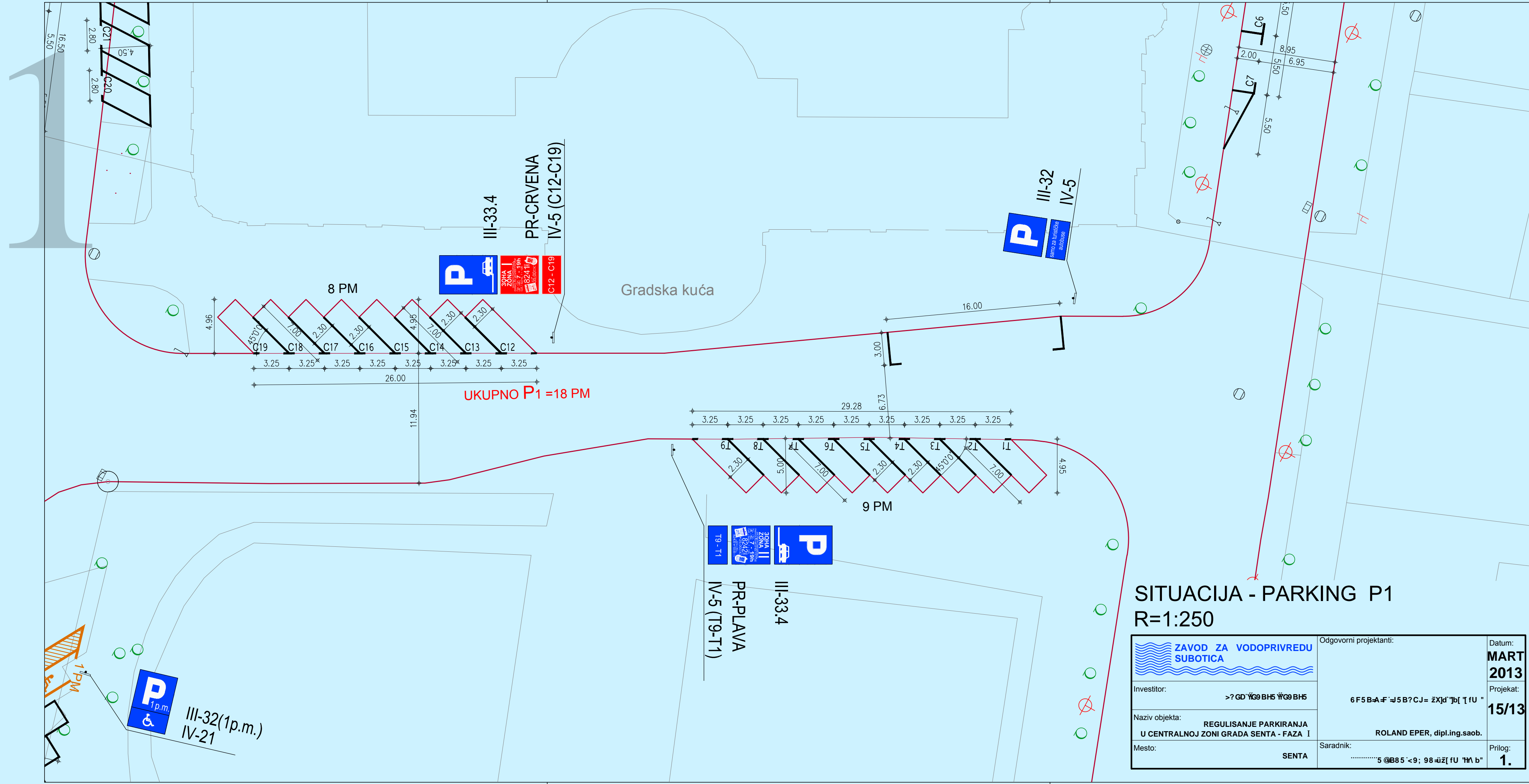

SITUACIJA - PARKING P1
R=1:250

 <p>ZAVOD ZA VODOPRIVREDU SUBOTICA</p>	Odgovorni projektanti:		Datum:
	Investitor:		MART 2013
	Naziv objekta:		Projekat:
	Mesto:		15/13
Naziv objekta: REGULISANJE PARKIRANJA U CENTRALNOJ ZONI GRADA SENTA - FAZA I		Saradnik: ROLAND EPER, dipl.ing.saob.	Prilog:
Mesto: SENTA		Saradnik:5 @B85 <9; 98-üz[fU "M b"	1.

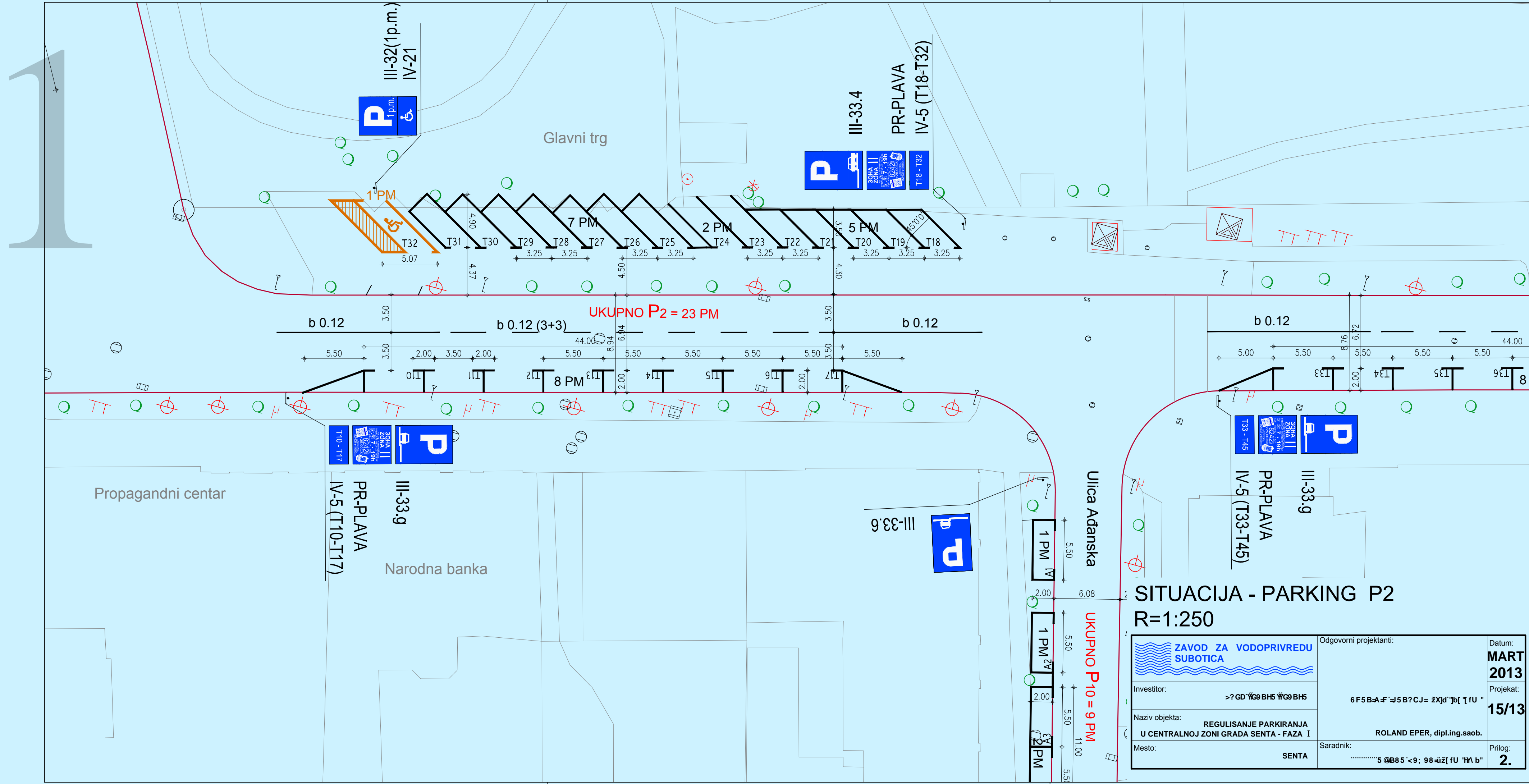

UKUPNO P₂ = 23 PM

UKUPNO P₁₀ = 9 PM

SITUACIJA - PARKING P2
R=1:250

 <p>ZAVOD ZA VODOPRIVREDU SUBOTICA</p>	Odgovorni projektanti:		Datum:
	Investitor:		MART 2013
	Naziv objekta:		Projekat:
	Mesto:		15/13
Investitor: >?GD'Y'G9BH5 Y'G9BH5 Naziv objekta: REGULISANJE PARKIRANJA U CENTRALNOJ ZONI GRADA SENTA - FAZA I Mesto: SENTA		6 F5 B-A-F =J5 B?CJ= ZXjd"jb[T fU " ROLAND EPER, dipl.ing.saob. Saradnik:5 @B85 <9; 98-üzZ[fU "M b"	Prilog: 2.

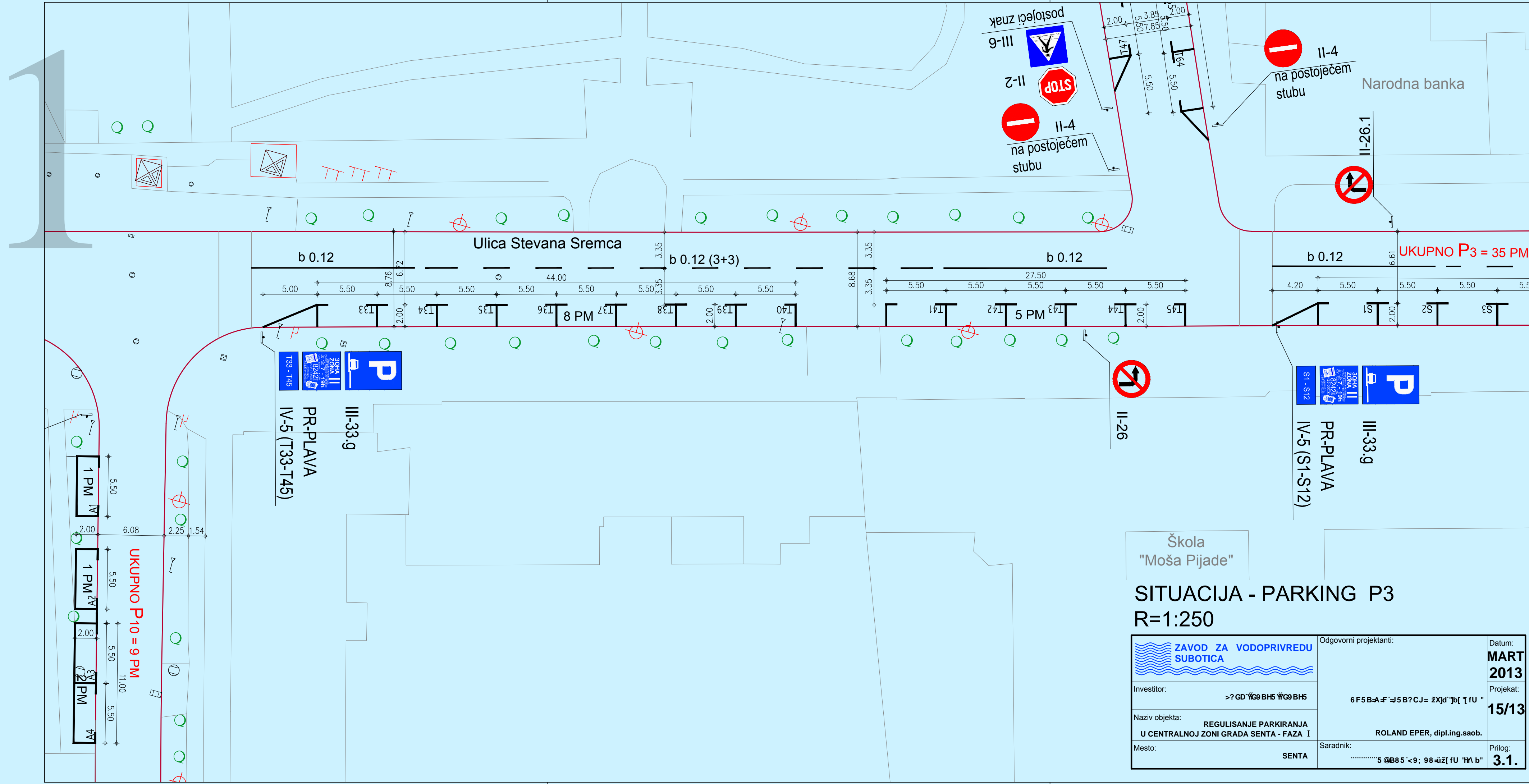

II-4
na postojećem stubu
Narodna banka

UKUPNO P3 = 35 PM

III-33.g
PR-PLAVA
IV-5 (T33-T45)

III-33.g
PR-PLAVA
IV-5 (S1-S12)

Škola
"Moša Pijade"

SITUACIJA - PARKING P3
R=1:250

 ZAVOD ZA VODOPRIVREDU SUBOTICA	Odgovorni projektanti:		Datum:
	Investitor: >?GD'ŸG9BH5 ŸG9BH5		MART 2013
	Naziv objekta: REGULISANJE PARKIRANJA U CENTRALNOJ ZONI GRADA SENTA - FAZA I		Projekat:
	Mesto: SENTA		15/13
		6 F5 B-A-F =J5 B?CJ= ŽXjd"]b[' fU "	
		ROLAND EPER, dipl.ing.saob.	
		Saradnik:5 @B85' <9; 98-üz[fU "M b"	Prilog:
			3.1.

UKUPNO P10 = 9 PM

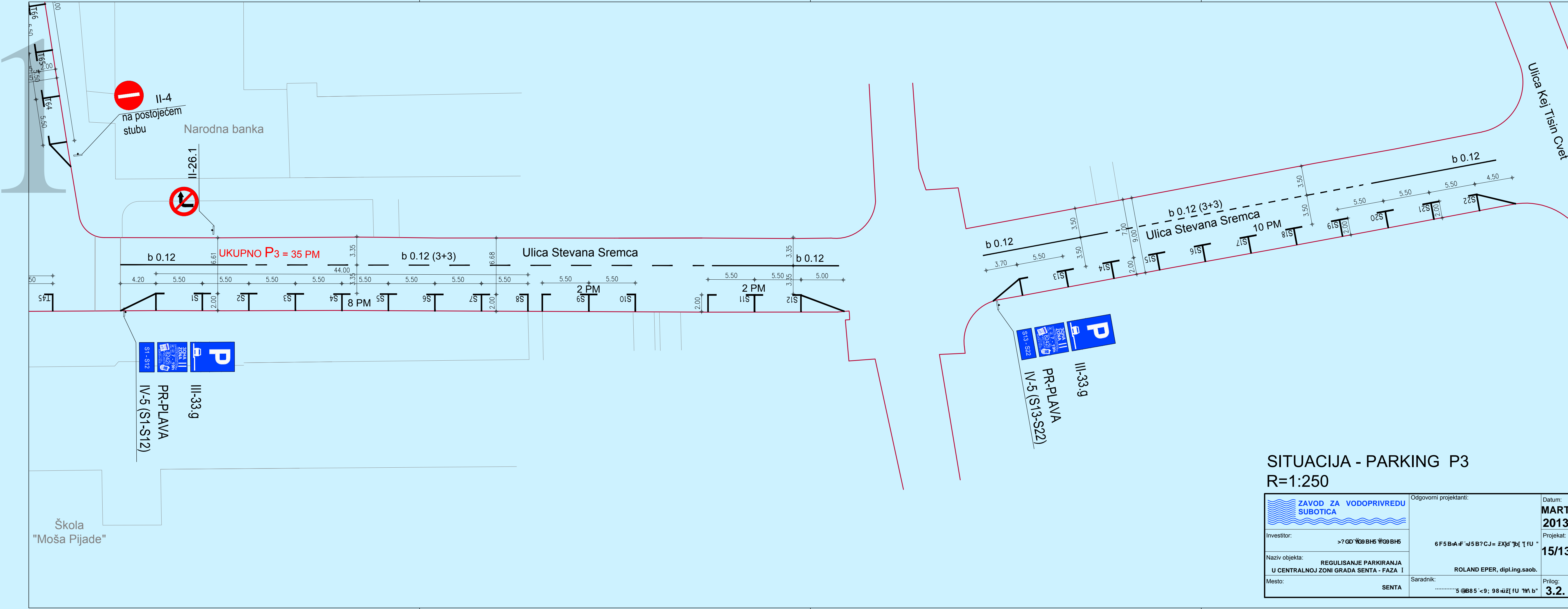

SITUACIJA - PARKING P3
R=1:250

 ZAVOD ZA VODOPRIVREDU SUBOTICA	Odgovorni projektanti:	Datum:	
	Investitor:	6 F5 B-A F 5 B? C.J= ŽX]d"]b[] fU "	MART 2013
	Naziv objekta:	ROLAND EPER, dipl.ing.saob.	Projekat:
	Mesto:	SENTA	15/13
		Saradnik:	Prilog:
	5 @B8 5 <9; 98 -iž[fU "M b"	3.2.

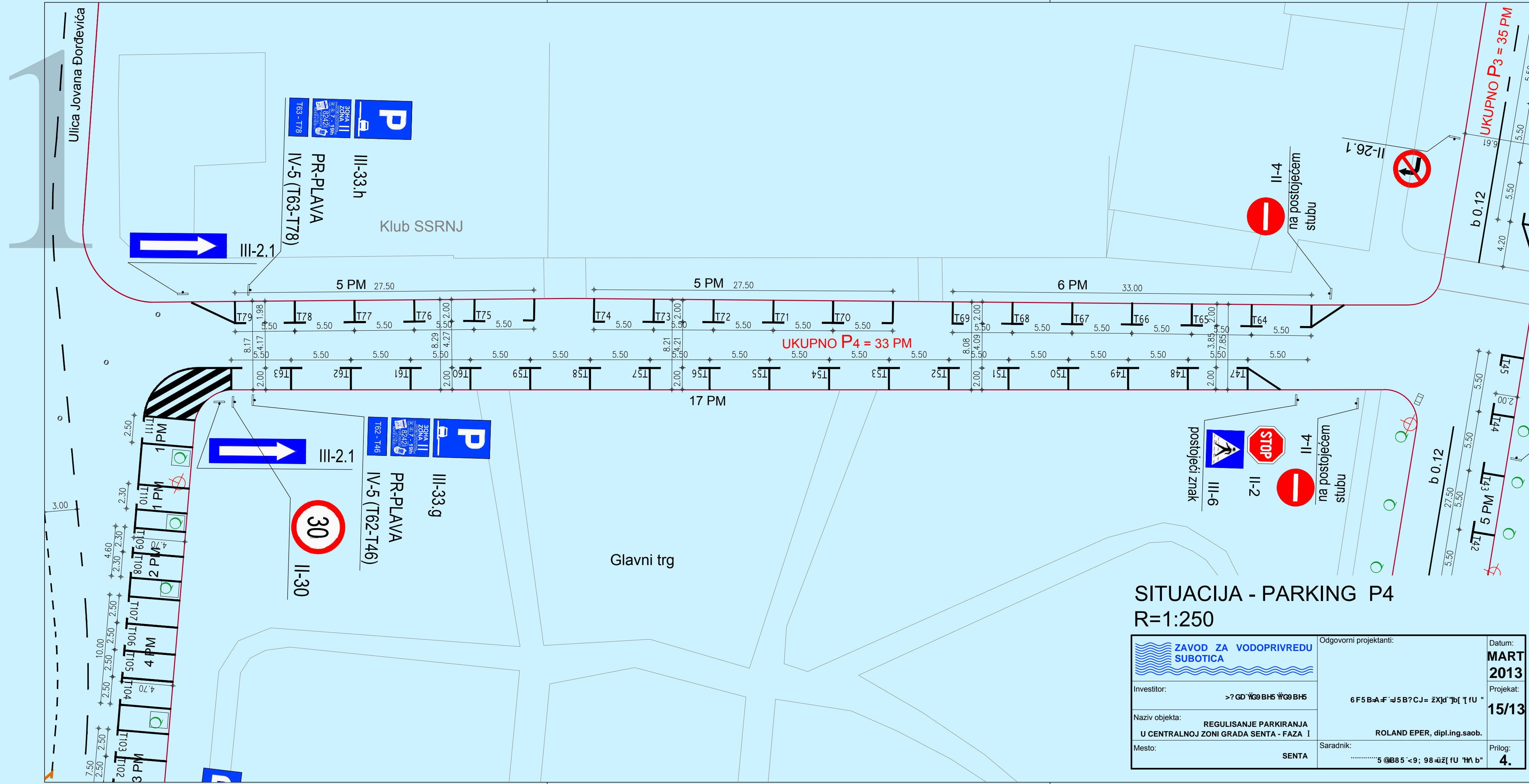

SITUACIJA - PARKING P4
R=1:250

 <p>ZAVOD ZA VODOPRIVREDU SUBOTICA</p>	Odgovorni projektanti:		Datum:
	Investitor:		MART 2013
	Naziv objekta:		Projekat:
	Mesto:		15/13
>?GD'YG9BH5 YG9BH5 6F5B-A-F' =J5B?CJ= ZX]d"]b[[fU "		ROLAND EPER, dipl.ing.saob.	
REGULISANJE PARKIRANJA U CENTRALNOJ ZONI GRADA SENTA - FAZA I		Saradnik:	Prilog:
SENTA	5 @B85' <9; 98-üz[fU "M b"	4.

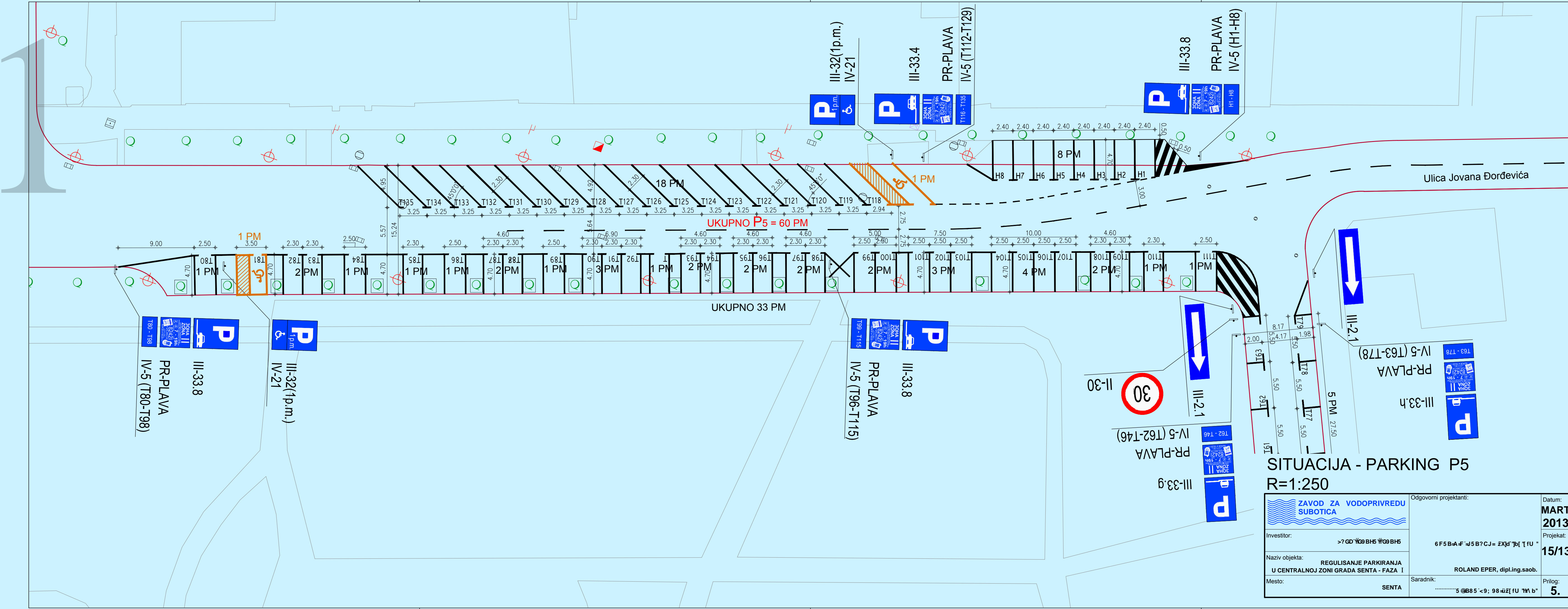

SITUACIJA - PARKING P5
R=1:250

 <p>ZAVOD ZA VODOPRIVREDU SUBOTICA</p>	Odgovorni projektanti:	Datum:
	Investitor:	6 F5 B-A-F = 5 B? C.J = ŽX[d] b[] f u "
	Naziv objekta:	REGULISANJE PARKIRANJA U CENTRALNOJ ZONI GRADA SENTA - FAZA I
	Mesto:	SENTA
Saradnik:		Prilog:
5 @B85 <9; 98 -iž[f u "M b "		5.

MART
2013
15/13

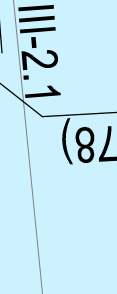
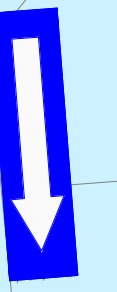
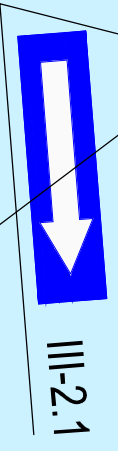

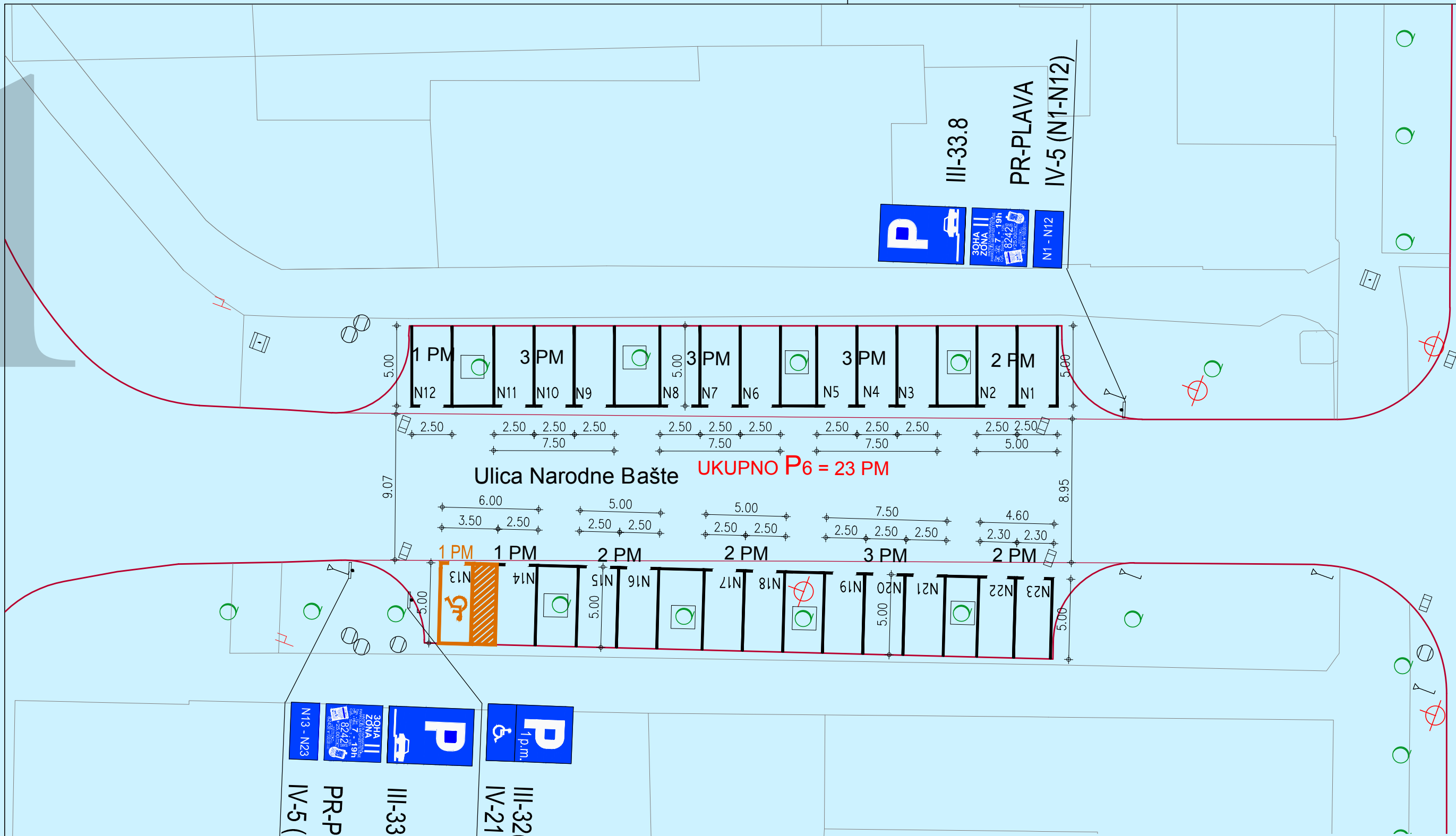

Ulica Narodne Bašte **UKUPNO P6 = 23 PM**

SITUACIJA - PARKING P6
R=1:250

 <p>ZAVOD ZA VODOPRIVREDU SUBOTICA</p>	Odgovorni projektanti:	Datum:	
	Investitor:	6 F5 B-A-F ' 5 B? CJ= žXj']b['] fU "	MART 2013
	Naziv objekta:	ROLAND EPER, dipl.ing.saob.	Projekat:
	Mesto:	Saradnik:	15/13
	SENTA5 @B85 ' <9; 98 -iž[fU 'm b"	Prilog:
			6.

III-32(1p.m.)
IV-21
III-33.8
PR-PLAVA
IV-5 (N13-N23)

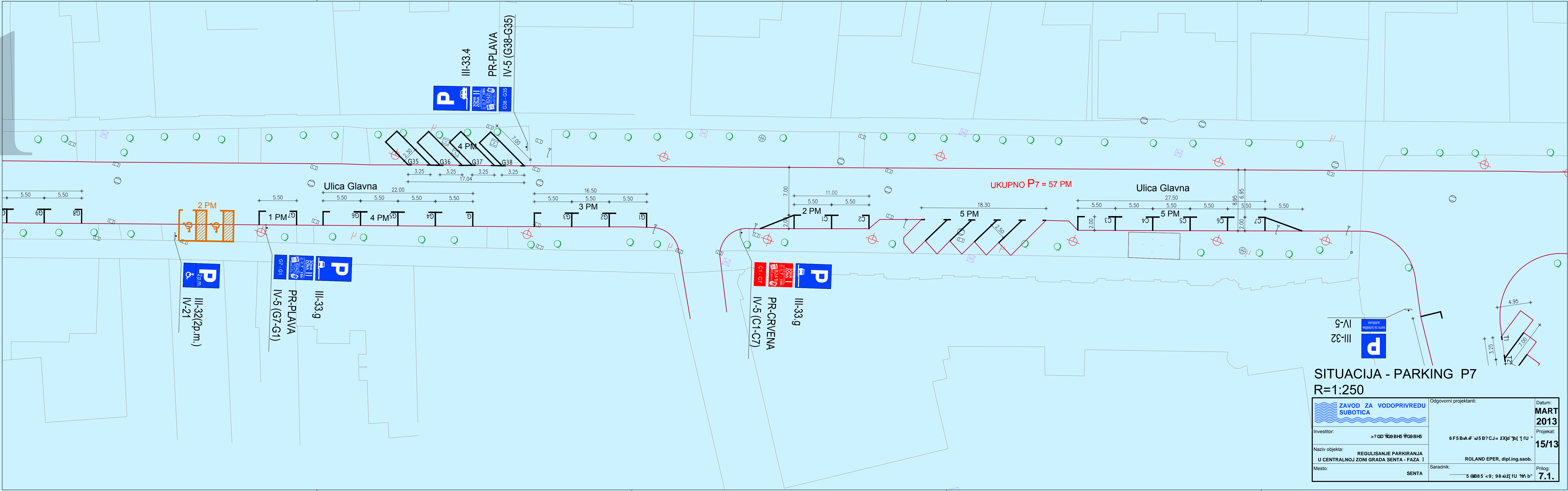

UKUPNO P7 = 57 PM

SITUACIJA - PARKING P7
R=1:250

 ZAVOD ZA VODOPRIVREDU SUBOTICA	Odgovorni projektanti:	Datum:	
	Investitor:	6 F5 B-A F 5 B ? C J = Z X d " b [1 f U "	MART 2013
	Naziv objekta:	ROLAND EPER, dipl.ing.saob.	Projekt:
	Mesto:	Saradnik:	15/13
	SENTA5 @B85' <9; 98 -iz[fU "M b"	Prilog:
			7.1.

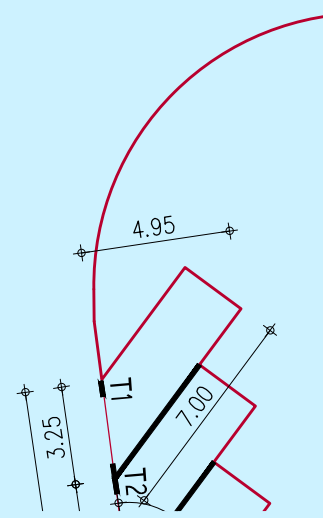

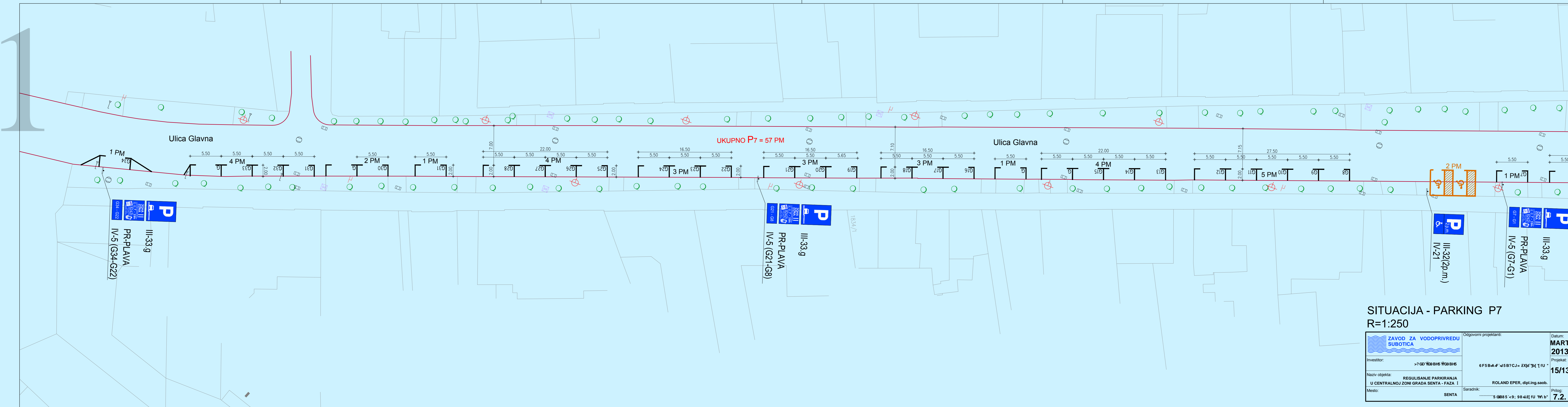



SITUACIJA - PARKING P7
R=1:250

 ZAVOD ZA VODOPRIVREDU SUBOTICA	Odgovorni projektanti:		Datum:
	6 F5 B-A-F = 5 B? C J = Z X J d' b' l' f U "		MART 2013
Investitor:	>? GD' YG9 BH5 YG9 BH5	Projekat:	15/13
Naziv objekta:	REGULISANJE PARKIRANJA U CENTRALNOJ ZONI GRADA SENTA - FAZA I	Saradnik:	ROLAND EPER, dipl.ing.saob.
Mesto:	SENTA	Prilog:	7.2.

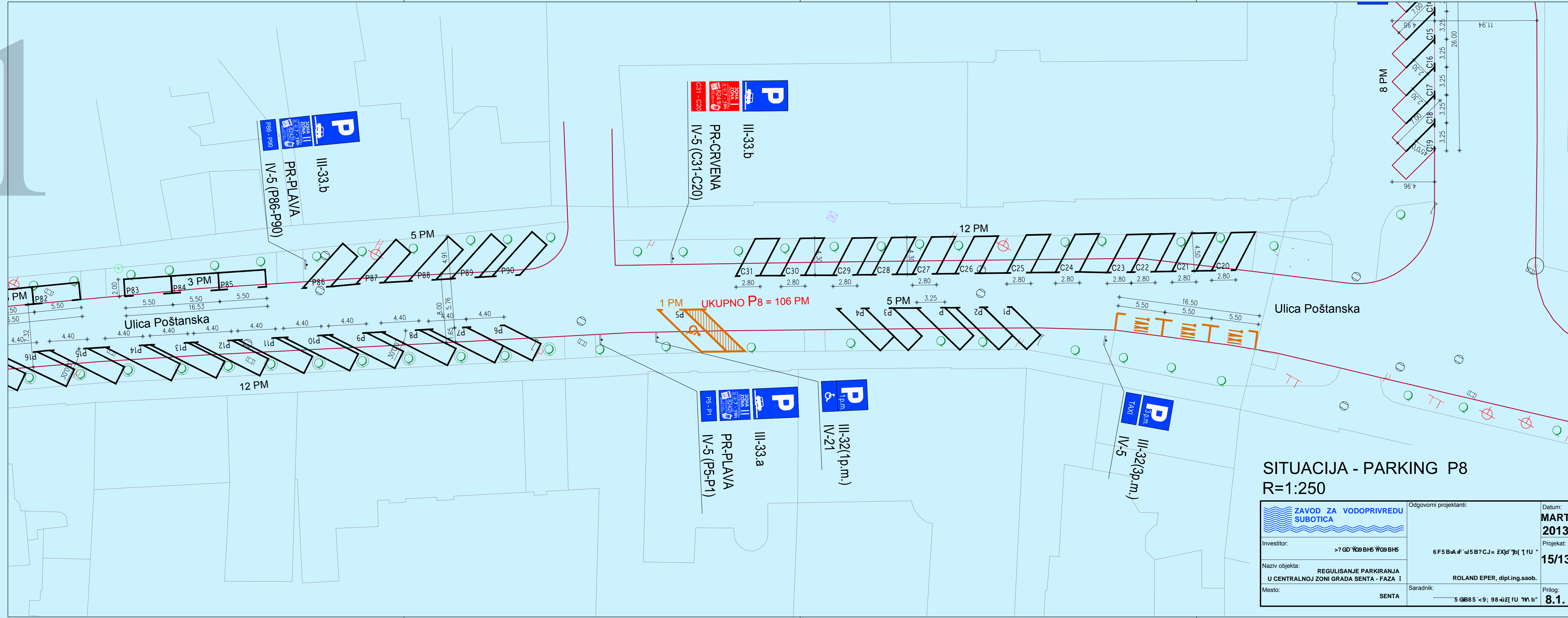
1



SITUACIJA - PARKING P8 R=1:250

 <p>ZAVOD ZA VODOPRIVREDU SUBOTICA</p>	Odgovorni projektanti:	Datum:	
	Investitor:	6 F5 B-A F 5 B? C J = ŽX]d"]b[] f U "	MART 2013
	Naziv objekta:	ROLAND EPER, dipl.ing.saob.	Projekat:
	Mesto:	SARADNIK:	15/13
	SENTA	Prilog:	8.1.

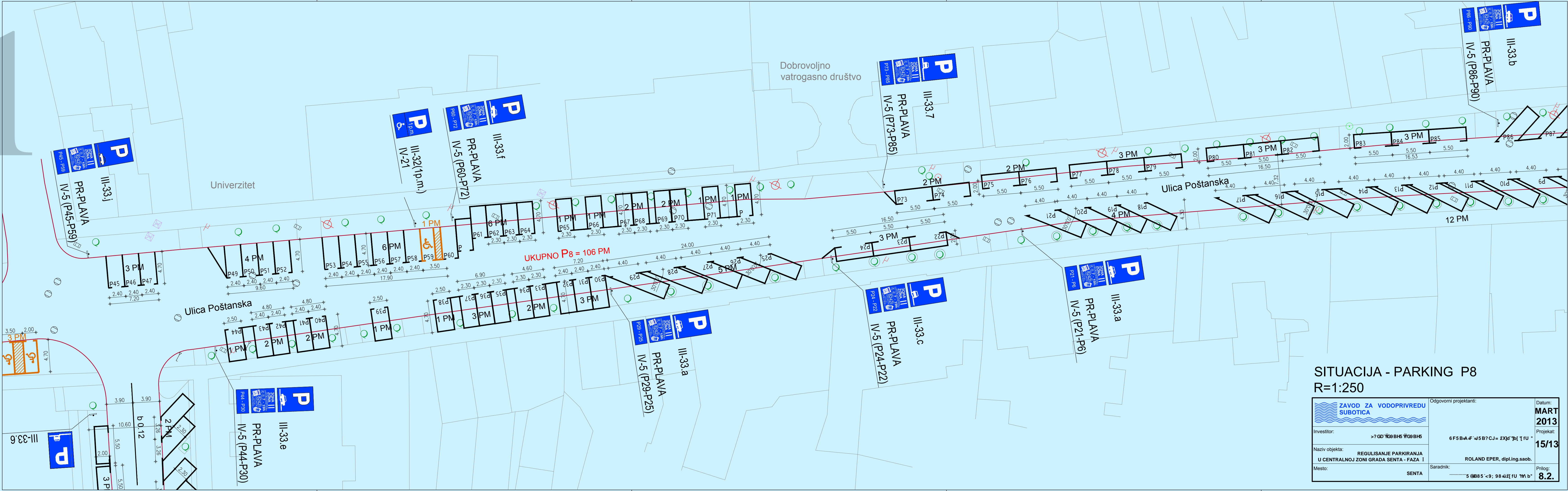

SITUACIJA - PARKING P8
R=1:250

 <p>ZAVOD ZA VODOPRIVREDU SUBOTICA</p>	Odgovorni projektanti:	Datum:	
	Investitor:	6 F5 B-A-F-1-5 B? C J = Z X J d [b] [f u "]	MART 2013
	Naziv objekta:	ROLAND EPER, dipl.ing.saob.	Projekat:
	Mesto:	Saradnik:	Prilog:
	SENTA5 @B85 <9; 98-4iZ [f u " M b "	8.2.

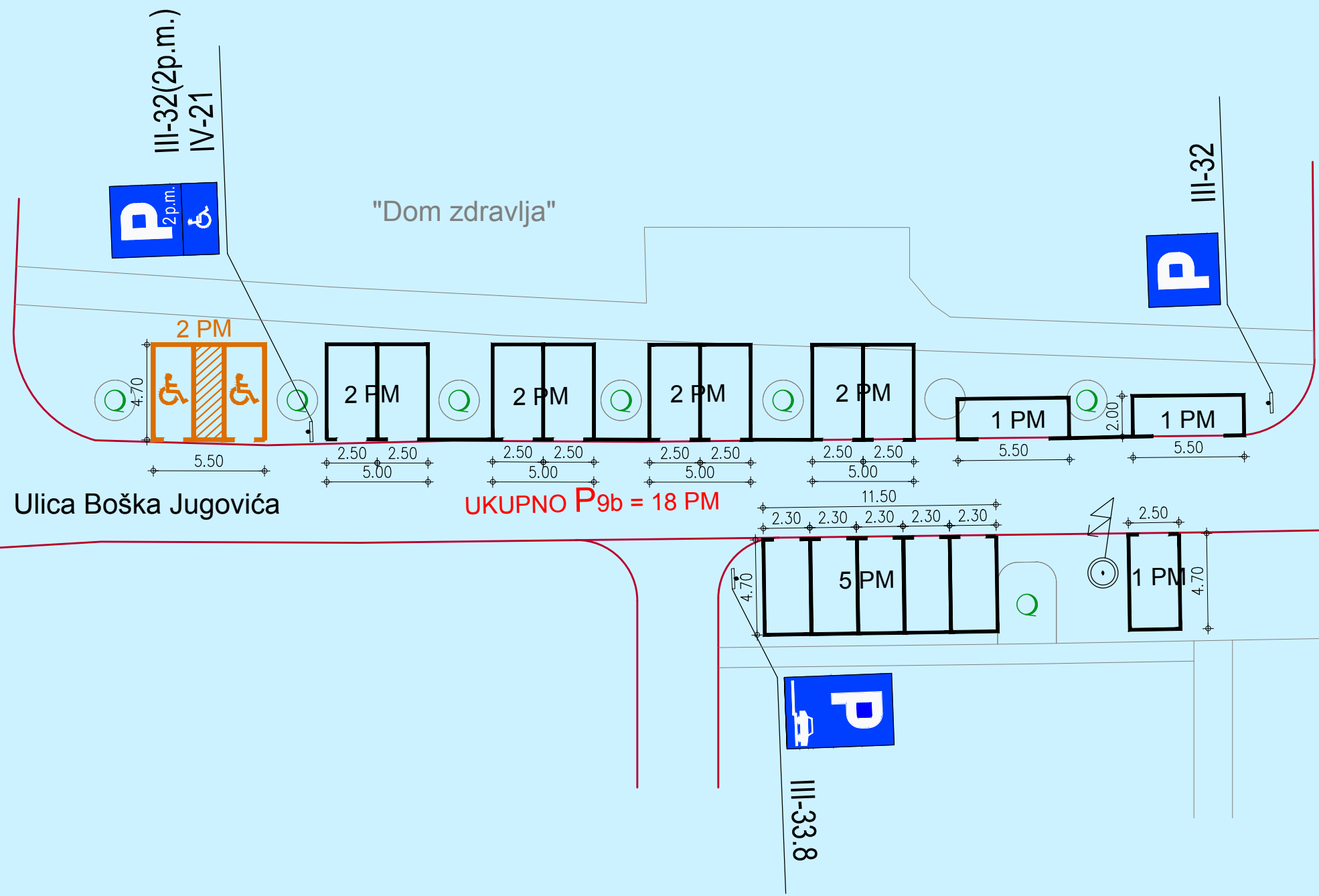

SITUACIJA - PARKING P9b
R=1:250

 <p>ZAVOD ZA VODOPRIVREDU SUBOTICA</p>	Odgovorni projektanti:	Datum:	
	Investitor:	6 F5 B-A-F ' =J5 B? CJ= ŽXjd"]b[' [fU "	MART 2013
	Naziv objekta:		Projekat:
	Mesto:	Saradnik:	15/13
			9.2.

Investitor: >? GD' ŸG9 BH5 ŸG9 BH5

Naziv objekta: **REGULISANJE PARKIRANJA
U CENTRALNOJ ZONI GRADA SENTA - FAZA I**

Mesto: **SENTA**

Odgovorni projektanti: ROLAND EPER, dipl.ing.saob.

Datum: **MART 2013**

Projekat: **15/13**

Saradnik:5 @B85 ' <9; 98 -iž[fU 'M b"

Prilog: **9.2.**

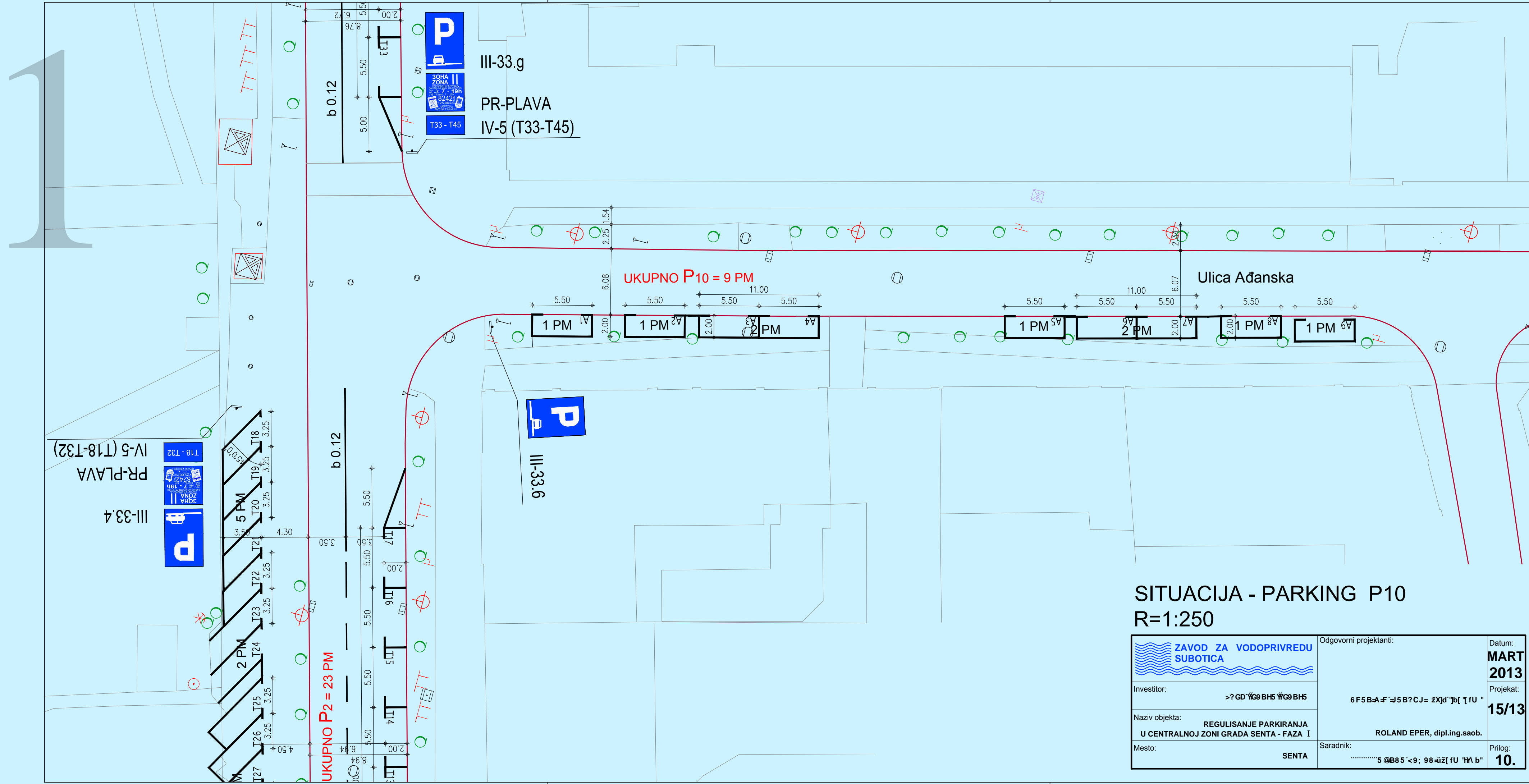

III-33.g
PR-PLAVA
IV-5 (T33-T45)



UKUPNO P10 = 9 PM

Ulica Adanska

III-33.4
PR-PLAVA
IV-5 (T18-T32)



UKUPNO P2 = 23 PM



III-33.6

SITUACIJA - PARKING P10
R=1:250

 <p>ZAVOD ZA VODOPRIVREDU SUBOTICA</p>	Odgovorni projektanti:		Datum:
	Investitor: >?GD'Y9BH5 Y'G9BH5		MART 2013
	Naziv objekta: REGULISANJE PARKIRANJA U CENTRALNOJ ZONI GRADA SENTA - FAZA I		Projekat:
	Mesto: SENTA		15/13
		6 F5 B-A-F =J5 B?CJ= Zx]d"]b[] fU "	
		ROLAND EPER, dipl.ing.saob.	
		Saradnik:5 @B85 <9; 98 -uz[fU "H b"	Prilog:
			10.

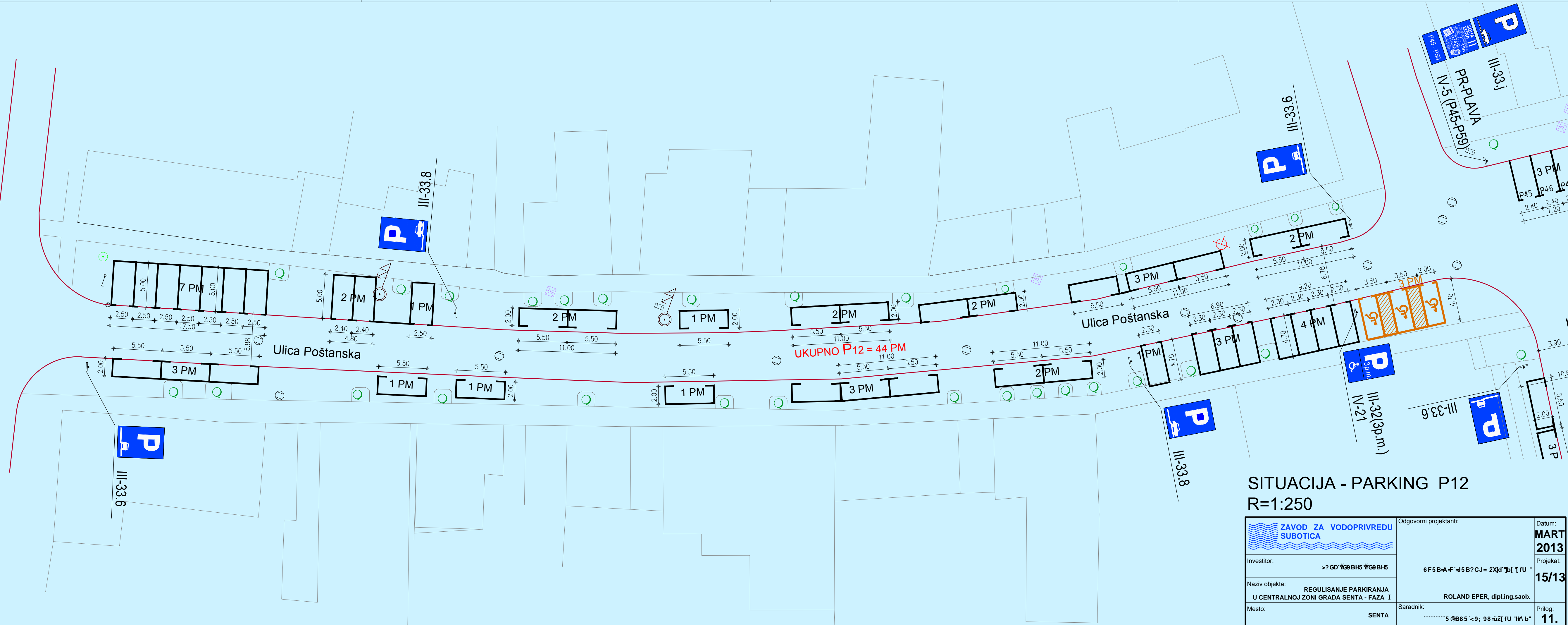

SITUACIJA - PARKING P12
R=1:250

	Odgovorni projektanti:	Datum:	
	Investitor:	6 F5 B-A F ' 5 B ? C J = Z X] d '] b ['] f U "	MART 2013
	Naziv objekta:	ROLAND EPER, dipl.ing.saob.	Projekat:
	Mesto:	SARADNIK:	15/13
SENTA5 @B8 5 ' < 9; 98 -iž[f U "M b "	Prilog:	11.

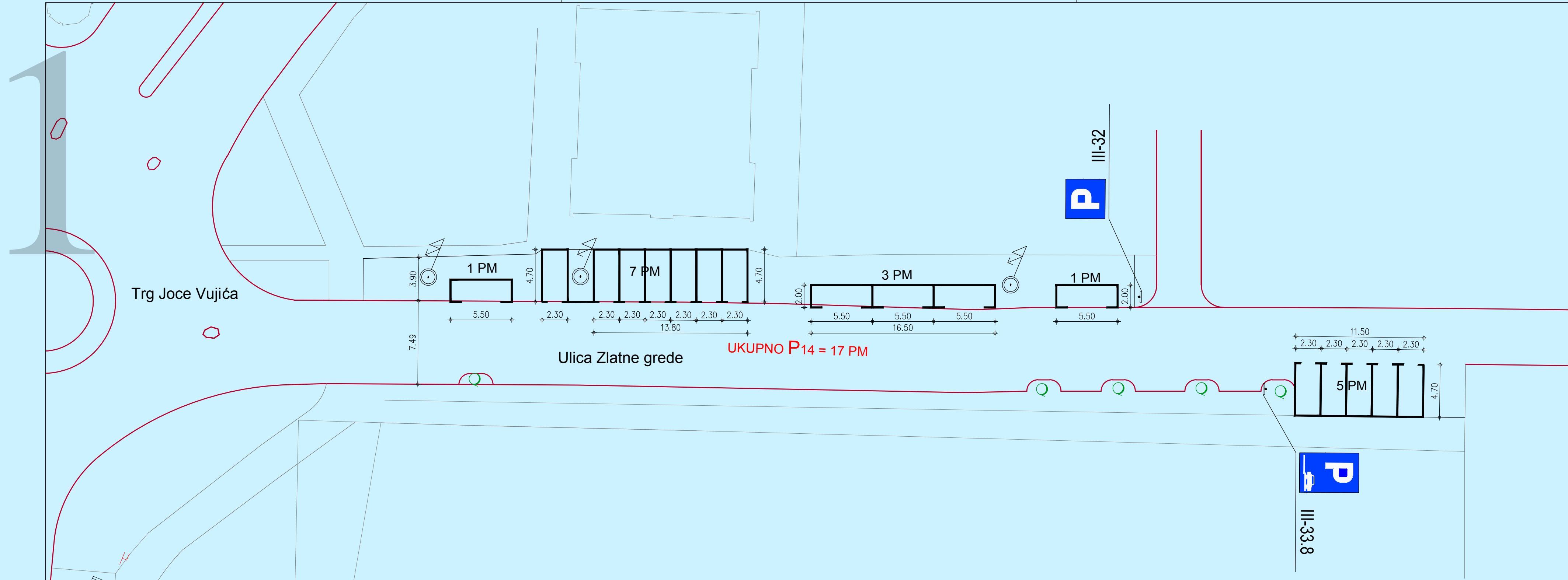

Ulica Zlatne grede **UKUPNO P14 = 17 PM**

SITUACIJA - PARKING P14
R=1:250

 <p>ZAVOD ZA VODOPRIVREDU SUBOTICA</p>	Odgovorni projektanti:		Datum:	
	Investitor:	>?GD'ŸG9BH5 ŸG9BH5	6 F5B-A-F' ÷J5B?CJ= ŽXjd"Ÿb['fU "	MART 2013
	Naziv objekta:	REGULISANJE PARKIRANJA U CENTRALNOJ ZONI GRADA SENTA - FAZA I	ROLAND EPER, dipl.ing.saob.	Projekat:
	Mesto:	SENTA	Saradnik:	15/13
			Prilog:	
			12.	

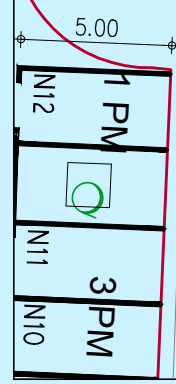

DIMENZIJE NOSAČA SAOBRAĆAJNOG ZNAKA

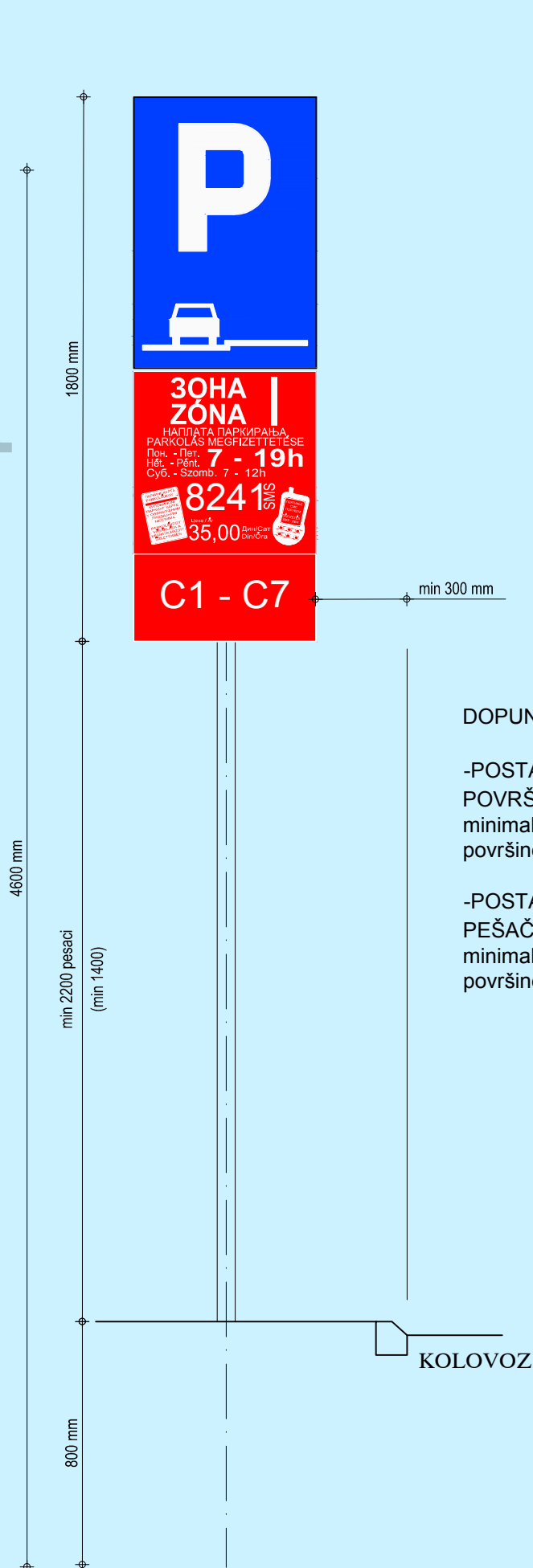

DOPUNSKE TABLE DIMENZIJA 900x600mm:

-POSTAVLJANJE NA PEŠAČKIM
POVRŠINAMA
minimalna visina donje ivice znaka od kolovozne
površine je 2.2m, dužina nosača znaka je 4.6m.

-POSTAVLJANJE PORED KOLOVOZA BEZ
PEŠAČKIH POVRŠINA
minimalna visina donje ivice znaka od kolovozne
površine je 1.4m, dužina nosača znaka je 3.8m.

NESTANDARDNI SAOBRAJAJNI ZNACI I DOPUNSKE TABLE

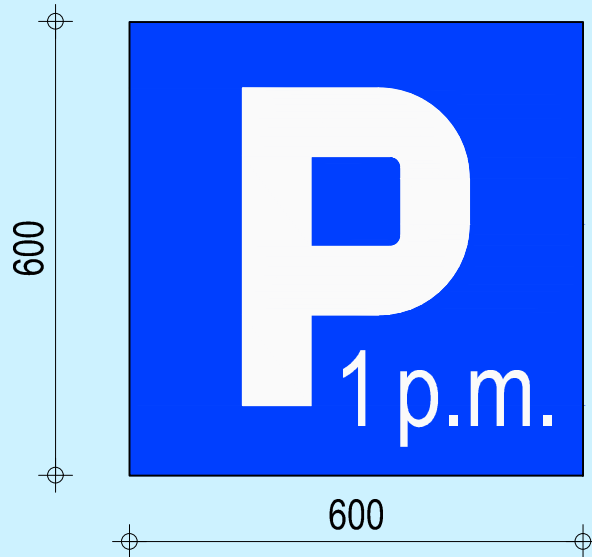
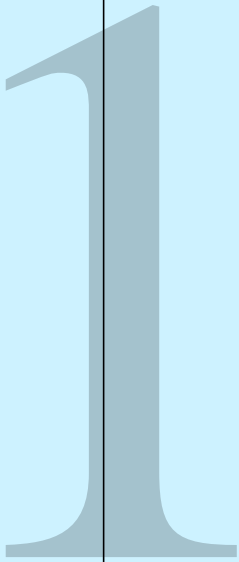

III-32 (1p.m.)



IV-5 "C1-C7"

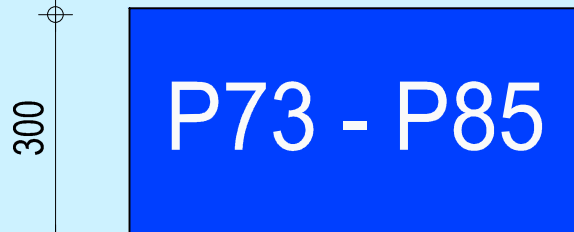

IV-5 "P73-P85"

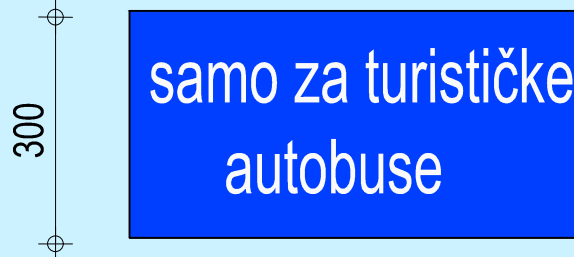

IV-5

SAOBRAĆAJNE TABLE ZA ZONE PARKIRANJA



30HA
ZÓNA I

НАПЛАТА ПАРКИРАЊА
PARKOLÁS MEGFIZETTETÉSE

Пон. - Пет. **7 - 19h**
Hét. - Pént.
Суб. - Szomb. 7 - 12h

8241 SMS

Цена / Ár **35,00** Дин/Сат
Din/Óra

ПАРКИНГ КАРТА
PARKOLÓJEGY
КУПОВИНОМ
ПАРКИНГ КАРТЕ
У ОБЛАСТНИМ
ПРОДАЈНИМ
МЕСТИМА
PARKOLÓJEGY
VÁSÁRLÁSA A
MÉRNATALMAZOTT
BÉLETÉKBEN

ПЛАЊАЊЕ
SMS
ПОРУКАМ
DIFIZETTÉS
SMS-BEN

600

PR - CRVENA

600



30HA
ZÓNA II

НАПЛАТА ПАРКИРАЊА
PARKOLÁS MEGFIZETTETÉSE

Пон. - Пет. **7 - 19h**
Hét. - Pént.
Суб. - Szomb. 7 - 12h

8242 SMS

Цена / Ár **25,00** Дин/Сат
Din/Óra

ПАРКИНГ КАРТА
PARKOLÓJEGY
КУПОВИНОМ
ПАРКИНГ КАРТЕ
У ОБЛАСТНИМ
ПРОДАЈНИМ
МЕСТИМА
PARKOLÓJEGY
VÁSÁRLÁSA A
MÉRNATALMAZOTT
BÉLETÉKBEN

ПЛАЊАЊЕ
SMS
ПОРУКАМ
DIFIZETTÉS
SMS-BEN

8243 SMS

ДНЕВНА КАРТА
НАРПARKOLÓJEGY
Цена / Ár **100,00** Дин/Дан
Din/Nap

600

PR - PLAVA

DETALJ POSTAVLJANJA SAOBRAĆAJNIH ZNAKOVA U NASELJU

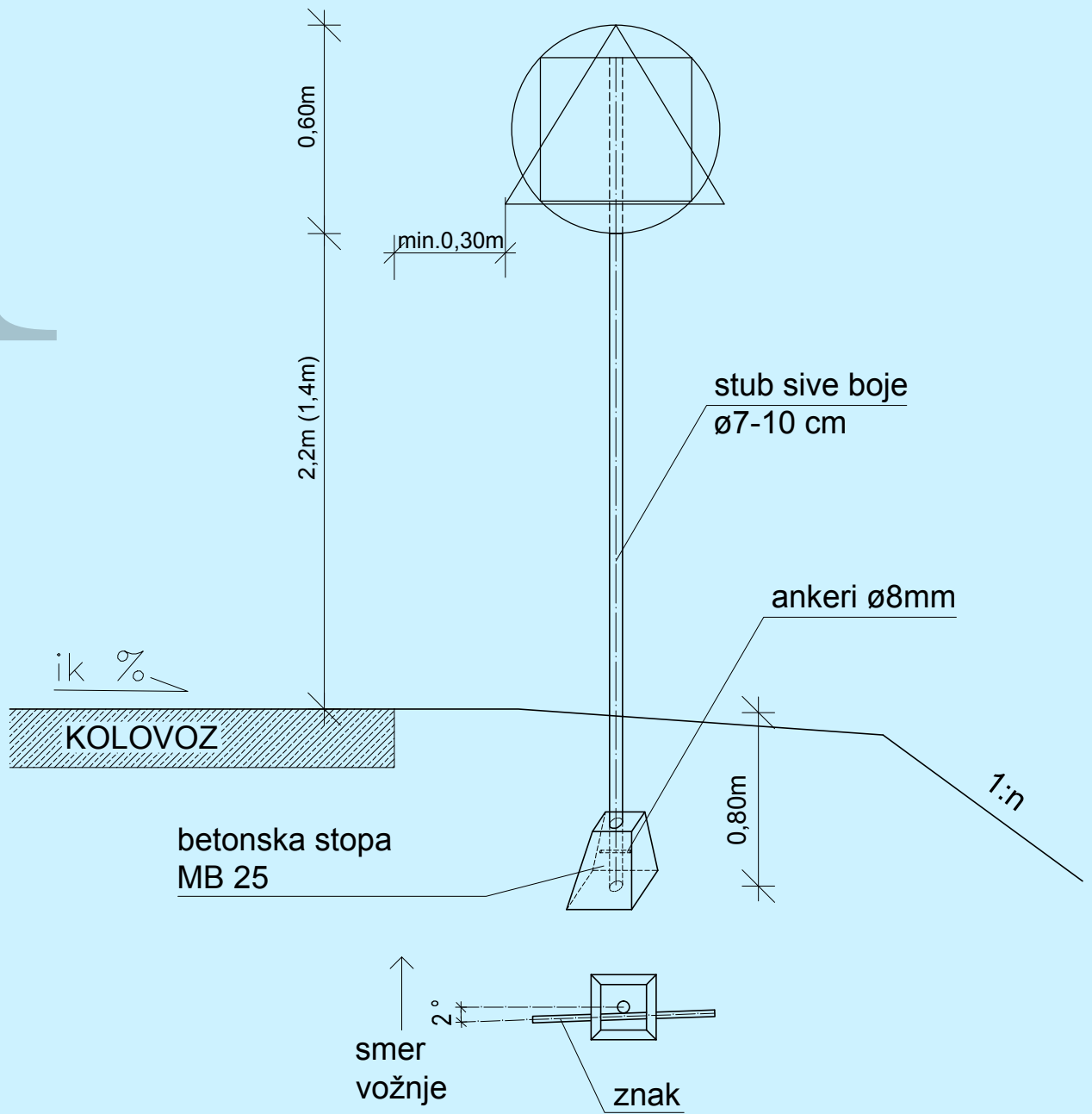

Obeležavanje mesta za parkiranje:
- ortogonalna šema

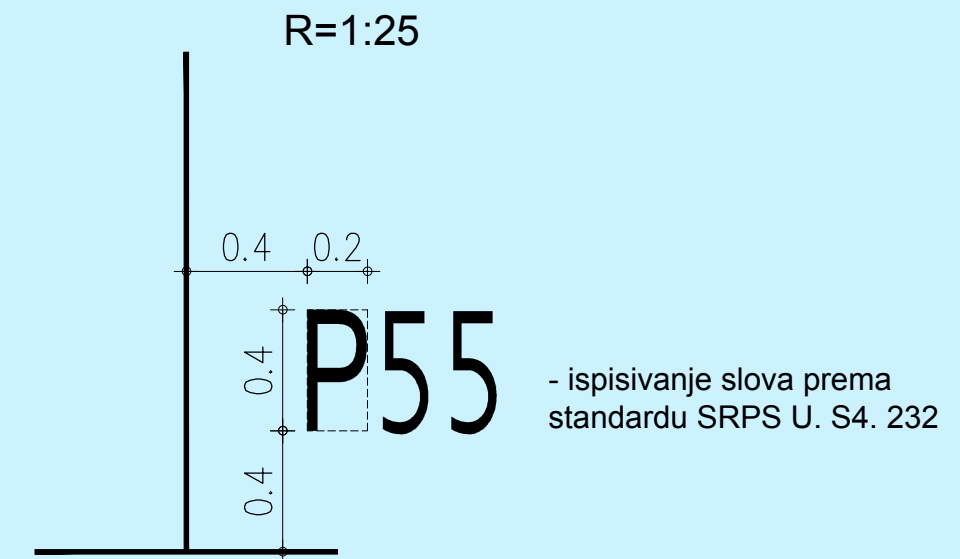
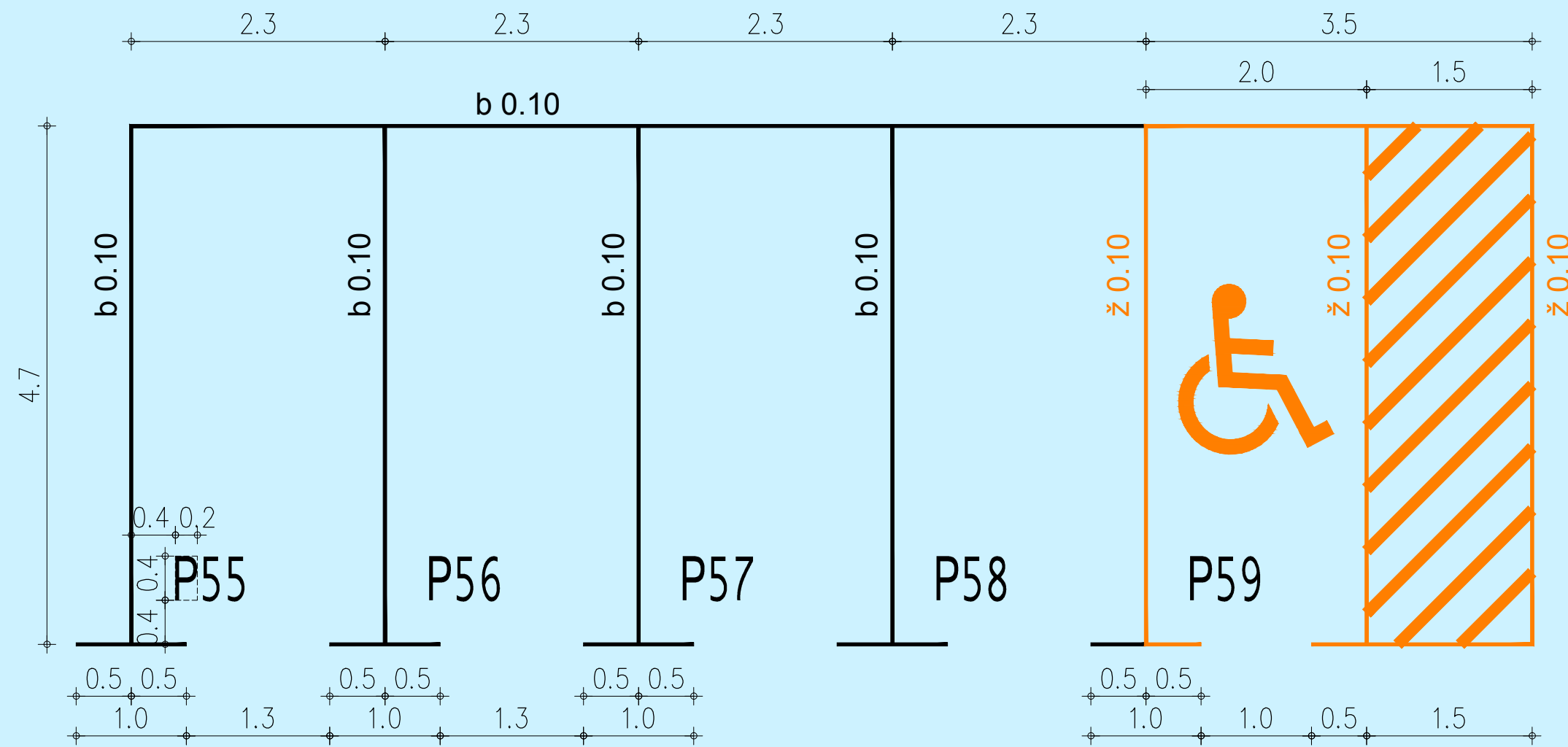

- paralelna šema

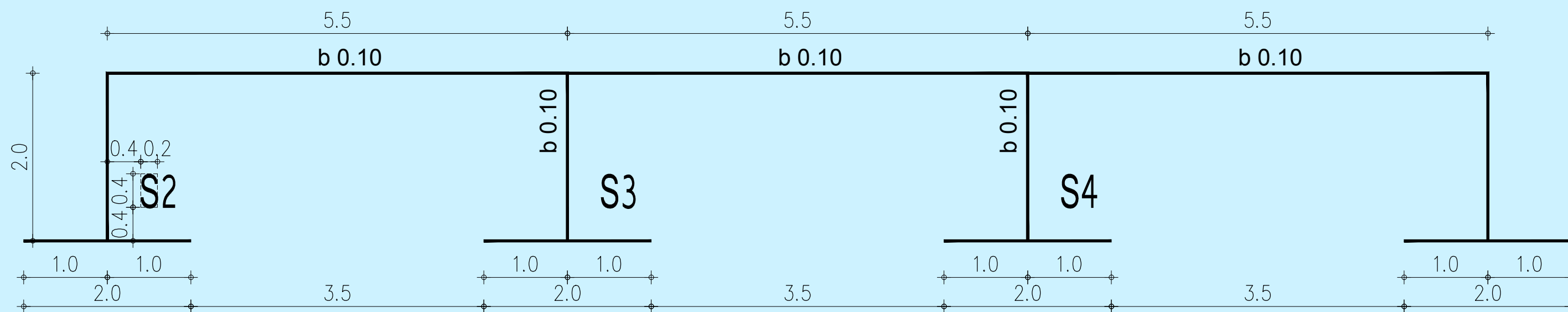

DETALJI
R=1:50

 <p>ZAVOD ZA VODOPRIVREDU SUBOTICA</p>	Odgovorni projektanti:	Datum:	
	Investitor:	6 F5 B-A-F -J5 B?CJ= ŽXjd"]b[[fU "	MART 2013
	Naziv objekta:	ROLAND EPER, dipl.ing.saob.	Projekat:
	Mesto:	SARADNIK:	15/13
	SENTA5 @B85 '<9; 98-üz[fU "H b"	Prilog:
			14.1.

- kosa šema $\alpha=45^\circ$

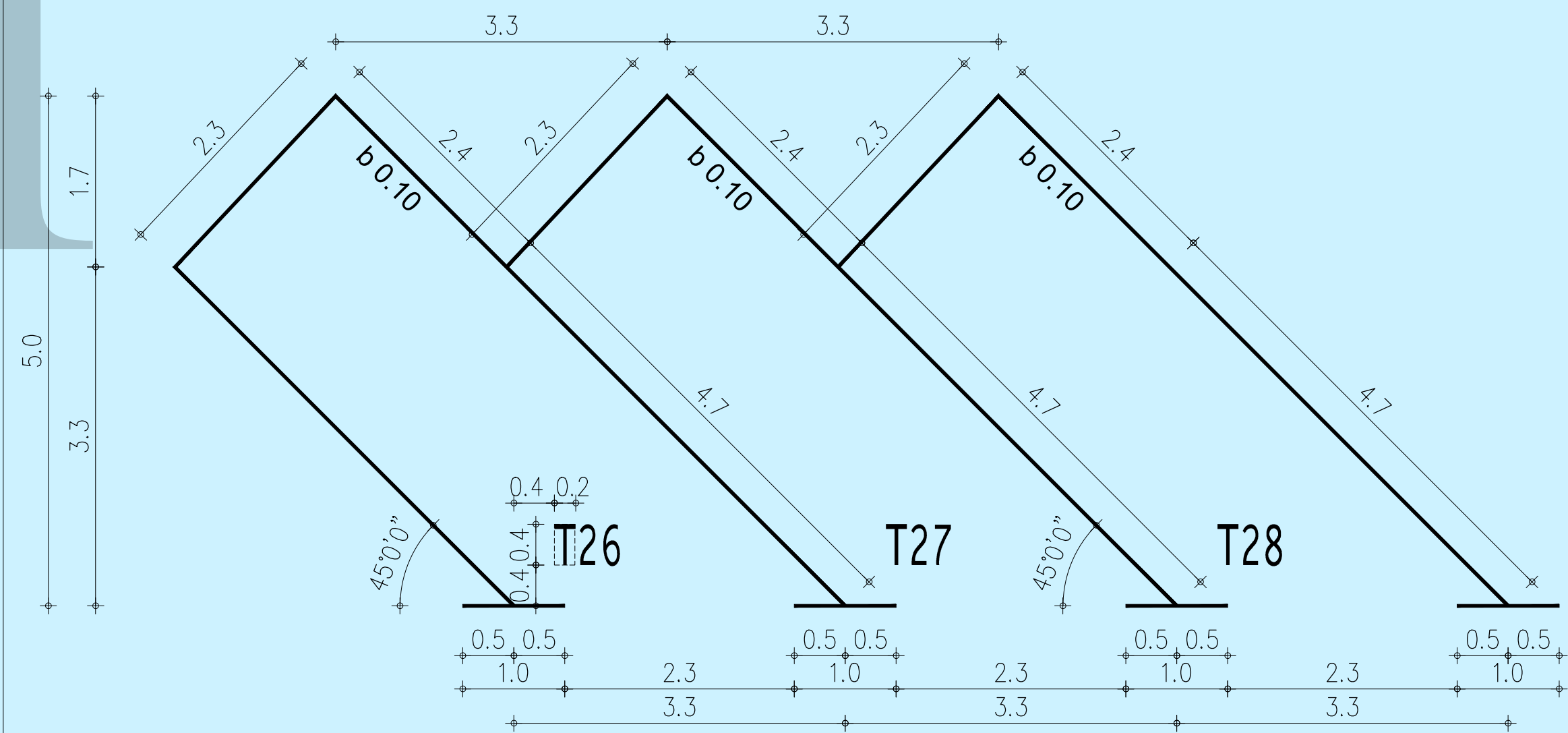

- kosa šema $\alpha=30^\circ$

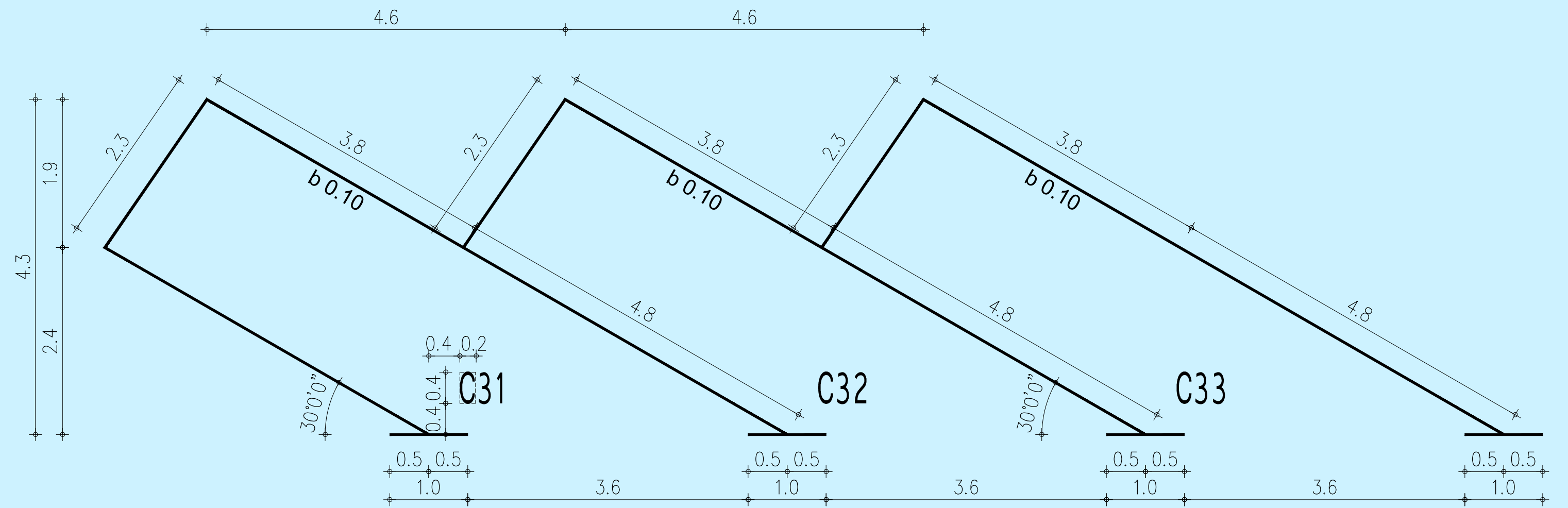

DETALJI
R=1:50

	Odgovorni projektanti:	Datum:	
	Investitor:	>? GD YG9 BH5 YG9 BH5	MART 2013
	Naziv objekta:	REGULISANJE PARKIRANJA U CENTRALNOJ ZONI GRADA SENTA - FAZA I	Projekat:
	Mesto:	SENTA	15/13
	6 F5 B-A F 5 B? C J= Z X]d "b [T f U "	Roland Eper, dipl.ing.saob.	Prilog:
	5 @B85 <9; 98 -iž[fU "M b"		14.2.

Предлог

На основу члана 32. става 1. тачке 6. Закона о локалној самоуправи („Службени гласник РС“, број 129/2007) и члана 46. става 1. тачке 7. Статута општине Сента („Службени лист општине Сента“, број 5/2011), Скупштина општине Сента на седници одржаној дана 04. фебруара 2014. године донела је

О Д Л У К У О ИЗМЕНИ ОДЛУКЕ О ГРАЂЕВИНСКОМ ЗЕМЉИШТУ

Члан 1.

Овом одлуком врши се измена Одлуке о грађевинском земљишту („Службени лист општине Сента“, број 17/2009 и 25/2010).

Члан 2.

У члану 8. ставу 1. Одлуке речи „у дневним листовима „Дневник“ и „Мађар Со““ замењују се речима „у једном дневном листу који се дистрибуира на целој територији Републике Србије и у дневном листу „Мађар Со““.

Члан 3.

Ова одлука ступа на снагу даном доношења и треба је објавити у „Службеном листу општине Сента“.

Образложење:

Према члану 32. став 1. тачка 6. Закона о локалној самоуправи („Службени гласник РС“, бр. 129/2007) и члану 46. став 1. тачка 7. Статута општине Сента („Службени лист општине Сента“, број 5/2011), Скупштина општине, у складу са законом доноси прописе и друге опште акте.

Дана 30. 12. 2009. године Скупштина општине Сента донела је Одлуку о грађевинском земљишту која је допуњена дана 30. 12. 2010. године. Према члану 8. став 1. Одлуке о грађевинском земљишту („Службени лист општине Сента“, број 17/2009 и 25/2010) јавни оглас из ове одлуке објављује се у дневним листовима „Дневник“ и „Мађар Со“, као и на огласној табли Скупштине општине Сента.

Међутим, дана 22. 03. 2012. године Влада Републике Србије је донела Уредбу о условима прибављања и отуђења непокретности непосредном погодбом, давања у закуп ствари у јавној својини и поступцима јавног надметања и прикупљања писмених понуда („Службени гласник РС“, број 24/2012) која је објављена 30. 03. 2012. године, а ступила је на снагу 07. 04. 2012. године. Према члану 19. став 1. Уредбу о условима прибављања и отуђења непокретности непосредном погодбом, давања у закуп ствари у јавној својини и поступцима јавног надметања и прикупљања писмених понуда („Службени гласник РС“,

број 24/2012), након доношења акта о отуђењу непокретности из јавне својине, надлежни орган формира комисију и објављује оглас о спровођењу поступка јавног надметања или прикупљања писмених понуда за отуђење непокретности из јавне својине, који мора бити објављен у дневном листу који се дистрибуира на целој територији Републике Србије.

Пошто се лист „Дневник“ не дистрибуира на целој територији Републике Србије, а да не би дошло до непотребних дуплираних трошкова, Општинско веће општине Сента, као овлашћени предлагач аката које доноси Скупштина општине Сента, предложило је доношење Одлуке о измени Одлуке о грађевинском земљишту.

Скупштина општине Сента, након разматрања предлога Општинског већа општине Сента и мишљења Одбора за статут и нормативна акта, донела је одлуку као у диспозитиву.

Република Србија
Аутономна Покрајина Војводина
Општина Сента
Скупштина општине Сента
Број: 46-5/2014-I
Дана: 04. фебруар 2014. године
С е н т а

Председник Скупштине општине Сента

Анико Ширкова с. р.

ПРЕДЛОГ!

На основу члана 27. става 10. Закона о јавној својини („Службени гласник РС“, број 72/2011), члана 32. става 1. тачке 20. Закона о локалној самоуправи („Службени гласник РС“, број 129/2007) и члана 46. става 1. тачке 17. Статута општине Сента („Службени лист општине Сента“, број 5/2011), Скупштина општине Сента на седници одржаној дана 04. фебруара 2014. године донела је

О Д Л У К У О ПОКРЕТАЊУ ПОСТУПКА ОТУЂЕЊА НЕПОКРЕТНОСТИ

Члан 1.

Овом одлуком, у складу са законом, врши се покретање поступка отуђења непокретности из јавне својине општине Сента и то за градско грађевинско земљиште, катастарска класа: ливада 2. класе, уписано у Лист непокретности бр. 18465, које се налази у Сенти, на катастарској парцели број 8084/9 у Катастарској општини Сента у површини од 6 ха 58 а 78м².

Члан 2.

Задужује се председник Општине Сента да спроводи отуђење напред наведене непокретности сходно законским прописима, Уредби о условима прибављања и отуђења непокретности непосредном погодбом, давања у закуп ствари у јавној својини и поступцима јавног надметања и прикупљања писмених понуда („Службени гласник РС“, број 24/2012) и одредбама Одлуке о грађевинском земљишту („Службени лист општине Сента“, број 17/2009 и 25/2010).

Члан 3.

Ова одлука ступа на снагу даном доношења и треба је објавити у „Службеном листу општине Сента“.

О б р а з л о ж е њ е :

Према члану 27. став 10. Закона о јавној својини („Службени гласник РС“, број 72/2011), о прибављању ствари и располагању стварима у својини јединице локалне самоуправе под условима прописаним законом, одлучује орган јединице локалне самоуправе одређен у складу са законом и статутом јединице локалне самоуправе.

Према члану 32. став 1. тачка 20. Закона о локалној самоуправи („Службени гласник РС“, бр. 129/2007) Скупштина општине, у складу са законом обавља и друге послове утврђене законом и статутом.

Према члану 46. став 1. тачка 17. Статута општине Сента („Службени лист општине Сента“, број 5/2011), Скупштина општине, у складу са законом доноси годишњи програм прибављања непокретности за потребе органа Општине и покреће поступак отуђења непокретности у складу са законом.

Према члану 2. Уредбе о условима прибављања и отуђења непокретности непосредном погодбом, давања у закуп ствари у јавној својини и поступцима јавног надметања и прикупљања писмених понуда („Службени гласник РС“, број 24/2012) непокретности у јавној својини прибављају се и отуђују у поступку јавног надметања или прикупљања писмених понуда, а изузетно непосредном погодбом, под условима утврђеним законом и овом уредбом. Почетна, односно најнижа, односно највиша купопродајна цена непокретности која се прибавља или отуђује из јавне својине утврђује се у висини тржишне вредности предметне непокретности, изражене у еврима, с тим што се исплата врши у динарској противвредности по средњем званичном курсу Народне банке Србије на дан уплате. Купопродајна цена непокретности из става 2. овог члана утврђује се на основу акта надлежног пореског органа или другог надлежног органа, којим је извршена процена тржишне вредности непокретности.

Према члану 6. Одлуке о грађевинском земљишту („Службени лист општине Сента“, број 17/2009 и 25/2010) одлуку о расписивању Јавног Огласа за јавно надметање или прикупљање понуда ради отуђења или давања у закуп грађевинског земљишта у јавној својини доноси Председник општине.

Дана 15. 07. 2013. године Скупштина општине Сента донела је под бројем 46-14/2013-I Одлуку о покретању поступка отуђења грађевинског земљишта по цени мањој од тржишне цене, непосредном погодбом („Службени лист општине Сента“, број 15/2013) и Решење о усвајању Елабората о оправданости за отуђење непокретности из јавне својине општине Сента по цени мањој од тржишне цене, непосредном погодбом под бројем 46-13/2013-I („Службени лист општине Сента“, број 15/2013). Споменута документа донета су ради изградње биоелектране која би производила електричну енергију, а отпадна топлотна енергија као нуспродукт би омогућила решавање проблематике производње и снабдевања топлотном енергијом насељеног места Сента.

Сходно члану 2. напред споменуте Одлуке општински јавни правобранилац је уз прилагање одговарајућих прилога поднео захтев Влади Републике Србије за давање претходне сагласности на отуђење предметног грађевинског земљишта по цени мањој од тржишне цене непосредном погодбом.

Дана 18. 11. 2013. године Министарство грађевинарства и урбанизма проследио је општинском јавном правобранилаштву Одговор на захтев за давање претходне сагласности за отуђење грађевинског земљишта у којем је дало информацију о томе да је Комисија за давање предлога Влади за претходну сагласност на отуђење или давање у закуп грађевинског земљишта по цени мањој од тржишне цене, односно закупнине без накнаде, на састанку одржаном 14. 11. 2013. године размотрила достављену документацију који је приложен уз захтев за давање претходне сагласности на отуђење предметног грађевинског земљишта по цени мањој од тржишне цене инвеститору „WV

Biomass Operations“ д. о. о. непосредном погодбом и имајући у виду услове које прописује Уредба о условима и начину под којима локална самоуправа може да отуђи или да у закуп грађевинско земљиште по цени мањој од тржишне цене, односно закупнине или без накнаде („Службени гласник РС“, 54/2011, 21/2012, 121/2012), размотрила предметни захтев и закључила да се отуђује катастарска парцела површине 6.58.78 ха, а општина Сента има само 25568 становника, као и да је предвиђено запошљавање само 20 радника, а што је супротно условима прописаним чланом 3. Уредбе о условима и начину под којима локална самоуправа може да отуђи или да у закуп грађевинско земљиште по цени мањој од тржишне цене, односно закупнине или без накнаде („Службени гласник РС“, 54/2011, 21/2012, 121/2012) и да с тим у вези потребно је да инвеститор повећа планирани број који ће бити запослени предметним пројектом.

Дана 16. 01. 2014. године Лазар Лазендић, директор „WV Biomass Operations“ д. о. о., везано на Одговор на захтев за давање претходне сагласности за отуђење грађевинског земљишта доставио је председнику Општине Сента и Општинском већу општине Сента Допуну Елабората оправданости за отуђење непокретности из јавне својине општине Сента испод тржишне вредности непосредном погодбом. У тој допуни инвеститор предвидео је упошљавање 58 ангажованих лица у сталном радном односу.

Дана 27. 01. 2014. године Лазар Лазендић, у својству директора „WV Biomass Operations“ д. о. о., односно директора „WV Biomass Operations SETA-1“ д. о. о. обратио се Председнику општине Сента као председнику Општинског већа са следећом молбом:

„На основу Споразума о сарадњи, потписаног између Општине Сента и WV Biomass Operation д. о. о. 24. 05. 2013. године, молимо Вас да приступите доношењу свих потребних одлука у складу са законом, процедурама и уредбама о отуђењу грађевинског земљишта, те на тај начин омогућите да WV Biomass Operation д. о. о. у поступцима јавног надметања, а у складу са законским одредбама, добије прилику да оствари обавезе преузетих из Споразума.

У прилогу достављамо извод из Споразума који се односи на део о обавезама везаних за локацију.

Надамо се да ће Одлука Општинског Већа бити позитивна, те ћемо на тај начин добити прилику да остваримо реализацију преузетих обавеза у складу са временским роковима зацртаним у Споразуму.“

Дана 28. 01. 2014. године Председник Општине Сента обратио се Пореској управи са захтевом за давање тржишне вредности непокретности - врста земљишта: градско грађевинско земљиште, катастарска класа: ливада 2. класе - на катастарској парцели број 8084/9 у Катастарској општини Сента у површини од 6 ха 58 а 78м², а ради спровођења поступка отуђења споменутог градског грађевинског земљишта из јавне својине Општине Сента. Према допису Пореске управе Филијала Сента број 231-436-03-89/2014-G2C02 од 29. 01. 2014. године тржишна вредност споменутог комунално опремљеног грађевинског земљишта износи 653,85 динара по м², тј. у укупној површини од 6 ха 58 а 78м² тржишна вредност непокретности износи 43.074.330,30 динара.

На основу напред наведених, Општинско веће општине Сента, као овлашћени предлагач аката које доноси Скупштина општине Сента предложило је доношење Одлуке о покретању поступка отуђења непокретности из јавне својине општине Сента.

Скупштина општине Сента, након разматрања предлога Општинског већа општине Сента за доношење Одлуке о покретању поступка отуђења непокретности из јавне својине општине Сента и мишљења Одбора за привреду и локални економски развој и Одбора за урбанизам, стамбено-комуналне делатности и екологију, донела је одлуку као у диспозитиву.

Република Србија
Аутономна Покрајина Војводина
Општина Сента
Скупштина општине Сента
Број: 46-4//2014-I
Дана: 04. фебруар 2014. године
С е н т а

Председник Скупштине општине Сента

Анико Ширкова с. р.

РЕПУБЛИКА СРБИЈА
ПУБЛИЧНИ ГЕОДЕТСКИ ЗАВОД
СЛУЖБА ЗА КАТАСТАР НЕПОКРЕТНОСТИ СЕНТА
број : 1852-1/2014-73
адреса : 05.31.0014
дата : 10.10.2014

ИЗВОД

из лисћа непокретности број : 18465
К.О. : СЕНТА

Садржај лисћа непокретности

А лисћ	сјрана	1
Б лисћ	сјрана	1
В лисћ - 1 део	сјрана	нема
В лисћ - 2 део	сјрана	нема
Г лисћ	сјрана	1

ШЕФ СЛУЖБЕ

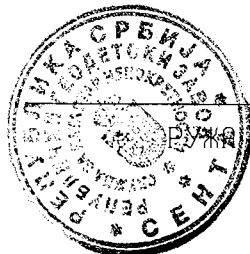

СЛУЖБА
КАРОЉ дијл. геод. инж.

БРОЈ ЛИСТА НЕПОКРЕТНОСТИ: 18465

Кашасарска општина: СЕНТА

Број парцеле	Број Згр.	Пошес или улица и кућни број	Начин коришћења и кашасарска класа	Површина ха а м ²	Кашасарски приход	Врста земљишта
084/9		КАРАЂОРЂЕВА	ЛИВАДА 2. класе	6 58 78	721.83	Градско грађевинско земљиште
			У К У П Н О :	6 58 78	721.83	

« Напомена

Овим изводом не морају бити обухваћени сви подаци листа непокретности.

12:19:20 28.01.2014

БРОЈ ЛИСТА НЕПОКРЕТНОСТИ: 18465

Катастарска општина: СЕНТА

Презиме, име, име једног од родитеља, пребивалиште и адреса,
односно назив, седиште и адреса

Врста
права

Облик
својине

Обим
Удела

СЕНТА СЕНТА, СЕНТА, ГЛАВНИ ТРГ 1 (ЈМБГ:00080365)

Својина

Јавна

1/1

* Напомена

Обим извода не морају бити обухваћени сви подаци листа непокретности.

12:19:20 28.01.2014

БРОЈ ЛИСТА НЕПОКРЕТНОСТИ: 18465

Катастарска општина: СЕНТА

Број катастре	Број Згр.	Број Улаза	Број посеб. дела	Начин коришћења посебног дела објекта	Опис терета односно ограничења Врста терета, односно ограничења и подаци о лицу на које се терет односно ограничење односи	Датум уписа	Трајање
					Т Е Р Е Т А Н Е М А		

* Напомена:

Овим изводом не морају бити обухваћени сви подаци листа непокретности.

12:19:23 28.01.2014

Предлог

На основу члана 92. став 4. Закона у буџетском систему („Службени гласник РС“, број 54/2009, 73/2010, 101/2010, 101/2011, 93/2012, 62/2013 и 63/2013-исп.) и члана 46. Статута општине Сента („Службени лист општине Сента“, број 5/2011), Скупштина општине Сента на својој седници одржаној дана 04. фебруара 2014. године донела је

О Д Л У К У

**о давању овлашћења за ангажовање ревизора за обављање екстерне ревизије
Консолидованог завршног рачуна општине Сента за 2013. годину**

I

Овлашћује се Председник општине Сента да ангажује ревизора са одговарајућим квалификацијама за обављање екстерне ревизије Консолидованог завршног рачуна општине Сента за 2013. годину.

II

Ова Олука се објављује у „Службеном листу општине Сента“.

Република Србија
Аутономна Покрајина Војводина
Општина Сента
Скупштина општине Сента
Број: 402-2/2014-I
Дана: 04. фебруар 2014. године
С е н т а

Председник Скупштине општине Сента
Анико Ширкова с. р.

О Б Р А З Л О Ж Е Њ Е

На основу члана 92. Закона о буџетском систему („Службени гласник РС“, број 54/2009, 73/2010, 101/2010, 101/2011 93/2012, 62/2013 и 63/2013-исп.) завршни рачуни локалне власти подлежу екстерној ревизији. Екстерну ревизију буџета локалне власти може уз сагласност Државне ревизорске институције, на основу одлуке Скупштине општине Сента, да обави и лице која испуњава услове за обављање послова ревизије, тј. ревизор са одговарајућим квалификацијама према Закону о рачуноводству и ревизији („Службени гласник РС“, број 46/2006, 111/2009, 99/2011 - др. закон и 62/2013 – др. закон).

Предлог

На основу члана 15. става 1. тачка 8. Закона о ванредним ситуацијама („Службени гласник РС“, бр. 111/2009 и 92/2011) и члана 4. Уредбе о садржају и начину израде планова заштите и спасавања у ванредним ситуацијама („Службени гласник РС“, бр. 8/2011) и члана 46. тачке 7. Статута општине Сента („Службени лист општине Сента“, бр. 5/2011), Скупштина општине Сента на својој седници одржаној дана 04. фебруара 2014. године донела је

О Д Л У К У О ИЗМЕНАМА И ДОПУНАМА ОДЛУКЕ О ОДРЕЂИВАЊУ ОСПОСОБЉЕНИХ ПРАВНИХ ЛИЦА И ДРУГИХ ОРАГАНИЗАЦИЈА У ЗАШТИТИ И СПАСАВАЊУ НА ТЕРИТОРИЈИ ОПШТИНЕ СЕНТА

I

Овом Одлуком се врши измена и допуна Одлуке о одређивању оспособљених правних лица и других организација у заштити и спасавању на територији општине Сента („Службени лист општине Сента“, број 14/2011), (у даљем тексту: Одлука)

II

У члану 1. Одлуке у табели после редног броја 35 додаје се редни број 36 који гласи „Спасилачки тим Тиса – Сента“ Танчић Михаља бр. 18. Сента, оспособљено правно лице за спасавање на води и под водом.

III

Ова Одлука се објављује у „Службеном листу општине Сента“

Република Србија
Аутономна Покрајина Војводина
Општина Сента
Скупштина општине Сента
Број: 217-1/2014-I
Дана: 04. фебруар 2014. године
С е н т а

Председник Скупштине општине Сента
Анико Ширкова с. р.

Образложење

Закон о ванредним ситуацијама („Службени гласник РС“, бр 111/2009) је ступио на снагу 06.01.2010. године са применом по истеку шест месеци од дана ступања на снагу,

односно од 07.07.2010. године, изузев одредаба члана 146., 147. и 151. које се примењују од дана ступања на снагу овог Закона. Закон о изменама и допунама Закона о ванредним ситуацијама („Службени гласник РС“, бр. 92/2011) је ступио на снагу 15.12.2011. године.

На основу Закона о ванредним ситуацијама Влада РС је донела Уредбу о садржају и начину израде планова и заштите и спасавања у ванредним ситуацијама, која је објављена у „Службеном гласнику РС“ број 8/2011, а ступила на снагу дана 19. 02. 2011. године.

На основу члана 15. Став 1. тачка 8. Закона о ванредним ситуацијама и члана 4. Уредбе, Скупштина општине Сента је донела Одлуку о одређивању оспособљених правних лица и других организација у заштити и спасавању на територији општине Сента („Службени лист општине Сента“, број 14/2011).

Према одредби члана 4. Уредбе овлашћеним и оспособљеним правним лицима и другим организацијама опремљеним и оспособљеним за заштиту и спасавање који су утврђени као носиоци посебног задатка у заштити и спасавању, достављају се изводи из Националног плана, Плана покрајине и плана јединице локалне самоуправе у циљу израде сопствених планова, односно планирања и ангажовања људских и материјалних капацитета у реализацији задатака заштите и спасавања.

Спасилачки тим Тиса- Сента, Танчић Михаља 18, Сента, регистровано као Удружење на основу Решења бр. 11353/2013 издатог од стране АПР , је упутио допис 03.01.2014. године Општинском штабу за ванредне ситуације са молбом да се размотри могућност одређивања Удружења „Спасилачки тим Тиса-Сента“ за носиоца посебних задатака у заштити и спасавању у води и на води на територији општине Сента.

Сходно Закону о ванредним ситуацијама, Уредби о садржају и начину израде планова заштите и спасавања у ванредним ситуацијама и одлуци о одређивању оспособљених правних лица и других организација у заштити и спасавању на територији општине Сента и Општинском штабу за ванредне ситуације, предлаже се утврђивање текста Предлога Одлуке о изменама и допунама одлуке о одређивању оспособљених правних лица и других организација у заштити и спасавању на територији општине Сента

Општинско веће општине Сента дана 21. јануара 2014. године донело је закључак којим се утврђује предлог Одлуке о изменама и допунама одлуке о одређивању оспособљених правних лица и других организација у заштити и спасавању на територији општине Сента и исти се упућује Скупштини општине Сента на разматрање и усвајање.

Предлог

На основу члана 44. става 2. и 74. Закона о култури („Службени гласник РС“, бр. 72/2009), и члана 46. става 1. тачке 9. Статута општине Сента („Службени лист општине Сента“, бр. 5/2011), Скупштина општине Сента на седници, одржаној 04. фебруара 2014. године донела је

З А К Л Ј У Ч А К
О ДАВАЊУ САГЛАСНОСТИ НА ПРОГРАМ РАДА И ФИНАНСИЈСКИ ПЛАН
КУЛТУРНО-ОБРАЗОВНОГ ЦЕНТРА „ТУРЗО ЛАЈОШ“ У СЕНТИ ЗА 2014.
ГОДИНУ СА УТВРЂЕНОМ ВИСИНОМ СРЕДСТАВА ЗА ФИНАНСИРАЊЕ
КУЛТУРНИХ ПРОГРАМА УСТАНОВЕ У 2014. ГОДИНИ

I

ДАЈЕ СЕ сагласност на Програм рада и финансијски план Културно-образовног центра „Турзо Лајош“ у Сенти за 2014. годину.

УТВРЂУЈЕ СЕ износ од 3.219.782.00 динара за финансирање културних програма установе у 2014. години.

II

Овај закључак објавити у „Службеном листу општине Сента“.

Република Србија
Аутономна Покрајина Војводина
Општина Сента
Скупштина општине Сента
Број: 6-7/2013-1
Дана: 04. фебруар 2014. године
С е н т а

Председник Скупштине општине Сента
Анико Ширкова с. р.

О б р а з л о ж е њ е

Чланом 44. Закона о култури („Службени гласник РС“, број 72/2009) прописано је да Управни одбор установе доноси програме рада установе и годишњи финансијски план, на које оснивач установе даје сагласност.

Чланом 74. и 75. закона прописано је да културни програми установа чији је оснивач јединица локалне самоуправе, финансирају се или суфинансирају из буџета оснивача и других извора предвиђених овим законом, да висину средстава за финансирање, односно суфинансирање програма установа утврђује оснивач, на основу предложеног годишњег програма рада установе, да установе културе подносе оснивачу предлог годишњег програма рада најкасније до 1. јула текуће године за наредну годину и да орган јединице локалне самоуправе надлежан за послове културе закључује са

установом годишњи уговор о финансирању одобрених програма.

Према члану 46. тачка 22. Статута општине Сента („Службени лист општине Сента“, бр. 5/2011) Скупштина општине у складу са законом даје сагласност на програм рада корисника буџета.

Културно-образовни центар „Турзо Лајош“ у Сенти дана 08. јула 2013. године доставио је оснивачу Програм рада са финансијским планом Културно-образовног центра „Турзо Лајош“ у Сенти за 2014. годину са Изводом из записника Управног одбора Културно-образовног центра „Турзо Лајош“ у Сенти од 07.05.2013. године са Одлуком о усвајању Плана рада Културно-образовног центра „Турзо Лајош“ у Сенти за 2014. годину. На основу Предлога годишњег програма рада установе, сачињена је Табеларни приказ културних програма установе које ће се финансирати из буџета оснивача у 2014 години са потребним финансијским средствима по појединачним програмима ,из које се да закључити да ће руководилац Општинске управе закључити Уговор о финансирању културних програма установе на износ од 3.219.782,00 динара.

Општинско веће општине Сента, као овлашћени предлагач аката које доноси Скупштина општине Сента својим закључком утврдило је предлог Закључка о давању сагласности на Програм рада и финансијски план Културно-образовног центра „Турзо Лајош“ у Сенти за 2014. годину са утврђеном висином средстава за финансирање културних програма установе у 2014. години и упутило је Скупштини општине Сента на разматрање и усвајање.

Скупштина општине Сента, након разматрања предлога Општинског већа општине Сента и мишљења Одбора за буџет и финансије, као и мишљења Одбора за културу и информисање Скупштине општине Сента, донела је закључак као у диспозитиву.

ПЛАН РАДА КУЛТУРНО-ОБРАЗОВНОГ ЦЕНТРА „ТУРЗО ЛАЈОШ“ ЗА 2014. ГОДИНУ

Сенћански Културно-образовни центар „Турзо Лајош“ основан је 1977. обједињавањем музеја, дома културе, два биоскопа и центра за образовање одраслих, тзв. радничког универзитета, уз оснивање заједничке стручне службе. Циљ овог модела јавне културе имао је за циљ обједињавање стремљења ка култури, јавној репрезентацији и заједничком суживоту и самоделатне праксе локалног становништва са институционалним системом, као и са потребом да његове зграде за Сенћане, за активну и креативну праксу добровољно организованих група, постану такав локалитет који ће бити у стању да обезбеди динамизацију и оживљавање културног и образовног живота целокупне регије. Градски музеј је основан после II светског рата, а у седмдесетим годинама XX века он се у сагласју са својим статутом трансформисао у регионални музеј Потисја и научну установу чију основну активност чине истраживање свих грана етнографије, прикупљање докумената и музеалних предмета, њихова обрада и приказивање. Он располаже и значајним завичајно-историјским материјалом из околине. У његовом окриљу се 1952. развила и Сенћанска уметничка колонија, а у деведесетим годинама КсКс века пак Војвођански мађарски архив народне музике. Градска библиотека која упркос томе што располаже фондом од преко седмдесет хиљада библиотечких јединица, те поред централне библиотеке и са две библиотечке испоставе (Горњи Брег, Торњош), не спада у највеће јавне библиотеке у Војводини, али је истовремено једна од малобројних у којима је извршена комплексна технизација библиотечног рада. Богата је и завичајна збирка библиотеке. На Радничком универзитету место је добио и Сенћански консултативни центар заграничног дописног одсека Факултета за хортикултуру Корвиновог универзитета. Дом културе може да покаже лепе резултате како на плану информисања, тако и у информативној и креативној сфери. Добро раде и Сенћанско мађарско камерно позориште и Сенћанска позоришна дружина. Најзначајније приредбе установе су Празник наших традиција, Сенћански фестивал певане песме, Етноприповедачко такмичење „Калмањ Лајош“, збивања везана за Сенћанску уметничку колонију, Позоришно и филмско надметање средњошколаца, традиционално Етнографско саветовање Градског Музеја, итд. У новембру 2010. године Мађарски национални савет је Центар прогласио за установу од посебног значаја, а од 2012. је пак поред сенћанске Локалне самоуправе и њен суоснивач. Тренутно Градски музеј има 8, Дом културе 5, Градска библиотека са библиотечким испоставама укупно 9, а Стручна служба пак 5 запослених.

**ОПШТИ ПРОГРАМСКИ ПЛАН ГРАДСКЕ БИБЛИОТЕКЕ И ЊЕНИХ
ИСПОСТАВА, ОДНОСНО ПРИПАДАЈУЋИ ФИНАНСИЈСКИ ПЛАН ЗА 2014.
ГОДИНУ**

ЈАНУАР

ПРОГРАМИ ЗА ЗИМСКИ РАСПУСТ:

1. „Tessék engem megdicsérni”

Рецитаторско такмичење за забавиштарце на мађарском језику

Поклон и дипломе учесницима: 10.000,00 дин. (423712)

Послужење (бомбоне): 1.000,00 дин. (423711)

Сенђанска Градска библиотека би желела да по први пут организује рецитаторско такмичење за забавиштарце. Овом манифестацијом била би популарисана војвођанска књижевност на мађарском језику, пошто упознавање са војвођанском мађарском књижевношћу још у најмлађем узрасту сматрамо важним.

2. Промоција књига за децу на српском језику

Промоција најновијих књига за децу савремених српских песника и књижевника.

Хонорар и путни трошкови за аутора: нето 3.000,00 дин. – бруто 4.418,00 дин. (424221)

3. „Mi van ott benn?”

Тродневно артистичко-терапеутско занимање уз помоћ ликовног, музичког и књижевног инструментаријума које је намењено ученицима нижих разреда основних школа који наставу похађају на мађарском језику. Руководилац занимања је уметнички терапеут Ева Касаш.

Послужење (кекс, бомбоне, сокови): 1.000,00 дин. (423711)

Хонорар за предавача: нето 3.000,00 дин. – бруто 5.459,00 дин. (424221)

4. Причијада

Игричаво занимање на српском и мађарском језику у заједничкој организацији са удружењем „Пријатељи деце”.

Послужење (кекс, бомбоне, сокови): 1.000,00 дин. (423711)

НАУЧНО – ПОПУЛАРНА ПРЕДАВАЊА:

1. Предавање велечасног архидекана Јожефа Нађа.

2. Путничке импресије глобтротера 2014.

Са пројекцијама скончано научно-популарно предавање.

Хонорари за предаваче: нето 4.000,00 дин. – бруто 5.890,00 дин. (424221)

Послужење: 500,00 дин. (423711)

3. Научно – популарно предавање будимпештанског књижевног историчара Јаноша Рајзингера.

Хонорар: нето 10.000,00 дин. – бруто 12.867,00 дин. (424221)

ДЕЧЈА ЗАНИМАЊА:

Сенћанска ризница

Сенћанска Градска библиотека је за сенћанске забавиштарце покренула циклус „Сенћанска ризница” на српском и мађарском језику. У оквиру програма малишани ће се упознати са знаменитим сенћанском личностима које су умногоме допринеле културном развићу града, те очувању и нези традиција.

Послужење (кекс, бомбоне): 1.000,00 дин. (423711)

Материјални трошкови (папир, бојице, темпера, жице у боји, лепак, текстил, итд.): 3.000,00 дин. (426621)

ПРОМОЦИЈА КЊИГЕ:

Приказ књиге савремених војвођанских или мађарских аутора, односно часописа.

Хонорар за аутора књиге: нето 4.500,00 дин. – бруто 5.079,00 дин. (424221)

Куповина књиге за библиотеку: 1.000,00 дин. (515121)

Послужење (кафа, погачице, минерална вода): 1.000,00 дин. (423711)

РЕГИОНАЛНО СРЕДЊОШКОЛСКО ПРАВОПИСНО ТАКМИЧЕЊЕ „ЈОЖЕФ ИМПЛОМ”

Послужење (погачице, минерална вода): 2.000,00 дин. (423711)

Сенћанско квалификационо надметање Правописног такмичења „Јожеф Имплом” сваке године спроводи Градска библиотека. Очекујемо 25 такмичара који се пласирају на финално надметање у Мађарској.

ФЕБРУАР

ДЕЧЈА ЗАНИМАЊА:

Сенћанска ризница

Сенћанска Градска библиотека је за сенћанске забавиштарце покренула циклус „Сенћанска ризница” на српском и мађарском језику. У оквиру програма малишани ће се упознати са знаменитим сенћанским личностима које су умногоме допринеле културном развићу града, те очувању и нези традиција.

Послужење (кекс, бомбоне): 1.000,00 дин. (423711)

Материјални трошкови (папир, бојице, темпера, жице у боји, лепак, текстил, итд.): 3.000,00 дин. (426621)

НАУЧНО – ПОПУЛАРНА ПРЕДАВАЊА:

1. Предавање велчасног архидекана Јожефа Нађа.

2. Путничке импресије глобтротера 2014.

Са пројекцијама скопчано научно-популарно предавање.

Хонорари за предаваче: нето 4.000,00 дин. – бруто 5.339,00 дин. (424221)

Послужење: 1.000,00 дин. (423711)

3. Научно – популарно предавање будимпештанског књижевног историчара Јаноша Рајзингера.

ПРОМОЦИЈА КЊИГЕ:

Приказ књиге савремених војвођанских или мађарских аутора, односно часописа.

Хонорар за аутора књиге: нето 4.500,00 дин. – бруто 5.079,00 дин. (424221)

Куповина књиге за библиотеку: 1.000,00 дин. (515121)

Послужење (кафа, погачице, минерална вода): 2.000,00 дин. (423711)

КЊИЖЕВНЕ ВЕЧЕРИ:

Традиционални програм Књижевно-уметничког удружења „Терзене” поводом Дана св. Валентина.

ОПШТИНСКО РЕЦИТАТОРСКО ТАКМИЧЕЊЕ ЗА УЧЕНИКЕ НИЖИХ И ВИШИХ РАЗРЕДА ОСНОВНИХ ШКОЛА И СРЕДЊОШКОЛЦЕ НА МАЂАРСКОМ И СРПСКОМ ЈЕЗИКУ

Поклон-књиге и дипломе за награђене на мађарском и српском језику: 40.000,00 дин. (424221)

Циљ ове три манифестације представља омиљавање песништва и песама, као и припрема за наступ на покрајинском рецитаторском такмичењу које ће у марту бити приређено у Суботици.

XVI ПРАЗНИК НАШИХ ТРАДИЦИЈА

Промотивно вече група посвећених очувању и неговању народног стваралаштва из општине Сента.

Сваке године се пре гала-програма отвара са дегустацијом скопчана пригодна изложба.

Штампарски трошкови (папир и тонер-касете): 20.000,00 дин. (426621)

Путни трошкови наступатеља: 60.000,00 дин. (422911)

Исхрана (за 150 наступатеља, плетени колач, Нестеа): 30.000,00 дин. (423621)

Бруто-хонорар за гостујући ансамбл: 15.000,00 дин. (424221)

Поклон-књиге излагачима: 10.000,00 дин. (423712)

Хонорари за 6 чланова жирија: нето 18.000,00 дин. (3.000 x 6) – бруто 32.751,00 дин. (424221)

Хонорар за конференсијеа: нето 3.000,00 дин. – бруто 4.004,00 дин (424221)

МАРТ

ДЕЧЈА ЗАНИМАЊА:

Сенћанска ризница

Сенћанска Градска библиотека је за сенћанске забавиштарце покренула циклус „Сенћанска ризница” на српском и мађарском језику. У оквиру програма малишани ће се упознати са знаменитим сенћанским личностима које су умногоме допринеле културном развићу града, те очувању и нези традиција.

Послужење (кекс, бомбоне): 1.000,00 дин. (423711)

Материјални трошкови (папир, бојице, темпера, жице у боји, лепак, текстил, итд.): 3.000,00 дин. (426621)

НАУЧНО – ПОПУЛАРНА ПРЕДАВАЊА:

1. Предавање велечасног архидекана Јожефа Нађа.

2. Путничке импресије глобтротера 2014.

Са пројекцијама скопчано научно-популарно предавање.

Хонорари за предаваче: нето 4.000,00 дин. – бруто 5.890,00 дин. (424221)

Послужење: 500,00 дин. (423711)

3. Научно – популарно предавање будимпештанског књижевног историчара Јаноша Рајзингера.

ПРОМОЦИЈА КЊИГЕ: 4.

Приказ књиге савремених војвођанских или мађарских аутора, односно часописа.

Хонорар за аутора књиге: нето 4.500,00 дин. – бруто 6.627,00 дин. (424221)

Куповина књиге за библиотеку: 1.000,00 дин. (515121)

Послужење (кафа, погачице, минерална вода): 1.000,00 дин. (423711)

КЊИЖЕВНЕ ВЕЧЕРИ:

Традиционални програм Књижевно-уметничког удружења „Térzsep” поводом Дана св. Валентина.

АПРИЛ

ДЕЧЈА ЗАНИМАЊА:

Сенћанска ризница

Сенћанска Градска библиотека је за сенћанске забавиштарце покренула циклус „Сенћанска ризница” на српском и мађарском језику. У оквиру програма малишани ће се упознати са знаменитим сенћанским личностима које су умногоме допринеле културном развићу града, те очувању и нези традиција.

Послужење (кекс, бомбоне): 1.000,00 дин. (423711)

Материјални трошкови (нанир, бојице, темпера, жице у боји, лепак, текстил, итд.): 3.000,00 дин. (426621)

КВАЛИФИКАЦИОНА НАДМЕТАЊА ЕТНОПРИПОВЕДАЧКОГ ТАКМИЧЕЊА „ЛАЈОШ КАЛМАЊ” У ХАЈДУКОВУ И МУЖЉИ

Путни трошкови за организаторе: Хајдуково и Мужља 6.000,00 дин (422194)

НАУЧНО – ПОПУЛАРНА ПРЕДАВАЊА:

1. Предавање велечасног архидекана Јожефа Нађа.

2. Путничке импресије глобтротера 2014.

Са пројекцијама скопчано научно-популарно предавање.

Хонорари за предаваче: нето 4.000,00 дин. – бруто 4.515,00 дин. (424221)

Послужење: 500,00 дин. (423711)

3. Научно – популарно предавање будимпештанског књижевног историчара Јаноша Рајзингера.

Хонорар: нето 10.000,00 дин. – бруто 12.867,00 дин. (424221)

ПРОМОЦИЈА КЊИГЕ: 5

Приказ књиге савремених војвођанских или мађарских аутора, односно часописа.

Хонорар за аутора књиге: нето 3.000,00 дин. – бруто 4.418,00 дин. (424221)

Куповина књиге за библиотеку: 1.000,00 дин. (515121)

Послужење (кафа, погачице, минерална вода): 1.000,00 дин. (423711)

ПРОГРАМИ ЗА ДЕЦУ ТОКОМ ПРОЛЕЋНОГ РАСПУСТА

Ускршња рукотворилачка занимања за децу (фарбање јаја, израда стоних украса).

Материјални издаци (јаја, боја, кистови, текстил, папир у боји, маказе, лепак, итд.):
5.000,00 дин. (426621)

ЛИТЕРАРНА ПРИРЕДБА ПОВОДОМ ДАНА МАЂАРСКОГ ПЕСНИШТВА

Дан мађарског песништва славимо 11. априла, у част рођендана Атиле Јожефа. Тим поводом бисмо желели да уприличимо један поетско-музички компендијум у извођењу будимпештанског глумачког брачног пара Мариан Талијан и Балаж Лазар.

Хонорари за извођаче: нето 15.000,00 дин. – бруто 20.021,00 дин. (424221)

ГОДИШЊИ СУСРЕТ БИБЛИОТЕКАРА СЕВЕРНЕ БАЧКЕ

Хонорар за предаваче: нето 5.000,00 дин. – бруто 7.716,00 дин. (423399)

Исхрана (ручак за 30 особа): 12.000,00 дин. (423621)

МАЈ

ДЕЧЈА ЗАНИМАЊА:

Сенћанска ризница

Сенћанска Градска библиотека је за сенћанске забавиштарце покренула циклус „Сенћанска ризница” на српском и мађарском језику. У оквиру програма малишани ће се упознати са знаменитим сенћанским личностима које су умногоме допринеле културном развићу града, те очувању и нези традиција.

Послужење (кекс, бомбоне): 1.000,00 дин. (423711)

Материјални трошкови (папир, бојнице, темпера, жице у боји, лепак, текстил, итд.): 3.000,00 дин. (426621)

НАУЧНО – ПОПУЛАРНА ПРЕДАВАЊА:

1. Предавање велечасног архидекана Јожефа Нађа.

2. Научно – популарно предавање будимпештанског књижевног историчара Јаноша Рајзингера.

ПРОМОЦИЈА КЊИГЕ:

Приказ књиге савремених војвођанских или мађарских аутора, односно часописа.

Хонорар за аутора књиге: нето 4.500,00 дин. – бруто 6.006 дин. (424221)

Куповина књиге за библиотеку: 1.000,00 дин. (515121)

Послужење (кафа, погачице, минерална вода): 1.000,00 дин. (423711)

„KÖKETÁNC”

Учешће дечје фолклорно-плесне групе „Ispiláng” на бечејском Фолклорно-плесном и певачком надметању „Köketánc”.

Путни трошкови за наставатеље (аутобус): 40.000,00 дин. (422911)

XIX СЕНЋАНСКИ ФЕСТИВАЛ ПЕВАНЕ ПЕСМЕ

Завод за мађарску културу Војводине и сенћански Културно-образовни центар „Турзо Лајош” у сарадњи са Локалном самоуправом Сенте и Културно-образовним удружењем „Поднебља” са седиштем у Будимпешти сваке године приређују Сенћански фестивал певане песме. Организатори пружају

могућност за представљање свим оним ансамблима и солистима који интерпретирају певане песме у властитом музичком аранжману. Фестивал се састоји из такмичарског и гала-програма.

Награде за лауреате надметања: 40.000,00 дин. (424221)

Хонорар за будимпештански ансамбл „Kaláka”: бруто 150.000,00 дин. (424221)

Хонорари за 4 члана жирија и 2 водитеља програма: бруто 40.000,00 дин. (424221)

Трошкови смештаја и исхране за такмичаре и чланове будимпештанског ансамбла „Kaláka”: 160.000,00 дин. (423621)

Озвучење и снимање у оквиру такмичарског програма и гала-програма: 150.000,00 дин. (424221)

XX ЕТНОПРИПОВЕДАЧКО ТАКМИЧЕЊЕ „KÁLMÁNY LAJOS” – ВОЈВОЂАНСКО ФИНАЛЕ

Ово етноприповедачко и илустраторско надметање које се проширило на целокупну територију Војводине организујемо у спомен на истраживача народних прича Лајоша Калмања. Број наших етноприповедача надмашује 75 особа, а број илустратора народних прича пак 230 лица. Реномирани жири врсдује приповедање деце и одраслих, односно њихова ликовна остварења.

Исхрана (140 порција ручка за такмичаре и њихове инструкторе, погачице, освежавајућа пића, кафа, минерална вода, сокови): 70.000,00 дин. (423621)

Материјални издаци (картон, хамер папир, целукс, целофан, мапе, хемијске оловке, вњесте, А4 папир): 15.000,00 дин. (462621)

Поклон-књиге за приповедаче и илустраторе прича: 90.000,00 дин. (424221)

Трошкови штампања (колор тонери): 20.000,00 дин. (426621)

Хонорари за 7 чланова жирија: нето 7 x 4.500, бруто 50.000,00 дин. (424221)

Меморијални предмети и амблемом снабдевени употребни предмети (хемијске оловке, нотеси, торбе од текстила, самолепљиве матрице) за јубиларну XX манифестацију: 60.000,00 дин. (423712)

ВОЈВОЂАНСКА НЕДЕЉА МАЂАРСКОГ ФИЛМА

Копирисђивач манифестације је Градска библиотека у заједници са Заводом за мађарску културу Војводине. Током недеље се у преподневним часовима приређују пројекције цртаних филмова за забавиштарце и ученике нижих разреда основних школа, а у раним вечерњим и вечерњим часовима на пројекцију доспевају филмови намењени одраслима. Сваке године угошћавамо једног реномираног филмског режисера или филмског глумца, са којима разговара модератор у оквиру једне филмске вечери.

Угошћење за позваног мађарског редитеља (вечера, кафа, чај): 10.000,00 дин. (423711)

ЈУН

НАУЧНО – ПОПУЛАРНА ПРЕДАВАЊА:

1. Предавање велечасног архидекана Јожефа Нађа.

2. Научно – популарно предавање будимпештанског књижевног историчара Јаноша Рајзингера.

ПРОМОЦИЈА КЊИГЕ:

Приказ књиге савремених војвођанских или мађарских аутора, односно часописа.

Хонорар за аутора књиге: нето 4.500,00 дин. – бруто 6.006,00 дин. (424221)

Куповина књиге за библиотеку: 1.000,00 дин. (515121)

Послужење (кафа, погачице, минерална вода): 1.000,00 дин. (423711)

ЈУЛ – АВГУСТ

„ЈЕР СЕ У НАМА ДУША ГЛАСА...”

Учење народних игара, народних песама и рукотворилачка занимања за забавиштарце и ученике нижих разреда основних школа.

Послужење (сендвичи, чај, млеко, погачице, освежавајућа пића, кекс): 20.000,00 дин. (423711)

Хонорари предавачима: нето 12.000,00 дин. – бруто 18.508,00 дин. (424221)

Материјални издаци (текстил, папир у боји, маказе, лепак, итд.): 1.000,00 дин. (426621)

Наступ децје фолклорно – плесне групе „Ispiláng” на Интернетно фестивалу

Путни трошкови до Суботице: 40.000,00 дин. (422911)

СЕПТЕМБАР

НАУЧНО – ПОПУЛАРНА ПРЕДАВАЊА:

1. Предавање велечасног архидекана Јожефа Нађа.

2. Научно – популарно предавање будимнештанског књижевног историчара Јаноша Рајзингера.

Хонорар: нето 10.000,00 дин. – бруто 12.867,00 дин. (424221)

ПРОМОЦИЈА КЊИГЕ:

Приказ књиге савремених војвођанских или мађарских аутора, односно часописа.

Хонорар за аутора књиге: нето 4.500,00 дин. – бруто 6.627,00 дин. (424221)

Куиовина књиге за библиотеку: 1.000,00 дин. (515121)

Послужење (кафа, погачице, минерална вода): 1.000,00 дин. (423711)

ДАН МАЂАРСКИХ НАРОДНИХ ПРИЧА

Библиотека сваке године прославља рођендан Елска Бендека, Дан мађарске народне приче. Ове године га планирамо као дводневну манифестацију. Моника Мачаи би драмско-педагошком методологијом са ученицима нижих разреда основних школа обрадила народне приче, а глумица Дечјег позоришта из Суботице Имелда Вереш би са њима припремила обраду једне кратке народне приче. Наредног би дана пак знамените јавне личности причале њима најдраже приче.

Хонорари за предаваче: нето 14.000,00 дин. – бруто 21.605,00 дин. (424221)

Послужење (освежавајућа пића, погачице, кекс): 1.000,00 дин. (423711)

ОКТОБАР

ПИЗ МАНИФЕСТАЦИЈА ПОВОДОМ ДЕЧЈЕ НЕДЕЉЕ:

Сенђанска Градска библиотека сматра за свој важан задатак да реномираним манифестацијама изненади децу током ове недеље. Желели бисмо да се литерарним играма, надметањима и музичко-литерарним преподневима омилимо деци.

Хонорари за предаваче: нето 24.000,00 дин – бруто 37.037,00 дин. (424221)

Послужење (освежавајућа пића, погачице, кекс): 1.000,00 дин. (423711)

Причијада

Игричаво занимање на српском и мађарском језику у заједничкој организацији са удружењем „Пријатељи дече”.

Послужење (кекс, бомбоне, сокови): 1.000,00 дин. (423711)

НАУЧНО – ПОПУЛАРНА ПРЕДАВАЊА:

1. Предавање велечасног архидекана Јожефа Нађа.

2. Научно – популарно предавање будимпештанског књижевног историчара Јаноша Рајзингера.

ДЕЧЈА ЗАНИМАЊА:

Сенћанска ризница

Сенћанска Градска библиотека је за сенћанске забавиштарце покренула циклус „Сенћанска ризница” на српском и мађарском језику. У оквиру програма малишани ће се упознати са знаменитим сенћанским личностима које су умногоме допринеле културном развићу града, те очувању и нези традиција.

Послужење (кекс, бомбоне): 1.000,00 дин. (423711)

Материјални трошкови (папир, бојице, темпера, жице у боји, ленак, текстил, итд.): 3.000,00 дин. (426621)

ПРОМОЦИЈА КЊИГЕ:

Приказ књиге савремених војвођанских или мађарских аутора, односно часописа.

Хонорар за аутора књиге: нето 4.500,00 дин. – бруто 5.079,00 дин. (424221)

Куповна књиге за библиотеку: 1.000,00 дин. (515121)

Послужење (кафа, погачице, минерална вода): 1.000,00 дин. (423711)

НАГРАЂИВАЊЕ СТАРИЈИХ АКТИВНИХ ЧИТАЛАЦА У ОКВИРУ ПРИРЕДБЕ „СУНЧАНА ЈЕСЕН ЖИВОТА”

Сваке године традиционално поклон-књигама награђујемо најстаријег читаоца наше библиотеке, односно особу која је у односној години позајмила највећи број књига, тј. нашег најактивнијег читаоца.

Куповина поклон-књига: 10.000,00 дин. (423712)

Трошкови штампања: 2.000,00 дин. (423419)

НОВЕМБАР

НАУЧНО – ПОПУЛАРНА ПРЕДАВАЊА:

1. Предавање велечасног архидекана Јожефа Нађа.

2. Научно – популарно предавање будимпештанског књижевног историчара Јаноша Рајзингера.

ДЕЧЈА ЗАНИМАЊА:

Сенћанска ризница

Сенћанска Градска библиотека је за сенћанске забавиштарце покренула циклус „Сенћанска ризница” на српском и мађарском језику. У оквиру програма малишани ће се упознати са знаменитим сенћанским личностима које су умногоме допринеле културном развићу града, те очувању и нези традиција.

Послужење (кекс, бомбоне): 1.000,00 дин. (423711)

Материјални трошкови (папир, бојице, темпера, жице у боји, лепак, текстил, итд.): 3.000,00 дин. (426621)

ПРОМОЦИЈА КЊИГЕ:

Приказ књиге савремених војвођанских или мађарских аутора, односно часописа.

Хонорар за аутора књиге: нето 4.500,00 дин. – бруто 6.006,00 дин. (424221)

Куповина књиге за библиотеку: 1.000,00 дин. (515121)

Послужење (кафа, погачице, минерална вода): 1.000,00 дин. (423711)

МЕМОРИЈАЛ СТЕВАНА СРЕМЦА

Награђивање ликовних и литерарних радова приспелих на конкурс расписан поводом 159-годишњице рођења знаменитог, у Сенти рођеног српског писца Стевана Сремца, те финално надметање поводом јубилеја оглашеног приповедачког такмичења.

Поклон-књиге за награђене: 40.000,00 дин. (424221)

Трошкови штампања: 2.000,00 дин. (423419)

ДЕЦЕМБАР

НАУЧНО – ПОПУЛАРНА ПРЕДАВАЊА:

1. Предавање вселчасног архидекана Јожефа Нађа.

2. Научно – популарно предавање будимпештанског књижевног историчара Јаноша Рајзингера.
Хонорар: нето 10.000,00 дин. – бруто 12.867,00 дин. (424221)

ДЕЧЈА ЗАНИМАЊА:

Сенћанска ризница

Сенћанска Градска библиотека је за сенћанске забавиштарце покренула циклус „Сенћанска ризница” на српском и мађарском језику. У оквиру програма малишани ће се упознати са знаменитим сенћанским личностима које су умногоме допринеле културном развићу града, те очувању и нези традиција.

Послужење (кекс, бомбоне): 1.000,00 дин. (423711)

Материјални трошкови (папир, бојице, темпера, жице у боји, лепак, текстил, итд.): 3.000,00 дин. (426621)

ПРОМОЦИЈА КЊИГЕ:

Приказ књиге савремених војвођанских или мађарских аутора, односно часописа.

Хонорар за аутора књиге: нето 4.500,00 дин. – бруто 6.006,00 дин. (424221)

Куповина књиге за библиотеку: 1.000,00 дин. (515121)

Послужење (кафа, погачице, минерална вода): 1.000,00 дин. (423711)

Причијада са Божић-батом и Витлејмске игре

Игриво занимање за децу на српском и мађарском језику у заједничкој организацији са сенћанским удружењем „Пријатељи деце”.

Послужење (кекс, бомбоне, сокови): 1.000,00 дин. (423711)

ГОДИШЊИ ПЛАН ГОРЊЕБРЕШКЕ И ТОРЊОШКЕ ИСПОСТАВЕ
ГРАДСКЕ БИБЛИОТЕКЕ ЗА 2014. ГОДИНУ

ТОРЊОШ

ЈАНУАР

РУКОТВОРИЛАЧКО ЗАНИМАЊЕ ЗА ДЕЦУ (БОЈЕЊЕ СТАКЛА)

Материјални трошкови: 1.000,00 дин. (426621)

ОТВАРАЊЕ ИЗЛОЖБЕ

Послужење (кафа, минерална вода, погачице): 2.000,00 дин. (423711)

ФЕБРУАР

РУКОТВОРИЛАЧКО ЗАНИМАЊЕ ЗА ДЕЦУ (ИЗРАДА УПОТРЕБНИХ ПРЕДМЕТА ОД
СЛАМЕ)

Материјални трошкови: 1.000,00 дин. (426621)

Путни трошкови за предаваче: 1.500,00 дин. (422194)

ПРОМОЦИЈА КЊИГЕ:

Послужење (кафа, погачице, минерална вода): 1.500,00 дин. (423711)

Хонорар за аутора књиге: нето 8.500,00 дин. – бруто 10.087,00 дин. (424221)

МАРТ

РУКОТВОРИЛАЧКО ЗАНИМАЊЕ ЗА ДЕЦУ

Материјални трошкови (филц, текстил, силикон, картон, колаж): 3.000,00 дин. (426621)

ПРОМОЦИЈА КЊИГЕ:

Поклон (цвеће, вино): 700,00 дин. (423712)

Путни трошкови за аутора књиге: нето 2.000,00 дин. – бруто 2.945,00 дин. (424221)

АПРИЛ

РУКОТВОРИЛАЧКО ЗАНИМАЊЕ ЗА ДЕЦУ

Материјални трошкови: 1.000,00 дин. (426621)

Путни трошкови за предаваче: 1.500,00 дин. (422194)

ОТВАРАЊЕ ИЗЛОЖБЕ

Поклон (цвеће): 700,00 дин. (423712)

Послужење (кафа, минерална вода, погачице): 1.000,00 дин. (423711)

МАЈ

ПРИЧИЈАДА У ЧАСТ ЕТНОГРАФА ЛАЈОША КАЛМАЊА

Послужење (бомбоне, кекс): 1.000,00 дин. (423711)

РУКОТВОРИЛАЧКО ЗАНИМАЊЕ ЗА ДЕЦУ

Материјални трошкови: 1.500,00 дин. (426621)

АВГУСТ

ОТВАРАЊЕ ИЗЛОЖБЕ (ДАН СВЕТОГ ИШТВАНА)

Послужење (освежавајућа пића, кафа, шећер): 3.000,00 дин. (423711)

ПРОМОЦИЈА КЊИГЕ:

Поклон (цвеће, вино): 700,00 дин. (423712)

Путни трошкови за аутора књиге: 2.000,00 дин. (422194)

СЕПТЕМБАР

УПИС ЂАКА-ПРВАКА У БИБЛИОТЕКУ

Послужење (бомбоне, кекс): 1.000,00 дин. (423711)

ДАН МАЂАРСКЕ НАРОДНЕ ПРИЧЕ

Хонорар за гостујући ансамбл: нето 10.000,00 дин. – бруто 14.726,00 дин. (424221)

Послужење (освежавајућа пића, погачице, кафа): 1.000,00 дин. (423711)

Покон-књиге: 3.000,00 дин. (423712)

ОКТОБАР

ПРИРЕДБЕ ПОВОДОМ ДЕЧЈЕ НЕДЕЛЈЕ И ПРОМОЦИЈА КЊИГЕ

Послужење (слаткиши): 1.000,00 дин. (423711)

Хонорар за предаваче: нето 4.000,00 дин. – бруто 5.339,00 дин. (424221)

НОВЕМБАР

НАГРАЂИВАЊЕ СТАРИЈИХ АКТИВНИХ ЧИТАЛАЦА У ОКВИРУ МАНИФЕСТАЦИЈЕ „СУНЧАНА ЈЕСЕН ЖИВОТА”

Традиционално сваке године награђујемо поклон-књигом најстаријег читаоца наше библиотеке, односно најактивнијег читаоца који је током године позајмио највећи број књига.

Хонорар за предаваче: нето 4.000,00 дин. – бруто 5.339,00 дин. (424221)

Послужење (освежавајућа пића, погачице, кафа): 2.000,00 дин. (423711)

ДЕЦЕМБАР

ТРАДИЦИОНАЛНЕ БОЖИЋНЕ МАНИФЕСТАЦИЈЕ:

(Јучинданска погача, медањаци и израда божићног украса за вратнице)

Материјални издаци (брашно, јаја, шећер, мед, маргарин, со и прибор за израду украса за вратнице):
3.000,00 дин. (426621)

ОСТАЛИ ПЛАНИРАНИ ИЗДАЦИ:

ПОЛИЦЕ

Инвестиција: 30.000,00 дин. (512631)

РЕНОВИРАЊЕ УЛАЗНИХ ВРАТА

Инвестиција: 100.000,00 дин. (425113)

ГОРЊИ БРЕГ

ЈАНУАР

ЈЕДНОНЕДЕЉНО РУКОТВОРИЛАЧКО ТАБОРИШТЕ ЗА ЗИМСКИ РАСПУСТ

Послужење (кафа, чај, шећер, погачице): 1.500 дин. (423711)

Хонорар за предаваче: нето 4.500,00 дин. – бруто 6.627,00 дин. (424221)

ФЕБРУАР

ДРАМСКО-ПЕДАГОШКО ЗАНИМАЊЕ ЗА ДЕЦУ

Послужење (освежавајућа пића, погачице, кекс): 1.000,00 дин. (423711)

МАРТ

НАУЧНО – ПОПУЛАРНО ПРЕДАВАЊЕ

ПРИГОДАН ПРОГРАМ ПОВОДОМ 15. МАРТА

Путни трошкови за предаваче: 2.000,00 дин. (422194)

АПРИЛ

ПРОМОЦИЈА КЊИГЕ ПОВОДОМ ДАНА ПЕСНИШТВА

Послужење (погачице, минерална вода, кафе, шећер): 1.000,00 дин. (423711)

Хонорар за аутора: нето 3.000,00 дин. – бруто 4.418,00 дин. (424221)

УСКРШЊА РУКОТВОРИЛАЧКА ЗАНИМАЊА

Материјални издаци (јаја, боје, свеће, нисаљка, сирће, кафа, освежавајућа пића): 2.000,00 дин. (426621)

МАЈ

РУКОТВОРИЛАЧКА ЗАНИМАЊА ЗА ДЕЦУ

Материјални издаци (перле, боје за стакло, батик, кожа, пруће, дрво, глина, погачице, кафа, освежавајућа пића): 4.000,00 дин. (426621)

Хонорар за предаваче: нето 2.000,00 дин. – бруто 7.278,00 дин. (424221)

АВГУСТ

ОТВАРАЊЕ ИЗЛОЖБЕ (ДАН СВЕТОГ ИШТВАНА)

Послужење (освежавајућа пића, кафа, шећер): 1.000,00 дин. (423711)

ПРОМОЦИЈА КЊИГЕ:

Поклон (цвеће, вино): 700,00 дин. (423712)

Путни трошкови за аутора књиге: 2.000,00 дин. (422194)

СЕПТЕМБАР

УПИС ЂАКА-ПРВАКА У БИБЛИОТЕКУ

Послужење (бомбоне, кекс): 1.000,00 дин. (423711)

ДАН МАЂАРСКЕ НАРОДНЕ ПРИЧЕ

Послужење (бомбоне, кекс): 1.000,00 дин. (423711)

ОКТОБАР

ПРИРЕДБЕ ПОВОДОМ ДЕЧЈЕ НЕДЕЉЕ И ПРОМОЦИЈА КЊИГЕ

Послужење (слаткиши): 1.000,00 дин. (423711)

Хонорар за предаваче: нето 4.000,00 дин. – бруто 5.339,00 дин. (424221)

НОВЕМБАР

ПРОМОЦИЈА КЊИГЕ:

Приказ књиге савремених војвођанских или мађарских аутора, односно часописа.

Хонорар за аутора књиге: нето 4.500,00 дин. – бруто 6.627,00 дин. (424221)

Куповина књиге за библиотеку: 1.000,00 дин. (515121)

Послужење (кафа, погачице, минерална вода): 1.000,00 дин. (423711)

ДЕЦЕМБАР

ТРАДИЦИОНАЛНЕ БОЖИЋНЕ МАНИФЕСТАЦИЈЕ:

Лучинданска погача, израда медањака

Материјални издаци (брашно, јаја, шећер, мед, маргарин, со): 3.000,00 дин. (426621)

ОСТАЛИ ПЛАНИРАНИ ИЗДАЦИ:

КРЕЧЕЊЕ, БОЈЕЊЕ ВРАТА И ПРОЗОРА, ИЗОЛАЦИЈА ПЛАФОНА СТИРОПОРОМ

Трошкови одржавања: 60.000,00 дин. (425113)

Планирани месеци за реализацију: јун, јул и август.

У оквиру сенћанске Градске библиотеке већ 3 године делује дечја група „Ispiláng”. Од краја октобра групу два пута недељно у некадашњој згради интерната народним играма подучавају Ана Серда Кишимре и Арпад Кишимре, фолклорно-плесни педагози из Бачке Тополе. На њих рачунамо и током 2014. године. Уметнички руководиоца групе је Ана Хајнал. У плановима фигурира и формирање хора, који би се као наследник девојачког хора „Szélrózsa” органски уклопио у наше фолклорне концепције. Група је имала више успешних наступа. У мају је на у Бечеју приређеном фолклорно-плесном надметању „Kőketánc” група забавиштарана освојила другу награду, а група школараца пак прву награду.

Месечна накнада два кореографа износи ица нето 20.000,00 дин. – бруто 30.864 x 10 месеци = 308.640,00 дин. (424221)

Поред популаризације читалаштва и информисања библиотека би желела да за читаоце обезбеди и 18-19 хиљада књига, новина и часописа. Наш задатак и надаље представља очување постојећег књижног фонда и јавних збирки и старање о њима. Велику пажњу желели бисмо да посветимо првенствено набавци дечјих књига на српском и мађарском језику, пошто је веома важно за нас да што већи број деце посредством месечних занимања постане члан библиотеке.

Куповина књига: 460.000,00 дин. (515121)

За наше редовне читаоце желели бисмо да обезбедимо барем 4 дневна листа, 4 недељника, односно 2 дечја листа и 4 часописа. У испоставама библиотеке на Горњем Брегу и у Торњошу такође по 1 дневни лист, 2 недељника и по један лист за децу.

Трошкови набавке штампе на годишњем нивоу износе око 120.000,00 дин. (426621)

Треба да обезбедимо и континуирано обављање и операционализацију библиотечког рачунарског система „Szirén”. Годишња корисничка накнада за библиотечко-информативни систем „Szirén” износи 50 евра по библиотеци, што заједно са двама припадајућим испоставама на годишњем нивоу значи 150 евра, односно у бруто износу ица 25.000,00 дин. (423211)

Желели бисмо да уведемо и кориснички систем са бар-код читачем, чија вредност износи 30.000,00 дин. (512241)

Чување већ постојећих библиотечких докумената и старање о њима и надаље представљају истакнути задатак библиотеке. У Градској библиотеци постоји велика потреба за преуређењем и реновирањем дечјег одељења. Зарад реализације наведеног имамо потребу за дрвеним, у разним облицима опстојећим књижним полицама у боји и другим већим или мањим комадима намештаја. **Набавка намештаја и полица 200.000,00 дин. (512211).**

Ми смо суорганизатори Војвођанске недеље мађарског филма, у оквиру које и Градска библиотека доприноси пројекцијама филмова, па тако имамо велику потребу за новим, квалитетним озвучењем, чија вредност износи **120.000,00 дин. (512241).**

Поред тога, за континуиран рад библиотеке неопходно су потребна два бежична телефонска апарата чија вредност износи **6.000,00 дин. (426913)**, те потпуно нови комплетни рачунар за обраду нових књига, односно њихов унос у централну базу података у вредности од **50.000,00 дин. (512221).**

Библиотекари имају потребе за даљим стручним усавршавањем у Србији, Војводини и Мађарској подједнако. Курсна котизација је **80.000,00 динара (423321)**, а путни трошкови **20.000,00 динара (422121).**

Раздел по изворима средстава

Делатност:

1. Из извора локалне самоуправе

- материјални трошкови за реализацију програма (426621)	104.500,00 дин.
- трошкови штампања (423419)	4.000,00 дин.
- хонорари, награде (424221)	707.563,00 дин.
- путни трошкови (422121, 422911)	175.000,00 дин.
- смештај и исхрана учесника (423621)	222.000,00 дин.
- послужење (423711)	60.000,00 дин.
- награђивање (423712)	80.000,00 дин.
- озвучење и снимање (424221)	150.000,00 дин.
- годишње одржавање библиотечко-информативног програма „Сзирен” (423211)	25.000,00 дин.
- дневни и недељни листови (426621)	120.000,00 дин.
- даља едукација запослених (423321, 423399)	87.716,00 дин.
- подучавање народног плеса (424221)	308.640,00 дин.

Укупно: 2.044.419,00 дин.

2. Из сопствених средстава

- послужење учесника програма (423711)	22.500,00 дин.
- куповина књига (515121)	11.000,00 дин.
- набавка поклона (423712)	16.100,00 дин.

Укупно : 49.600,00 дин.

3. Из потпоре

- хонорари, награде и путни трошкови (424221)	100.000,00 дин.
- смештај и исхрана учесника (423621)	50.000,00 дин.

Укупно:	150.000,00 дин.

Инвестиције:

1. Из извора локалне самоуправе	
- куповина књига (515121)	100.000,00 дин.
- одржавање испоставе библиотеке на Горњем Брегу (кречење) (425113)	60.000,00 дин.

Укупно:	160.000,00 дин.

2. Из сопствених средстава

- куповина књига (515121)	60.000,00 дин.
- набавка бежичних телефона (426913)	6.000,00 дин.
- набавка бар-код читача (511241)	30.000,00 дин.

Укупно:	96.000,00 дин.

3. Из донација

- куповина књига (515121)	300.000,00 дин.
- набавка рачунара (512221)	50.000,00 дин.
- набавка озвучења (512241)	120.000,00 дин.
- набавка намештаја за дечје одељење (512211)	200.000,00 дин.
- набавка полице за испоставу библиотеке у Торњошу (512631)	30.000,00 дин.
- реновирање улаза у испоставу библиотеке у Торњошу (425112)	100.000,00 дин.

Укупно:	800.000,00 дин.

СВЕУКУПНО **3.300.019,00 дин.**

ГОДИШЊИ ПЛАН РАДА СЕНЂАНСКОГ ДОМА КУЛТУРЕ ЗА 2014. ГОДИНУ

Представе, приредбе и фестивали наведени су у овом плану према месечном редоследу. Главни организатор (или суорганизатор) ових програма је Дом културе. Овде нису наведени они програми и приредбе чији организатор није Дом културе, али који се реализују у згради дома културе, нпр. разне приредбе забавишта и школа, такмичења, изложбе, испраћаји (сви су скопчани са више проба), пошто од њих не добијамо годишњи план иако би то умногоме олакшало планирање. У тим приликама додатне издатке чине набавка средстава за чишћење, замена рефлекторских сијалица, двократно дневно дежурство у случају изложби, итд. Куповина истих и други трошкови често у недостатку накнаде за изнајмљивање сале проузрокују проблеме.

ЈАНУАР

Празник мађарске културе (суорганизација)
Свечаности поводом Савиндана (суорганизација)
Гостовање професионалних позоришта

ФЕБРУАР

Празник наших традиција (суорганизација)
Комеморативна свечаност
Гостовање професионалних позоришта
Представа професионалног позоришта за децу

МАРТ

Петнаести март - Годишњица мађарске ослободилачке борбе и револуције из 1848-49.
Гостовање професионалних позоришта

МАЈ

Фестивал певане песме (суорганизација)
Гостовање професионалних позоришта
Представа професионалног позоришта за децу

ЈУН

Испраћаја ученика завршних разреда основних и средњих школа
Завршна годишња свечаност Музичке школе
Завршна годишња свечаност Балетске школе
Завршна годишња изложба забавиштараца
Завршни годишњи концерт завичајног ансамбла „Стеван Сремац“
Изложба Ликовно-уметничког смера Гимназије за талентоване ученике „Бољаи”

ЈУЛ-АВГУСТ

Летње манифестације на отвореном:
Позориште на салашу
Позориште на колима
Плесна панорама (суорганизација)

СЕПТЕМБАР

Манифестације поводом Дана града

ОКТОБАР

Дечја недеља

Двадесет трећи октобар – Годишњица мађарске ослободилачке борбе и револуције

Гостовање професионалних позоришта

НОВЕМБАР

Благдан Свих светих и Дан мртвих

Канделарни дефиле

Сремчеви дани (суорганизација)

Гостовање професионалних позоришта

Представа професионалног позоришта за децу

ДЕЦЕМБАР

Божични програми

Гостовање професионалних позоришта

Апроксимација планираних трошкова позоришних представа:

Гостовање професионалних позоришта:

У 8 наврата (јануар, фебруар, март, април, мај, октобар, новембар, децембар). Трошкови представа износе у просеку 100.000,00 динара, што на годишњем нивоу износи **800.000,00 дин. (424221)**.

С овим трошковима су скопчани и трошкови угошћења уметника (сендвичи, минерална вода, освежавајућа пића, кафа...). Једна представа има цца 30-35 учесника, те угошћење на годишњем нивоу износи цца **40.000,00 дин. (423711)**, а поклони (цвеће, вино) **8.000,00 дин. (423712)**.

Цена гостовања Позоришта на салашу са 2 представе у летњем периоду износи **120.000,00 дин. (42221)**, а поред тога угошћење за глумце (преноћиште, исхрана) **60.000,00 дин. (423621)**.

Током године често приспевају и програмске понуде у којима не треба плаћати хонорар, већ само путне трошкове, смештај или угошћење (Позориште на колима из Мађарске). Износ планираних трошкова ових манифестација је **300.000,00 дин. (423621)**.

Трошкови организације програма поводом комеморација уприличених по основу разнородних годишњица (15. март, 23. октобар) износе **200.000,00 дин. (424221)**, а трошкови угошћења **60.000,00 дин. (423711)**.

Представе професионалних позоришта за децу:

За забавиштарце и ученике нижих разреда основних школа уприличујемо три пута годишње по једну представу, што у једном наврату чини 5 представа (1 за забавиштарце, 3 за ученике нижих разреда основних школа, 1 представа на српском језику). На годишњем нивоу то је 15 представа. Планирани трошкови једне представе износе цца. 40.000,00 динара, што на годишњем нивоу износи **600.000,00 дин. (424221)**. С овим трошковима су скопчани и трошкови угошћења уметника (сендвичи, минерална вода,

освежавајућа пића, кафа, чај...). Једна представа има цца 30-35 учесника, те угошћење на годишњем нивоу износи цца **60.000,00 дин. (423711)**, а поклони (цвѣће, вино) **15.000,00 дин. (423712)**.

Позоришно и филмско надметање средњошколаца:

Ово надметање има више од 100 учесника, којима обезбеђујемо једнодневну симболичну исхрану (сендвичи, хлеб са машћу, чај, кафа, минерална вода, освежавајућа пића...) у износу од **20.000,00 дин. (423621)**, иредставе и филмове оцењује петочлани жири чија је уговорна накнада **40.000,00 дин. (424221)** у бруто износу, те њихово угошћење **6.000,00 дин. (423711)**.

Инвестициони трошкови и трошкови одржавања:

- за један скенер 10.000,00 дин. (512221)
- за инсталирање клима-уређаја у гледалишту 10.000,00 дин. (512241)
- за континуирано проширење расвете и озвучења 500.000,00 дин. (512631)
- за замену рефлекторских сијалица и материјалне трошкове за друге представе 100.000,00 дин. (425262)
- за обнову мобилног озвучења 200.000,00 дин. (512631)
- за обнову и одржавање спољних позорница 100.000,00 дин. (425262)
- за одржавање и замену постојећих уређаја и опреме 120.000,00 дин. (425262)

Раздел по изворима средстава

Делатност:

1. Из извора локалне самоуправе

- | | |
|---|-----------------|
| - гостовање професионалних позоришта (424221) | 600.000,00 дин. |
| - представе професионалних позоришта за децу (424221) | 450.000,00 дин. |
| - гостовање Позоришта на салапу (424221) | 120.000,00 дин. |
| - хонорар за жири (424221) | 40.000,00 дин. |
| - угошћење обитавајућих позоришта (423621) | 300.000,00 дин. |
| - трошкови смештаја и исхране (423621) | 80.000,00 дин. |
| - угошћење (423711) | 130.000,00 дин. |
| - поклони (423712) | 23.000,00 дин. |

УКУПНО: 1.743.000,00 дин.

2. Из сопствених извора

- | | |
|--|-----------------|
| - гостовање професионалних позоришта (424221) | 200.000,00 дин. |
| - представе професионалних позоришта за децу (424221) | 100.000,00 дин. |
| - угошћење уметника (423711) | 36.000,00 дин. |
| - одржавање и надокнада постојећих уређаја и опреме (425262) | 20.000,00 дин. |

УКУПНО: 356.000,00 дин.

3. Из потпоре

- | | |
|---|----------------|
| - потпора програмима за Дечју недељу (424221) | 50.000,00 дин. |
|---|----------------|

УКУПНО: 50.000,00 дин.

Инвестиције:

1. Из извора локалне самоуправе

- за обнову и одржавање спољних позорница (425262)	100.000,00 дин.
- за одржавање и замену постојећих уређаја и опреме (425262)	100.000,00 дин.
- за замену рефлектора и друге мат. трошкове за представе (425262)	100.000,00 дин.
- за клима-уређај у гледалишту (сопствени удео конкурсом) (512241)	2.000.000,00 дин.

УКУПНО: 2.300.000,00 дин.

2. Из сопствених средстава

- за скенер (51221)	10.000,00 дин.
- за обнову мобилног оувучења (512631)	200.000 дин.

УКУПНО: 210.000,00 дин.

3. Из потпоре

- клима-уређај за гледалиште	8.000.000,00 дин.
- за континуирано проширење расвете и озвучења	500.000,00 дин.

УКУПНО: 8.500.000,00 дин.

СВЕУКУПНО: 13.159.000,00 дин.

НАСТАВНИ ПЛАН ЗА 2014. ГОДИНУ

Узевши у обзир искуство у претходном периоду успешно реализованог програма, одлучили смо се за наставак образовних курсева. У нашој општини незапосленост представља горући проблем, при чему једну од могућности за његово смањење представља стицање таквих спознаја од стране погођених особа којима оне до тада нису располагале, или су њима располагале само делимично. Поред тога, стручним образовањем у области рачунарства и енглеског језика ми би за циљну популацију узели ученике нижих разреда основних школа, а такође бисмо желели да у усвајање рачунарских спознаја укључимо и пензионере. До оформљења наставних група превасходно би дошло у пролећном и јесењем периоду.

Појединачни образовни курс траје 3 месеца са 40 часова, а установу би стајао око 50.000 динара. Цена образовних курсева била би минимална, тек толика да покријемо наше сопствене трошкове: плату наставника, папир и коришћење штампача. На основу ове калкулације за несметано спровођење образовних курсева било би нам потребно 400.000,00 динара, од тога **320.000,00 динара (424211)** за наставу, **80.000,00 динара (426611)** за материјалне трошкове. Из те своте би у наредној години могли да покренемо 8 образовних курсева. Планирамо и помоћ локалне самоуправе од 250.000 динара.

Током лета планирамо организовање кампа из информатике и енглеског језика за ученике нижих разреда основних школа. Организовали бисмо дневни камп, стављајући у први план учење кроз игру. Он би трајао 6 дана уз учешће десеторо – петнаесторо деце, што би стајало 100.000 динара. Трошкови исхране износе **50.000,00 динара (423621)**, хонорари двојице наставника и једног асистента **35.000,00 динара**, а трошкови штампе (папир, тонер, итд.) **8.000,00 динара (426611)** и оглашавања (плакати, новине, радио) **7.000,00 динара (423421)**. Из извора локалне самоуправе планирамо 20.000 динара, а 70.000 динара пак по основу конкурса. Преостали износ – 10.000 динара – покрили бисмо из сопственог буџета.

ГРАДСКИ МУЗЕЈ

Календар збивања у 2014.

Јануар

Феријална рукотворилачка занимања за децу.

20: Минијатуре - IV међународна изложба.

Музејско-педагошко занимање (скопчано са изложбом).

Уметнички предмет месеца (предавање из историје уметности).

Фебруар

Изложба.

Музејско-педагошко занимање.

Уметнички предмет месеца (предавање из историје уметности).

Март

15: Самостална изложба кањишког керамичара ПЕТЕРА ОЖВАРА.

Музејско-педагошко занимање.

Уметнички предмет месеца (предавање из историје уметности).

Април

15: Самостална изложба сенђанског сликара РАДОМИРА БРКУШАНИНА.

Музејско-педагошко занимање.

Уметнички предмет месеца (предавање из историје уметности).

Мај

Субота око 18: НОЋ МУЗЕЈА

- Репрезентативна изложба приређена од домаћих или донетих материјала.
- Мали ноћни концерт – Градска концертна дворана или парк (павиљон).
- Литерарне рефлексije око поноћи.
- Вечерња прича у музеју (програм за децу).

Музејско-педагошка занимања током целог месеца (скопчана са изложбом).

Уметнички предмет месеца (предавање из историје уметности).

Јун

Уметнички предмет месеца (предавање из историје уметности).

Јул

23-28: *Графичка радионица СЕНЂАНСКЕ УМЕТНИЧКЕ КОЛОНИЈЕ. Традиционално сликање акварела СЕНЂАНСКЕ УМЕТНИЧКЕ КОЛОНИЈЕ* (Дом стваралаштва).

27: Изложба Јожефа Ача (избор из фондуса бачкотополског музеја).

Август

31: *VIII Семинар војвођанских мађарских завичајних историчара* [У заједници са Заводом за мађарску културу Војводине. Дом стваралаштва].

Септембар

Око 11: Изложба поводом ДАНА ГРАДА – археолошка изложба из Ниша (Медијана).

Музејско-педагошко занимање (скопчано са изложбом).

Уметнички предмет месеца (предавање из историје уметности).

Традиционално сликање акварела Уметничке колоније.

Октобар

Изложба

Музејско-педагошко занимање.

Уметнички предмет месеца (предавање из историје уметности).

Новембар

Годишња изложба ГРАФИЧКЕ РАДИОНИЦЕ СЕНЋАНСКЕ УМЕТНИЧКЕ КОЛОНИЈЕ, као и изложба радова начињених на традиционалном сликању акварела.

Уметнички предмет месеца (предавање из историје уметности).

Децембар

Томбола акварела насталих на традиционалном сликању акварела.

Традиционална ИЗЛОЖБА ПОВОДОМ ЗЛАТНЕ НЕДЕЉЕ Градског музеја.

Уметнички предмет месеца (предавање из историје уметности).

Меморијална година Јожефа Ача.

ОСТАЛО:

Промоције књига, предавања, камерни концерти (саобразно пригоди и могућностима).

ФИНАНСИЈСКИ ПЛАН

I ИЗ СРЕДСТАВА ЛОКАЛНЕ САМОУПРАВЕ

A) ИНВЕСТИЦИЈЕ:

- Проширење и опремање тоалета у приземљу, 150.000,00 дин. (425115)
- Кречење изложбених сала у приземљу (археологија, Сенћанска битка), 200.000,00 дин. (425113)

Свеукупни планирани износ: 350.000,00 дин.

B) НАБАВКЕ:

- Преносна графичка преса, ком. 1 – 30.000,00 дин. (512631)
- Десктоп или лаптоп рачунар, ком. 1 – 40.000,00 дин. (512221)
- Скенер/А3, ком. 1 – 25.000,00 дин. (512241)
- Пројектор, ком. 1 - 50.000,00 дин. (512241)

Свеукупно: 145.000,00 дин.

B) ДЕЛАТНОСТ:

1. ИЗЛОЖБЕ

- Транспортни трошкови, 30.000,00 дин. (422911)
- Путни трошкови, 10.000,00 дин. (422121)
- Штампарски трошкови, (плакат, брошура, флајер) 80.000,00 дин. (423419)
- Трошкови осигурања, 30.000,00 дин. (421519)
- Хонорари, 35.000,00 дин. (424221)
- Репрезентација, 20.000,00 дин. (423711)

Укупно: 205.000,00 дин.

2. КУПОВИНА УМЕТНИЧКИХ ПРЕДМЕТА

Укупно: 100.000,00 дин.

3. РЕСТАУРАЦИОНИ РАДОВИ

- Хемикалије, 60.000,00 дин. (422621)
- Хонорари, 60.000,00 дин. (422621)

Укупно: 120.000,00 дин.

4. ОДРЖАВАЊЕ СТРУЧНИХ КОНТАКАТА, СТРУЧНО УСАВРШАВАЊЕ

- Путни трошкови, 30.000,00 дин. (422121), 20.000,00 (422221)
- Дневнице, 20.000,00 дин. (422111)
- Трошкови смештаја, 15.000,00 дин. (422131)
- Котизација, 20.000,00 дин. (423321)

Укупно: 105.000,00 дин.

5. ДЕЧЈИ ПРОГРАМИ

- Материјални трошкови 40.000,00 дин.(426621)
- Хонорари 20.000,00 дин. (424221)

Свеукупно: 590.000,00 дин.

Г) ИСТАКНУТЕ МАНИФЕСТАЦИЈЕ:

1. НОЋ МУЗЕЈА (ИЗЛОЖБА И ДРУГИ ПРОГРАМИ)

- Трошкови изложбе, 100.000,00 дин. (424221)
- Трошкови израде каталога изложбе (хонорар за техничку припрему, штампа), 50.000,00 дин. (423419)
- Трошкови отварања изложбе (путни трошкови, хонорар, репрезентација), 2.000,00 дин. (422194), 5.000,00 дин. (424221), 3.000,00 дин. (423711)

Укупно: 160.000,00 дин.

2. ИЗЛОЖБА ПОВОДОМ ДАНА ГРАДА И С ЊОМ СКОПЧАНИ ПРОГРАМИ

- Трошкови изложбе, 100.000,00 дин. (424221)
- Трошкови израде каталога изложбе (хонорар за техничку припрему, штампа), 50.000,00 дин. (423419)
- Трошкови отварања изложбе (путни трошкови, хонорар, репрезентација), 5.000,00 дин. (422194), 10.000,00 дин. (424221), 5.000,00 дин. (423711)

Укупно: 170.000,00 дин.

3. ИЗЛОЖБА ПОВОДОМ ЗЛАТНЕ НЕДЕЉЕ И С ЊОМ СКОПЧАНИ ПРОГРАМИ

- Трошкови изложбе, 100.000,00 дин. (424221)
- Трошкови израде каталога изложбе (хонорар за техничку припрему, штампа), 50.000,00 дин. (423419)
- Трошкови отварања изложбе (путни трошкови, хонорар, репрезентација), 2.000,00 дин. (422194), 5.000,00 дин. (424221), 3.000,00 дин. (423711)

Укупно: 160.000,00 дин.

4. УМЕТНИЧКА КОЛОНИЈА (ДЕЛИМИЧНИ ТРОШКОВИ – ТРОШКОВИ СЛИКАЊА АКВАРЕЛА И ДЕЛИМИЧНИ ТРОШКОВИ ЛЕТЊЕГ ТАБОРИШТА)

- Хонорари за сликање акварела, 60.000,00 дин. (424221)
 - Хонорари за чланове жирија, 20.000,00 дин. (424221)
 - Хонорари за учеснике, 20.000,00 дин. (424221)
 - Надокнада путних трошкова учесницима, 20.000,00 дин. (422194)
 - Трошкови смештаја и исхране учесника, 40.000,00 дин. (423621)
 - Трошкови заједничког ручка учесника, 20.000,00 дин. (423711)
 - Материјални трошкови (папир, боја), 10.000,00 дин. (426621)
 - Делимични трошкови таборишта ликовне уметности и заштите споменика културе (исхрана за 10 – 12 особа), 100.000,00 дин. (423621)
- Укупно: 290.000 дин.

5. МЕМОРИЈАЛНА ГОДИНА ЈОЖЕФА АЧА (ДЕЛИМИЧНИ ТРОШКОВИ – КОНФЕРЕНЦИЈА ИЛИ ИЗЛОЖБА)

Укупно: 100.000,00 дин (424221)

Свеукупно: 880.000,00 дин.

СВЕУКУПНО: 1.965.000,00 дин.

**II ИЗ ДРУГИХ ИЗВОРА
(КОНКУРСИ И ПОТПОРА ПОКРОВИТЕЉА)**

а) Инвестиције:

- Кречење радионице и складишта у приземљу, каменорезачки радови (изолација), опрема
Планирани износ: 2.000.000,00 дин. (425111, 425113)

б) Активности:

- Делимични трошкови Уметничке колоније – Графичка радионица (смештај, снабдевање, путни трошкови, хонорари) 100.000,00 дин. (423621), 20.000,00 дин. (422194), 30.000,00 дин. (424221)
- Публикације (књига, ЦД-РОМ) 300.000,00 ДИН. (423413)

Укупно: 450.000,00 дин.

СВЕУКУПНО: 2.450.000,00 дин.

УКУПНИ ПЛАНИРАНИ ТРОШКОВИ ЗА 2014: 4.415.000,00 дин.



plan

2.10.	УСЛУГЕ КУЛТУРЕ			
	КОЦ "ТУРЗО ЛАЈОШ"			
820	Услуге културе			
	244 411 Плате, додаци и накнаде запослених	16 778 000		16 778 000
	245 412 Соц. доприноси на терет послодавца	3 004 000		3 004 000
	246 413 Накнаде у натури		21 000	21 000
	247 414 Социјална давања запосленима	30 000		30 000
	248 416 Награде запосленима	60 000		60 000
	249 421 Стални трошкови	5 284 000	60 000	5 344 000
	250 422 Трошкови путовања	344 000	105 000	449 000
	251 423 Услуге по уговору	1 780 000	1 193 000	2 973 000
	252 424 Специјализоване услуге	2 384 000	960 000	3 344 000
	253 425 Текуће поправке и одржавање	945 000	2 160 000	3 105 000
	254 426 Материјал	655 000	46 000	701 000
	255 482 Порези, обавезне таксе и казне	20 000	10 000	30 000
	256 512 Машине и опрема		1 085 000	1 085 000
	257 515 Нематеријална имовина		571 000	571 000
	Извори финансирања за функ. 820:			
	.01 Приходи из буџета	31 284 000		31 284 000
	.04 Сопствени приходи		6 211 000	6 211 000
	Укупно за функцију: 820	31 284 000	6 211 000	37 495 000
	ПРОЈЕКТИ У ОРГАНИЗАЦИЈИ КУЛТУРНО			
	Пројекат: Истакнути празници			
	општине Сента			
	258 465 Остале дотације и трансфери	2 113 000		2 113 000
	422- Трошкови путовања	210 000		
	423 - Услуге по уговору	703 000		
	424 - Специјализоване услуге	1 100 000		
	426 - Материјал	100 000		
	Извори финансирања за пројекат:			
	.01 Приходи из буџета	1 490 000		1 490 000
	.08 Донације	623 000		623 000

plan

	Укупно за пројекат	2 113 000	2 113 000
	Пројекат: Дочек нове године		
259 465	Остале дотације и трансфери	450 000	450 000
	421 - Стални трошкови	50 000	
	423 - Услуге по уговору	330 000	
	424 - Специјализоване услуге	60 000	
	426 - Материјал	10 000	
	Извори финансирања за пројекат		
.01	Приходи из буџета	450 000	450 000
	Укупно за пројекат	450 000	450 000
	Извори финансирања за програм:		
.01	Приходи из буџета	1 940 000	1 940 000
.08	Донације	623 000	623 000
	УКУПНО ЗА ПРОЈЕКТЕ	2 563 000	6 211 000
	Извори финансирања за функ. 820:	33 847 000	40 058 000

ФИНАНСИЈСКИ ПЛАН ЗА 2014.ГОДИНЕ

Шифра корисника	Јед. бр. буџ. корисника	Конто	Опис	Средства из буџета	Издаци из осталих извора	Укупно
1	2	3	4	5	6	7
				31,284,000.00	6,211,000.00	37,495,000.00
		410000	Расходи за запослене	19,872,000.00	21,000.00	19,893,000.00
		411000	Плате, додаци и накнаде запослених	16,778,000.00	0.00	16,778,000.00
		412000	Социјални доприноси на терет послодавца	3,004,000.00	0.00	3,004,000.00
		413000	Накнаде у натури давања запосленима	0.00	21,000.00	21,000.00
		414000	Социјална давања запосленима	30,000.00	0.00	30,000.00
		415000	Накнаде трошкова за запослене	0.00	0.00	0.00
		416000	Награде запосленима и остали посебни расходи	60,000.00	0.00	60,000.00
		420000	Коришћење роба и услуга	11,392,000.00	4,524,000.00	15,916,000.00
		421000	Стални трошкови	5,284,000.00	60,000.00	5,344,000.00
		422000	Трошкови путовања	344,000.00	105,000.00	449,000.00
		423000	Услуге по уговору	1,780,000.00	1,193,000.00	2,973,000.00
		424000	Специјализоване услуге	2,384,000.00	960,000.00	3,344,000.00
		425000	Текуће поправке и одржавање	945,000.00	2,160,000.00	3,105,000.00
		426000	Материјал	655,000.00	46,000.00	701,000.00
		430000	Амортизација и употреба средстава за рад	0.00	0.00	0.00
		431000	Амортизација града и грађевинских објеката	0.00	0.00	0.00
		460000	Донације, дотације и трансфери	0.00	0.00	0.00
		465000	Остели текуће дотације и трансфери	0.00		
		480000	Остали расходи	20,000.00	10,000.00	30,000.00
		482000	Порези, обавезне таксе и казне	20,000.00	10,000.00	30,000.00
		483000	Новчане казне и пенали по решењу судова	0.00	0.00	0.00
		510000	Основна средства	0.00	1,656,000.00	1,656,000.00
		511000	Зграде и грађевински објекти	0.00	0.00	0.00
		512000	Машине и опрема	0.00	1,085,000.00	1,085,000.00
		515000	Нематеријална имовина	0.00	571,000.00	571,000.00

2. ПОСЕБНИ ДЕО

fin plan

Шифра корисника	Јед. бр. буџ. корисника	Конто	Опис	Средства из буџета	Издаци из осталих извора	Укупно
1	2	3	4	5	6	7
				31,284,000.00	6,211,000.00	37,495,000.00
		410000	Расходи за запослене	19,872,000.00	21,000.00	19,893,000.00
		411000	Плате, додаци и накнаде запослених	16,778,000.00	0.00	16,778,000.00
		411100	Плате, додаци и накнаде запослених	16,778,000.00	0.00	16,778,000.00
		411111	Плате, додаци и накнаде запослених	16,778,000.00		16,778,000.00
		412000	Социјални доприноси на терет послодавца	3,004,000.00	0.00	3,004,000.00
		412100	Допринос за пензијско и инвалидско осигурање	1,846,000.00	0.00	1,846,000.00
		412111	Допринос за пензијско и инвалидско осигурање	1,846,000.00		1,846,000.00
		412200	Допринос за здравствено осигурање	1,032,000.00	0.00	1,032,000.00
		412211	Допринос за здравствено осигурање	1,032,000.00		1,032,000.00
		412300	Допринос за незапосленост	126,000.00	0.00	126,000.00
		412311	Допринос за незапосленост	126,000.00		126,000.00
		413000	Накнаде у натури	0.00	21,000.00	21,000.00
		413100	Накнаде у натури	0.00	21,000.00	21,000.00
		413142	Поклони за децу запослених		21,000.00	21,000.00
		413151	Превоз на посао и са посла (маркица)			0.00
		414000	Социјална давања запосленима	30,000.00	0.00	30,000.00
		414100	Исплата накнада за време одсуствовања с посла на терет фондова	30,000.00	0.00	30,000.00
		414111	Породиљско боловање			0.00
		414121	Боловање преко 30 дана	30,000.00		30,000.00
		414131	Инвалидност рада другог степена			0.00
		414300	Отпремнине и помоћи	0.00	0.00	0.00
		414311	Отпремнине приликом одласка у пензију			0.00
		414312	Отпремнина у случају отпуштања с посла			0.00
		414314	Отпремнине у случају смрти запосленог или члана уже породице			0.00

		Помоћ у медицинском лечењу запосленог или члана уже породице	0.00	0.00	0.00
	414411	Помоћ у медицинском лечењу запосленог или члана уже породице			
	415000	Накнаде трошкова за запослене	0.00	0.00	0.00
	415100	Накнаде трошкова за запослене	0.00	0.00	0.00
	415112	Накнаде трошкова за превоз на посао и са посла			0.00
	416000	Награде запосленима и остали посебни расходи	60,000.00	0.00	60,000.00
	416100	Награде запосленима и остали посебни расходи	60,000.00	0.00	60,000.00
	416111	Јубиларна награда	60,000.00		60,000.00
	416121	Бонуси за државне празнике			0.00
	416132	Накнаде члановима комисија			0.00
	420000	Коришћење роба и услуга	11,392,000.00	4,524,000.00	15,916,000.00
	421000	Стални трошкови	5,284,000.00	60,000.00	5,344,000.00
	421100	Трошкови платног промета и банкарских услуга	160,000.00	40,000.00	200,000.00
	421111	Трошкови платног промета	160,000.00	30,000.00	190,000.00
	421121	Трошкови банкарских услуга		10,000.00	10,000.00
	421200	Енергетске услуге	4,460,000.00	0.00	4,460,000.00
	421211	Услуге за електричну енергију	850,000.00		
	421222	Трошкови грејања – угаљ			0.00
	421223	Трошкови грејања – дрво	10,000.00		10,000.00
	421224	Трошкови грејања – лож уље			0.00
	421225	Трошкови грејања – централно грејање	3,600,000.00		3,600,000.00
	421300	Комуналне услуге	290,000.00	0.00	290,000.00
	421311	Услуге водовода и канализације	250,000.00		250,000.00
	421321	Дератизација			0.00
	421322	Димњичарске услуге			0.00
	421323	Услуге заштите имовине	40,000.00		40,000.00
	421324	Одвоз отпада			0.00
	421325	Услуге чишћења			0.00
	421400	Услуге комуникација	335,000.00	20,000.00	355,000.00
	421411	Телефон, телекс и телефакс	190,000.00		190,000.00
	421412	Интернет и слично	80,000.00		80,000.00
	421414	Услуге мобилног телефона	65,000.00		65,000.00
	421421	Поштанске услуге			0.00
	421422	Услуге доставе		20,000.00	20,000.00
	421500	Трошкови осигурања	30,000.00	0.00	30,000.00
	421511	Осигурање зграда			0.00
	421519	Осигурање остале имовине	30,000.00		30,000.00
	421521	Осигурање запослених у случају несреће на раду			0.00
	421600	Закуп имовине и опреме	0.00	0.00	0.00
	421611	Закуп стамбеног простора			0.00
	421612	Закуп нестамбеног простора			0.00
	421619	Закуп осталог простора			0.00

fin plan

	421900	Остали трошкови	9,000.00	0.00	9,000.00
	421911	Радио-телевизијска преплата	6,000.00		6,000.00
	421919	Остали непоменути трошкови	3,000.00		3,000.00
	422000	Трошкови путовања	344,000.00	105,000.00	449,000.00
	422100	Трошкови службених путовања у земљи	149,000.00	70,000.00	219,000.00
	422111	Трошкови дневница (исхране) на службеном путу	20,000.00	20,000.00	40,000.00
	422121	Трошкови превоза на службеном путу	60,000.00	10,000.00	70,000.00
	422131	Трошкови смештаја на службеном путу	15,000.00		15,000.00
	422191	Превоз у јавном саобраћају			0.00
	422192	Такси превоз			0.00
	422194	Накнада за употребу сопственог возила	54,000.00	40,000.00	94,000.00
	422200	Трошкови службених путовања у иностранству	25,000.00	15,000.00	40,000.00
	422211	Трошкови дневница за службени пут у иностранство			0.00
	422221	Трошкови превоза на службеном путу у иностранству	15,000.00	5,000.00	20,000.00
	422293	Накнада за употребу сопственог возила у иностранству	10,000.00	10,000.00	20,000.00
	422900	Остали трошкови транспорта	170,000.00	20,000.00	190,000.00
	422911	Остали трошкови транспорта	170,000.00	20,000.00	190,000.00
	423000	Услуге по уговору	1,780,000.00	1,193,000.00	2,973,000.00
	423100	Административне услуге	0.00	520,000.00	520,000.00
	423111	Услуге превођења			0.00
	423131	Рачуноводствене услуге			
	423191	Остале административне услуге		520,000.00	520,000.00
	423200	Компјутерске услуге	205,000.00	0.00	205,000.00
	423211	Услуге за израду софтвера			0.00
	423221	Услуге за одржавање рачунара	205,000.00		205,000.00
	423300	Услуге образовања и усавршавања запослених	168,000.00	20,000.00	188,000.00
	423311	Услуге образовања и усавршавања запослених	30,000.00		
	423321	Котизација за семинаре	100,000.00	20,000.00	120,000.00
	423322	Котизације за стручна саветовања			0.00
	423399	Остали издаци за стручно образовање	38,000.00		38,000.00
	423392	Издаци за стручне испите			0.00
	423400	Услуге информисања	494,000.00	310,000.00	804,000.00
	423411	Услуге штампања билтена			0.00
	423412	Услуге штампања часописа			0.00
	423413	Услуге штампања публикација		300,000.00	300,000.00
	423419	Остале услуге штампања	234,000.00		234,000.00
	423431	Услуге рекламе и пропаганде			0.00
	423421	Услуге информисања јавности	260,000.00		260,000.00

fin plan

	423432	Објављивање тендера и информативних огласа		10,000.00	10,000.00
	423441	Медијске услуге радија и телевизије			0.00
	423500	Стручне услуге	272,000.00	50,000.00	322,000.00
	423531	Услуге вештачења			0.00
	423541	Услуге финансијских саветника			0.00
	423591	Накнада члановима управних и надзорних одбора			0.00
	423599	Остале стручне услуге	272,000.00	50,000.00	322,000.00
	423600	Услуге за домаћинство и угостителство	450,000.00	192,000.00	642,000.00
	423621	Угоститељске услуге	450,000.00	192,000.00	642,000.00
	423700	Репрезентација	166,000.00	85,000.00	251,000.00
	423711	Репрезентација	123,000.00	69,000.00	192,000.00
	423712	Поклони	43,000.00	16,000.00	59,000.00
	423900	Остале опште услуге	25,000.00	16,000.00	41,000.00
	423911	Остале опште услуге	25,000.00	16,000.00	41,000.00
	424000	Специјализоване услуге	2,384,000.00	960,000.00	3,344,000.00
	424200	Услуге образовања, културе и спорта	2,384,000.00	960,000.00	3,344,000.00
	424211	Услуге образовања		100,000.00	100,000.00
	424221	Услуге културе	2,384,000.00	860,000.00	3,244,000.00
	424500	Услуге одржавања нац.паркова и природних површина	0.00	0.00	
	424511	Услуге одржавања нац.паркова и природних површина			
	424600	Услуге очувања животне средине, науке и геодетске услуге	0.00	0.00	0.00
	424611	Услуге очувања животне средине			0.00
	424631	Геодетске услуге			0.00
	424900	Остале специјализоване услуге	0.00	0.00	0.00
	424911	Остале специјализоване услуге			0.00
	425000	Текуће поправке и одржавање	945,000.00	2,160,000.00	3,105,000.00
	425100	Текуће поправке и одржавање	735,000.00	2,130,000.00	2,865,000.00
	425111	Зидарски радови		1,800,000.00	1,800,000.00
	425112	Столарски радови		300,000.00	300,000.00
	425113	Молерски радови	510,000.00		510,000.00
	425114	Радови на крову			0.00
	425115	Радови на водободу и канализације	160,000.00	15,000.00	175,000.00
	425116	Радови на централном грејању	3,000.00	2,000.00	5,000.00
	425117	Електричне инсталације	42,000.00	8,000.00	50,000.00
	425191	Текуће поправке и одржавање осталих објеката	20,000.00	5,000.00	25,000.00
	425200	Текуће поправке и одржавање опреме	210,000.00	30,000.00	240,000.00
	425211	Механичке поправке			0.00

fin plan

	425212	Поправке електричне и електронске опреме			0.00
	425213	Лимарски радови на возилима			0.00
	425221	Намештај			0.00
	425222	Рачунарска опрема	40,000.00	5,000.00	45,000.00
	425223	Опрема за комуникацију			0.00
	425225	Електронска и фотографска опрема	50,000.00	5,000.00	55,000.00
	425241	Опрема за очување животне средине	70,000.00		70,000.00
	425262	Опрема за културу	50,000.00	20,000.00	70,000.00
	426000	Материјал	655,000.00	46,000.00	701,000.00
	426100	Административни материјал	95,000.00	10,000.00	105,000.00
	426111	Канцеларијски материјал	75,000.00	5,000.00	80,000.00
	426121	Расходи за радну униформу			0.00
	426123	Униформе			0.00
	426124	Заштитна одела			0.00
	426131	Цвеће и декорација	20,000.00	5,000.00	25,000.00
	426300	Материјал за образовање и усавршавање запослених	100,000.00	0.00	100,000.00
	426311	Стручна литература за редовне потребе запослених	100,000.00		100,000.00
	426600	Материјал за образовање, културу и спорт	240,000.00	0.00	240,000.00
	426611	Материјал за образовање, културу и спорт			0.00
	426621	Материјал за културу	240,000.00		240,000.00
	426800	Материјали за одржавање хигијене и угоститељство	125,000.00	15,000.00	140,000.00
	426811	Хемијска средства за чишћење	55,000.00	5,000.00	60,000.00
	426812	Инвентар за одржавање хигијене	15,000.00	5,000.00	20,000.00
	426819	Остали материјали за одржавање хигијене	55,000.00	5,000.00	60,000.00
	426821	Храна и пиће			0.00
	426900	Материјали за посебне намене	95,000.00	21,000.00	116,000.00
	426911	Потршни материјал	40,000.00	5,000.00	45,000.00
	426913	Алат и инвентар	55,000.00	16,000.00	71,000.00
	426919	Материјали за посебне намене			0.00
	431000	Амортизација некретнине и опрема			
	431211	Амортизација опреме			
	46500	Остале текуће дотације и трансфер	0.00	0.00	0.00
	465111	Остели текуће дотације и трансфери			0.00
	480000	Остали расходи	20,000.00	10,000.00	30,000.00
	48100	Дотација невладиним организацијама			
	481991	Дотација осталим невладиним организацијама			
	482000	Порези, обавезне таксе и казне	20,000.00	10,000.00	30,000.00
	482100	Обавезне таксе	20,000.00	0.00	20,000.00

fin plan

	482111	Стални порез на имовину			0.00
	482121	Порез на робу			0.00
	482122	Порез на услуге			0.00
	482131	Регистрација возила			0.00
	482191	Остали порези	20,000.00		20,000.00
	482200	Обавезне таксе	0.00	10,000.00	10,000.00
	482211	Републичке таксе		5,000.00	5,000.00
	482241	Општинске таксе			0.00
	482251	Судске таксе		5,000.00	5,000.00
	483000	Новчане казне и пенали по решењу судова	0.00	0.00	0.00
	483100	Новчане казне и пенали по решењу судова	0.00	0.00	0.00
	483111	Новчане казне и пенали по решењу судова			0.00
	510000	Основна средства	0.00	1,656,000.00	1,656,000.00
	511000	Зграде и грађевински објекти	0.00	0.00	0.00
	511300	Капитално одржавање зграда и објеката			0.00
	511331	Капитално одржавање аутопутева, путева			0.00
	511400	Пројектно планирање	0.00		0.00
	511411	Планирање и праћење објекта			0.00
	511451	Пројектна документација			0.00
	512000	Машине и опрема	0.00	1,656,000.00	1,656,000.00
	512200	Административна опрема	0.00	1,085,000.00	1,085,000.00
	512211	Намештај		200,000.00	200,000.00
	512212	Уградна опрема			0.00
	512221	Рачунарска опрема		100,000.00	100,000.00
	512222	Штампачи			0.00
	512231	Телефонска централа			0.00
	512232	Телефони			0.00
	512233	Мобилни телефони			0.00
	512241	Електронска опрема		225,000.00	225,000.00
	512631	Опрема за културу		560,000.00	560,000.00
	515000	Нематеријална имовина	0.00	571,000.00	571,000.00
	515100	Нематеријална имовина	0.00	571,000.00	571,000.00
	515112	Књиге у библиотеци		471,000.00	471,000.00
	515122	Музејски експонати и споменици		100,000.00	100,000.00

fin plan

КОРИСНИК

6

КОЦ "ТУРЗО ЛАЈОШ"

6

fin plan

6

fin plan

6

fin plan

fin plan

6
I

6

fin plan

fin plan

6

|

KULTURNO-OBRAZOVNI CENTAR "THURZO LAJOŠ" - FINANSIRANJE PROGRAMA PUTEM UGOVORA U 2014. GODINI

RED. BR.	PROGRAM	JANUAR	FEBRUAR	MART	APRIL	MAJ	JUN-JUL-AVGUST	STEPTEMBAR	OKTOBAR	NOVEMBAR	DECEMBAR
1	Promocija knjiga	6,079.00	7,079.00	7,627.00	5,418.00	7,006.00	7,006.00	7,627.00	6,079.00	7,006.00	7,006.00
2	Gostovanje profesionalnih pozorišta	100,000.00	100,000.00	100,000.00	100,000.00				100,000.00	100,000.00	100,000.00
3	Naučno-popularno predavanje književnog historičara Janoša Rajzingera	12,867.00			12,867.00			12,867.00			12,867.00
4	Minijature- IV međunarodna izložba	41,000.00									
5	Izložba u muzeju		41,000.00						41,000.00		
6	Praznik naših tradicija		171,755.00								
7	Petnaesti mart - Godišnjica mađarske oslobodilačke borbe i revolucije iz 1848-49			100,000.00							
8	Samostalna izložba kanjiškog keramičara Petera Ožvara			41,000.00							
9	Samostalna izložba senčanskog slikara Radomira Brkušanina				41,000.00						
10	Literarna priredba povodom dana mađarskog pesništva				20,021.00						
11	Pokrajinsko takmičenje srednjoškolaca u dramskoj i filmskoj kategoriji				66,000.00						
12	Festival pevane pesme					540,000.00					
13	Predstava profesionalnog pozorišta za decu					60,000.00					
14	Etnopripovedačko takmičenje Kalman Lajoš					305,000.00					
15	Noć muzeja					160,000.00					
16	Gostovanje Salašarskog pozorišta						180,000.00				
17	Umetnička kolonija						290,000.00				
18	Memorijalna godina Jožefa Ača						100,000.00				
19	"Jer se u nama duša glasa..." Učenje narodnih igr, narodnih pesma i pukotvorilačka zanimanja za zabavištarce i učenike nižih razreda osnovnih škola						40,000.00				
20	Nastup dečje folklorno- plesne grupe "Ispilan" na Interetno festivalu						40,000.00				
21	Praznik grada Sente - Posebno istaknuti praznik Opštine Senta										
22	Dan mađarskih narodnih priča							22,605.00			
23	Dvadeset treći oktobra - Godišnjica mađarske oslobodilačke borbe i revolucije								100,000.00		
	Ukupno	159,946.00	319,834.00	248,627.00	245,306.00	1,072,006.00	657,006.00	43,099.00	247,079.00	107,006.00	119,873.00

UKUPNO
67,933.00
700,000.00
51,468.00
41,000.00
82,000.00
171,755.00
100,000.00
41,000.00
41,000.00
20,021.00
66,000.00
540,000.00
60,000.00
305,000.00
160,000.00
180,000.00
290,000.00
100,000.00
40,000.00
40,000.00
0.00
22,605.00
100,000.00
3,219,782.00

Република Србија
Аутономна Покрајина Војводина
Општина Сента
Општинска управа
Одељење за привреду и финансије
Одсек за буџет и финансије
Број: 417-*o*/2014-IV-03
Дана: 16.01.2014.
С е н т а

Одељење за општу управу и
друштвене делатности

Предмет: Веза број: 6-7/2013-I

На основу Вашег захтева за давање мишљења број: 6-7/2013-I од дана 20.11.2013.године предлажем вам следеће:

Годишњи програм рада са финансијским планом за 2014. годину за Културно-образовни центар „Турзо Лајош“ у Сенти за 2014. годину са утврђеном висином средстава за финансирање културних програма установе у 2014. години, одговара по Одлуци о буџету Општине Сента за 2014. годину („Службени лист општине Сента“, број 22/2013).

С поштовањем ,



Руководилац Одсека за привреду
и финансије
Ливиа Колас Месарош, дипл.ецц.

Предлог

На основу члана 32. става 1. тачке 20. Закона о локалној самоуправи („Службени гласник РС“, бр. 129/2007) и члана 46. става 1. тачки 9. и 22. Статута општине Сента („Службени лист општине Сента“, бр. 5/2011) Скупштина општине Сента на седници, одржаној 04. фебруара 2014. године донела је

З А К Л Ј У Ч А К **О ДАВАЊУ САГЛАСНОСТИ НА ПЛАН РАДА И ФИНАНСИЈСКИ ПЛАН** **ЗАВИЧАЈНЕ ФОНДАЦИЈЕ „СТЕВАН СРЕМАЦ“ СЕНТА ЗА 2014. ГОДИНУ**

I.

ДАЈЕ СЕ сагласност на План рада и Финансијски план Завичајне фондације „Стеван Сремац“ Сента за 2014. годину.

II.

Овај Закључак објавити у „Службеном листу општине Сента“.

Република Србија
Аутономна Покрајина Војводина
Општина Сента
Скупштина општине Сента
Број: 415-6/2013-I
Дана: 04. фебруар 2014. године
С е н т а

Председник Скупштине општине Сента

Анико Ширкова с. р.

Образложење

Према члану 32. став 1. тачка 20. Закона о локалној самоуправи („Службени гласник РС“, бр. 129/2007) Скупштина општине, у складу са законом обавља и друге послове утврђене законом и статутом.

Према члану 46. став 1. тачка 9. Статута општине Сента („Службени лист општине Сента“, бр. 5/2011), Скупштина општине, у складу са законом оснива службе, јавна предузећа, установе и организације, утврђене Статутом општине и врши надзор над њиховим радом.

Према члану 46. став 1. тачка 22. Статута општине Сента („Службени лист општине Сента“, бр. 5/2011), Скупштина општине, у складу са законом разматра извештај о раду и даје сагласност на програм рада корисника буџета.

Завичајна фондација „Стеван Сремац“ Сента дана 09.12.2013. године доставила је Општини Сента План рада и Финансијски план фондације за 2014. годину са напоменом да је исти прихватио управни одбор фондације на својој седници одржаној дана 08.12.2013. године.

Општинско веће општине Сента, као овлашћени предлагач аката које доноси Скупштина општине Сента својим закључком утврдило је предлог Закључка о усвајању Плана рада и Финансијског плана Завичајне фондације „Стеван Сремац“ Сента за 2014. годину и упутило је Скупштини општине Сента на разматрање и усвајање.

Скупштина општине Сента, након разматрања предлога Општинског већа општине Сента и мишљења Одбора за културу Скупштине општине Сента, донела је закључак као у диспозитиву.



ЗАВИЧАЈНА ФОНДАЦИЈА
СТЕВАН СРЕМА
Ц
СЕНТА

www.stevansremac.org.rs

СРБИЈА ~ 24400 СЕНТА ~ УЛИЦА СТЕВАНА СРЕМЦА БРОЈ 4
РАЧУН У ТРЕЗОРУ НБС 840-562644-93
ПИБ: 104193707 ~ МАТИЧНИ БРОЈ: 08852456
ТЕЛЕФОН/ФАКС (0038124) (024) 817-055 ~ МОБТЕЛ (062)1-290-285
ЕЛЕКТРОНСКА ПОШТА: sremac@sksyu.net

ПЛАН РАДА ФОНДАЦИЈЕ ЗА 2014. ГОДИНУ

О Завичајној фондацији "Стеван Сремац", након њеног оснивања и активног рада свих ових година, може се говорити као о изузетно важном чиниоцу културног живота града, а и шире околине. Фондација у 2014. години треба да оствари своје потпуно конституисање и потпуну афирмацију на културном небу Србије, што је већ, слободно можемо рећи, добрим делом и учињено, јер је успостављена изузетно важна веза са покрајинским и републичким институцијама културе. Искорак ка сарадњи са сличним институцијама Срба из окружења, где се, пре свега, мисли на Србе у Мађарској и Румунији, мора бити првенствени задатак ове године.

Остваривање задатка укрупњавања српске културне сцене на овим просторима, пре свега се мисли на град, који је започет пре неколико година, Фондација мора да настави све до оног момента док у потпуности не постане стожер окупљања свих српских културних институција овог простора, те да заједничким наступом са осталим релевантним чиниоцима српске културе у општини, постане својеврсни српски културни центар. Да би се тај циљ остварио потребно је да се и Фондација проширује, како на плану организовања културних дешавања, тако и на самом техничком и просторном плану.

Да би Фондација употпунила и обогатила горе наведене активности, неизбежна је сарадња са културним институцијама од општинског значаја која се баве културом на мађарском језику, као и организација заједничких наступа, што, на опште задовољство, иде узлазном линијом. Овде морамо истаћи изузетно плодну сарадњу и заједничке наступе са дечијим фолклорним ансамблом "Ишпиланг".

Међутим, финансијски проблеми целе државе, који се одражавају на рад локалних самоуправа, недефинисане надлежности убирања пореза и сл. доводе до тога да и Фондација, као буџетски корисник локалне самоуправе, има све већих проблема око "сервисирања" својих обавеза што доводи до смањење обима програма културе, а овај се проблем одражава нарочито на гостовања женског хора и фолклорног ансамбла.

1. Афирмација Фондације

Успешну узлазну линију афирмације Фондације која је у 2013. години настављена из претходних година, треба наставити и у 2014. години. Предстоје нам већ неколико пута одлагане две договорене промоције у Матици српској у Новом Саду, као и промоција у Текелијануму у Будимпешти. Од већ започетих промоција, треба наставити присуство преко Туристичке организације Сенте, на сајмовима туризма у Београду, Врњачкој Бањи, Будимпешти, где до сада нисмо лично били присутни, али нам је ТО била значајан промотер, што је већ дало одређене резултате. Фондација се већ афирмише у библиотекама Србије својим издањима, а школе организовано шаљу своје ученике да посете Фондацију. Наравно, овај сегмент афирмације мора се ширити сваке године, јер за то увек има простора.

Своје значајно место Фондација је већ заузела у нишком културном животу преко братске општине Медијана, Нишког културног центра, Народног музеја и Црквено-играчког ансамбла "Бранко" са којим смо се и побратимили. Све активности Фондације, као на пример издаваштво, сада се већ традиционално промовишу у Нишу, што је, свакако, дало значајне резултате, јер се на овај начин остварују контакти са свим важнијим установама културе града Ниша и околине. Према томе, град Ниш мора и даље остати својеврстан промотер Фондације у том делу Србије.

У смислу афирмације, Фондација наставља и 2014. године одржавање блиске сарадње са доказаним пријатељима, као што су књижевници Матија Бећковић, Тања Крагујевић, Зоран Ћирић, Милан Белегишанин, Горан Петровић, Светлана Велмар Јанковић, Милан Мицић, Милисав Савић, те професори Универзитета Михајло Пантић, Душан Иванић, Драган Недељковић, Миливој Ненин, Горан Максимовић, Славко Гордић, Горан Васин, Слободан Владушић, Радослав Ераковић. Пошто се овакав начин рада показао добрим, мишљења смо да га треба наставити.

2. Издаваштво

Овде се морамо дотаћи и овог сегмента рада Фондације иако смо свесни да, највероватније, од њега ове године неће бити ништа због изразитог помањкања средстава, али ако већ помињемо овај сегмент, онда треба рећи да се, коначно приступи штампању првог броја Алманаха Фондације под насловом "Бележник", што није реализовано у претходним годинама управо због недостатка финансијских средстава, с тим да треба нагласити да одлука Управног одбора о штампању истог постоји већ неколико година.

Овај Алманах, у зависности од рока његове реализације, те уколико се буде приступило његовој реализацији, најбоље је промовисати на Сремчевим данима 2014. године. Алманах би свакако допринео још већој промоцији Фондације, с обзиром да би на једном месту, у Алманаху, били објављени текстови осведочених пријатеља Фондације.

Поред споменутог Алманаха, оставља се отворено питање, уколико се укаже потреба за штампањем још неког дела од значаја за локалну културу, да ће иста активност бити разматрана током године и бити усклађена са финансијским могућностима Фондације.

3. Слава Фондације

Као доказан рецепт, а традиција то налаже, мишљења смо да славу Фондације треба организовати по програму из претходних година. Потребно је уприличити пригодан програм примерен слави, а затим, као и до сада, организовати пригодан културно-уметнички програм за грађане Сенте. Наравно, обим и садржај и место прославе зависиће искључиво од финансијских могућности. Славу, као и до

сада, треба одржавати ван просторија Фондације, тј. на отвореном простору, увек када то временски услови дозвољавају. Овде морамо додати да је у општинској управи најављено да ће део ресурса Фондације (хор и фолклор) и ове године, као и свих претходних година, бити ангажован на прослави дана града који је непосредно неколико дана након наше славе, тј. 11. септембра.

4. Фолклорни ансамбл (извештај руководиоца ансамбла)

Вођени успешном прошлом годином, планови за наредну сезону су свакако само наставак започетог у прошлој години, а то значи наставак планираним путем. То је свакако велика обавеза и задатак, али задовољство чланова ансамбла, што доприноси осећају да уз адекватну подршку и сарадњу можемо постепено реализовати све планирано.

Оно што је свакако приоритет јесте да се настави постепено попуњавање и комплетирање постојећег фондуса народних ношњи. У неколико наврата смо већ наглашавали да је то процес који константно траје.

Фолклорни ансамбл Завичајне фондације „Стеван Сремац“ планира да и у 2014. години настави са успешним радом као и претходних година.

Планове ћемо прилагодити финансијским могућностима. Као и до сада, од већих пројеката наводимо већ традиционалне догађаје:

- Годишњи концерт ансамбла у јуну месецу
- Дечији фолклорни фестивал у октобру месецу

Што се тиче осталих планова ту су одлазак и учешће на Змајевим дечијим играма у мају месецу где је први контакт већ остварен са организаторима. Затим имамо традиционални одлазак на „Балкан фолк фест“ у Републику Бугарску у јулу месецу, који би као и до сада финансирани родитељи чланова, пошто Фондација нема финансијских могућности да испрати одлазак на овај фестивал. Затим, учешће на фестивалу фолклора у Бајмоку у јуну месецу што подразумева плаћање котизације и покривање путних трошкова, за шта се надамо да ће Фондација бити у могућности финансијски покривати у целости и учешће на фестивалу фолклора у Темерину

„Сачувајмо од заборава“ у новембру, што такође подразумева котизацију и трошкове одласка. Навели смо само најзначајније манифестације, свакако ту треба додати и бројне наступе на манифестацијама и фестивалима локалног карактера. Учешће на истим до сад је реализовано у сарадњи и уз подршку родитеља чланова ансамбла.

Морамо напоменути да је у разматрању и заједничко гостовање са фолклорним ансамблом "Јединство" из Бајмока на фестивалу фолклора у Бијелом Брду у Хрватској. Учешће на истом ће зависити од финансијских могућности домаћина, а подразумева покривање трошкова одласка које би делили са КУД "Јединство". Постоје изгледи да се организује гостовање у Немачкој, у граду Шпајер код Српског културно-уметничког друштва "Младост" које исто, на жалост, зависи од финансијске могућности.

Што се тиче одласка на гостовања у земљи ближим и даљим градовима, ту смо отворени за сваку сарадњу и радо ћемо се одазвати.

Кад је у питању едукација уметничког руководиоца у плану је учешће на бар једном семинару где се може боље оспособити за игре које се обрађују, што укључује и размену искустава и мишљења са осталим колегама.

У следећој години рачунамо свакако на сарадњу, искуство и знање колега из АДМЗ „Гусле“ из Кикинде, Националног ансамбла „Коло“ из Београда, КУД „Соња Маринковић“ из Новог Сада, КУД „Абрашевић“ из Крагујевца и многе друге.

Оркестар и даље функционише тако што имамо два корепетитора и по потреби нам „ускачу“ у помоћ музичари који не чине наш оркестар али за важније манифестације и догађаје наступају са нама. Ово намеће тему да је формирање сопственог оркестра још увек под знаком питања и да то остаје врло актуелно. На жалост, Сента нема музичаре који би били адекватни да поред два корепетитора чине мини-оркестар. Потрудићемо се да у наредном периоду на неки начин решимо ово питање.

Фундус ношњи је увек дискутабилан и увек га можемо допуњавати новим комадима, колико смо у могућности. Постављање нових кореографија је директно условљено набавком ношњи за њихово извођење, с обзиром да су наше народне игре шаролике те сваки крај и поднебље има специфичности својих ношњи. За сада се трудимо да кореографије које радимо ускладимо са оним ношњама које већ имамо. Волели бисмо да ове године, уколико финансијске

прилике то дозволе, набавимо неколико комплета ношњи из околине Врања за кореографију "Врањански чочек", с обзиром да су девојке, чланице омладинског састава, изразиле жељу да савладају исту и да су стасале за извођење исте.

Кореографије морамо да прилагодимо и играчима којима располажемо, а овде напомињемо да је мало момака, што представља изузетан проблем, јер некада не можемо да урадимо кореографију како бисмо то желели. Међутим, и поред тога, крајњи резултат је задовољавајући на задовољство наших поштовалаца.

Ове године планирамо да радимо на новим елементима кореографије „Банат“, пошто су играчи стасали и могу одиграти теже елементе, а планирамо да урадимо и краћи сплет „Мађарских игара“ које не би захтевале велика улагања у нову ношњу, јер бисмо користили постојећу. Требало би да се обогати и кореографија „Гружа“ и „Шумадија“. Такође је у плану да се уради кореографија „Врање“ (Девојачки чочеци).

Фолклорни ансамбл и даље дејствује у Сенти и у Мољу, где тренутно радимо са нешто мањим бројем чланова, због преласка чланства у новоотворени КУД.

У Сенти, у предстојећој години долази до смене генерација, тј. имамо више млађих чланова него старијих. Под млађим сматрамо децу од четвртог до шестог разреда, а садашњи средњошколци нам одлазе у јуну на факултете и без њих ћемо нажалост морати даље сами.

Певачка група „Ђерам“ ради и постиже завидне резултате, а то се види и на њеним самосталним наступима ван фолклорног ансамбла, пошто су позиване на више манифестација. Ове године певачка група планира да уврсти у свој репертоар и најлепше босанске севдалинке, које до сада нисмо певали, а постојећи репертоар се и даље увежбава и презентује.

Планирамо да напредујемо у сваком погледу, потрудићемо се да постигнемо све што смо планирали, а проблеме, којих увек има, решаваћемо у ходу.

5. Женски камерни хор (извештај хоровађе)

Пошто је овај женски камерни хор прву пробу одржао 18. априла давне 2008. године, пуних шест година се развијао уз континуирани рад и данас већ можемо говорити о једном зрелом, уиграном хору, чији се

квалитет полако може мерити и са неким професионалним трогласним хором.

И ове године, традиционално, јануар ће почети у припремама за Светосавску академију и Светосавски бал, где се, осим Химне Светом Сави, певају и пригодне црквене песме.

Хор у 2014. години планира наступе за следеће прилике:

Јануар:

26. Светосавска академија

27. Светосавски бал

Април:

19. Вече сенћанских хорова

Мај:

10. Међународни фестивал хорске музике у Бијељини (Република Српска)

Август:

16. Хорски фестивал у Тисафелдвару (Мађарска)

28. Слава Фондације - Велика Госпојина

Септембар:

10. Дан града Сенте-Вече хорске музике

11. Свечана академија поводом Дана града Сенте

Октобар:

18. Сунчана јесен - приредба за пензионере

Новембар:

8. Фестивал словачких хорова у Бачком Петровцу

23. Сремчеви дани

Наравно, осим ових унапред планираних наступа, хор ће се увек одазвати, у договору са УО Фондације, свим позивима за наступе током године, како оних локалног карактера, тако и оних које организује град.

У 2014. години се планира учење следећих нових композиција:

Мокрањац: Јелици во Христа - трогласно
Слободан Атанацковић: Прокимен апостола - трогласно
Л. Марензио: Ad una fresca riva - трогласна композиција из доба ренесансе
Марко Тајчевић: Додолске песме - тро и четворогласна хорска композиција
Хуан Хосе Фалкон: Baile da la cunita - трогласно
Кочар Миклош: Jó szánút, jó fejsze - троглас
Врти, врти коло - трогласна обрада српске народне песме
Ружо савијанке - трогласна обрада српске народне песме
Jere bé, violám - трогласна обрада мађарске народне песме Гардоњи Золтана
Мокрањац: Славска - трогласно

Хоћемо ли баш све ове песме радити зависи од много фактора: од евентуалних потреба за другом неком композицијом у датом тренутку; од ситуације у хору, тј. од укупног бројног стања, од бројног стања у одређеним гласовима, од броја нових чланова, од учесталости наступа, тј. од времена којим располажемо за учење нових песама.

Овде морамо напоменути да ће већ почетком 2014. године доћи до смене на челу хора, тј. досадашњег хоровођу, Валерију Фодор Марјановић, замениће Кинга Лошонц.

Чланице хора се надају да ће се у 2014. остварити договорени планови у вези нових хорских хаљина од тањег бордо материјала за лето и од тамно плавог плиша или сомота за хладније дане, а као украс лента, цвет или нека огрлица, с обзиром да су наше постојеће плаве хорске хаљине са прслуком сашивене пре 6 година и сада су већ доста изношене, а због промена у чланству многима баш и не одговарају (без обзира на прекрајање, а само 6 чланова има оригиналну, сопствену плаву хаљину). У 2010. години су нам купљене летње кинеске блузе, а 2011. године црни материјал за сукње. Поред овога, биле би потребне и једнаке ципеле за све чланице хора.

Надамо се, с правом, да ће и ова 2014. година бити успешна бар онолико колико и претходна, а реално је очекивати да буде и боља.

6. Сремчеви дани

Оно због чега је Фондација и основана, традиционални Сремчеви дани, који се организују у славу нашег великог писца, и ове године

треба да буду врхунац рада Фондације јер се за време тих дана обједињује све оно што је у Фондацији урађено за претходних годину дана.

Неизоставни део Сремчевих дана је академија уприличена у част великана српске писане речи, на којој, о делу Стевана Стремца, увек говори еминентна личност, било да је то књижевник или професор факултета, одличан познавалац живота и дела нашег академика. Свакако да је, у једном свом делу, академија предвиђена за евентуалну промоцију издања Фондације за ту годину. Свакако да ће и ове године академија бити богата и за културно – уметнички програм који ће презентовати познате личности српске уметности.

У оквиру Сремчевих дана, и ове године је планирано књижевно вече еминентног српског писца, затим историјска трибина, као и гостујућа позоришна представа неког од професионалних позоришта.

Као новина, која се показала врло успешном, је та да и ове године један дан у оквиру Сремчевих дана одвојимо за децу, с обзиром да смо претходне три године имали најмање стотинак деце, која су врло активно учествовала у програму те тзв. радионице, коју је врло успешно водио дечији писац Роберт Такарич, али би ове године требало увести неке нове садржаје, као што је, на пример, одржавање литерарног конкурса о Стевану Сремцу, који је до сада организовала Градска библиотека, а који 2013. године није ни одржан.

7. Остале активности

У смислу организовања књижевних вечери, промоција књига, филмских и музичких вечери и сл. ове године треба ставити нагласак на омасовљење овог сегмента, с обзиром да се Фондација показала као добар домаћин и организатор ових активности. У плану је да сваког месеца једном, до два пута, буду одржаване промоције књига, књижевне вечери, историјске трибине, вечери музике, филмске вечери и сл. на које треба ставити акценат, а уведени програм МЛАДИ ТАЛЕНТИ, који је у претходној години био запостављен треба активирати управо због чињенице да у оквиру њега буду представљени млади људи, стручњаци из области којом се баве.

Као додатни део активности за ову годину, а са тим смо започели прошле године, планира се да Фондација узме значајнију улогу у организацији Видовдана који традиционално организује Српска православна црквена општина сенћанска у порти православне цркве,

а у коме су већ учествовали наш хор и фолклорни ансамбл и да има већу заступљеност у програму прославе Дана града, што би употпунило досадашње традиционалне активности у општини Сента.

Фондација планира да и ове године настави са организацијом Светосавског бала којим се враћа стари српски обичај духовности, исказан кроз традиционалне балове, те да на једном месту окупи, у помен једном од највећих српских празника духовности, Светом Сави, све људе добре воље.

Као новина за ову годину, постоји објективна могућност, с обзиром да су контакти успостављени, да Фондација узме учешће (по позиву) на манифестацијама у Нишу (Медијанафест), Смедереву (Смедеревска јесен), Елемиру (Сремчеви дани), а учешће ће зависити од тренутних финансијских могућности.

Као и свих претходних година од дана оснивања и ове године ће Фондација наставити одлично започету сарадњу са локалном самоуправом, као својим оснивачем, те ће буџетска средства добијена на тај начин, наменски и планирано трошити.

Фондација је, такође, учествовала на конкурсима расписаним у децембру месецу од стране Покрајинског секретаријата за културу за суфинансирање програма из области културе, као и за опремање установа културе, где очекује знатна наменска финансијска средства а ту се пре свега мисли на нове народне ношње за фолклорни ансамбл и аудио и видео опрему за потребе Фондације.

Трећи сегмент финансирања Фондације је започела претходне године, а наставиће и у овој, где се воде преговори са привредним субјектима града и околине око њихових донација.

У Сенти, децембра 2013.

Управитељ Фондације
Слободан Борђошки, с. р.

plan

820	ФОНДАЦИЈА СТЕВАНА СРЕМЦА	
	Услуге културе	
	270 411	Плате, додаци и накнаде запослених
	271 412	Соц. доприноси на терет послодавца
	272 414	Социјална давања запосленима
	273 421	Стални трошкови
	274 422	Трошкови путовања
	275 423	Услуге по уговору
	276 424	Специјализоване услуге
	277 425	Текуће поправке и одржавање
	278 426	Материјал
279 481	Дотације невладиним организацијама	
	01 Организација културних манифестација	500 000
Извори финансирања за функ.820:		
	.01 Приходи из буџета	
Укупно за функцију: 820		

plan

1 426 185	1 426 185
255 286	255 286
20 000	20 000
275 000	275 000
355 950	355 950
362 755	362 755
216 500	216 500
50 000	50 000
235 000	235 000
500 000	500 000

3 696 676	3 696 676
-----------	-----------

3 696 676	3 696 676
------------------	------------------

ФИНАНСИЈСКИ ПЛАН ЗА 2014.ГОДИНЕ

Шифра корисника	Јед. бр. буџ. корисника	Конто	Опис	Средства из буџета	Издаци из осталих извора	Укупно
1	2	3	4	5	6	7
				3,196,676.00	0.00	3,196,676.00
		410000	Расходи за запослене	1,701,471.00	0.00	1,701,471.00
		411000	Плате, додаци и накнаде запослених	1,426,185.00	0.00	1,426,185.00
		412000	Социјални доприноси на терет послодавца	255,286.00	0.00	255,286.00
		413000	Накнаде у натура давања запосленима	0.00	0.00	0.00
		414000	Социјална давања запосленима	20,000.00	0.00	20,000.00
		415000	Накнаде трошкова за запослене	0.00	0.00	0.00
		416000	Награде запосленима и остали посебни расходи	0.00	0.00	0.00
		420000	Коришћење роба и услуга	1,495,205.00	0.00	1,495,205.00
		421000	Стални трошкови	275,000.00	0.00	275,000.00
		422000	Трошкови путовања	355,950.00	0.00	355,950.00
		423000	Услуге по уговору	362,755.00	0.00	362,755.00
		424000	Специјализоване услуге	216,500.00	0.00	216,500.00
		425000	Текуће поправке и одржавање	50,000.00	0.00	50,000.00
		426000	Материјал	235,000.00	0.00	235,000.00
		430000	Амортизација и употреба средства за рад	0.00	0.00	0.00
		431000	Амортизација града и грађевинских објеката	0.00	0.00	0.00
		460000	Донације, дотације и трансфери	0.00	0.00	0.00
		465000	Остели текуће дотације и трансфери	0.00		
		480000	Остали расходи	0.00	0.00	0.00
		482000	Порези, обавезне таксе и казне	0.00	0.00	0.00
		483000	Новчане казне и пенали по решењу судова	0.00	0.00	0.00
		510000	Основна средства	0.00	0.00	0.00
		511000	Зграде и грађевински објекти	0.00	0.00	0.00
		512000	Машине и опрема	0.00	0.00	0.00
		515000	Нематеријална имовина	0.00	0.00	0.00

2. ПОСЕБНИ ДЕО

fin plan

Шифра корисника	Јед. бр. буџ. корисника	Конто	Опис	Средства из буџета	Издаци из осталих извора	Укупно
1	2	3	4	5	6	7
				0.00	0.00	0.00
		410000	Расходи за запослене	0.00	0.00	0.00
		411000	Плате, додаци и накнаде запослених	0.00	0.00	0.00
		411100	Плате, додаци и накнаде запослених	0.00	0.00	0.00
		411111	Плате, додаци и накнаде запослених			0.00
		412000	Социјални доприноси на терет послодавца	0.00	0.00	0.00
		412100	Допринос за пензијско и инвалидско осигурање	0.00	0.00	0.00
		412111	Допринос за пензијско и инвалидско осигурање			0.00
		412200	Допринос за здравствено осигурање	0.00	0.00	0.00
		412211	Допринос за здравствено осигурање			0.00
		412300	Допринос за незапосленост	0.00	0.00	0.00
		412311	Допринос за незапосленост			0.00
		413000	Накнаде у природи	0.00	0.00	0.00
		413100	Накнаде у природи	0.00	0.00	0.00
		413142	Поклони за децу запослених			0.00
		413151	Превоз на посао и са посла (маркица)			0.00
		414000	Социјална давања запосленима	0.00	0.00	0.00
		414100	Исплата накнада за време одсуствовања с посла на терет фондова	0.00	0.00	0.00
		414111	Породиљско боловање			0.00
		414121	Боловање преко 30 дана			0.00
		414131	Инвалидност рада другог степена			0.00
		414300	Отпремнине и помоћи	0.00	0.00	0.00
		414311	Отпремнине приликом одласка у пензију			0.00
		414312	Отпремнина у случају отпуштања с посла			0.00
		414314	Отпремнине у случају смрти запосленог или члана уже породице			0.00

		Помоћ у медицинском лечењу			
	414400	запосленог или члана уже породице	0.00	0.00	0.00
	414411	Помоћ у медицинском лечењу запосленог или члана уже породице			
	415000	Накнаде трошкова за запослене	0.00	0.00	0.00
	415100	Накнаде трошкова за запослене	0.00	0.00	0.00
	415112	Накнаде трошкова за превоз на посао и са посла			0.00
	416000	Награде запосленима и остали посебни расходи	0.00	0.00	0.00
	416100	Награде запосленима и остали посебни расходи	0.00	0.00	0.00
	416112	Награде за посебне резултате рада			0.00
	416121	Бонуси за државне празнике			0.00
	416132	Накнаде члановима комисија			0.00
	420000	Коришћење роба и услуга	0.00	0.00	0.00
	421000	Стални трошкови	0.00	0.00	0.00
	421100	Трошкови платног промета и банкарских услуга	0.00	0.00	0.00
	421111	Трошкови платног промета			0.00
	421121	Трошкови банкарских услуга			0.00
	421200	Енергетске услуге	0.00	0.00	0.00
	421211	Услуге за електричну енергију			
	421222	Трошкови грејања – угаљ			0.00
	421223	Трошкови грејања – дрво			0.00
	421224	Трошкови грејања – лож уље			0.00
	421225	Трошкови грејања – централно грејање			0.00
	421300	Комуналне услуге	0.00	0.00	0.00
	421311	Услуге водовода и канализације			0.00
	421321	Дератизација			0.00
	421322	Димњичарске услуге			0.00
	421323	Услуге заштите имовине			0.00
	421324	Одвоз отпада			0.00
	421325	Услуге чишћења			0.00
	421400	Услуге комуникација	0.00	0.00	0.00
	421411	Телефон, телекс и телефакс			0.00
	421412	Интернет и сличнс			0.00
	421414	Услуге мобилног телефона			0.00
	421421	Поштанске услуге			0.00
	421422	Услуге доставе			0.00
	421500	Трошкови осигурања	0.00	0.00	0.00
	421511	Осигурање зграда			0.00
	421512	Осигурање возила			0.00
	421521	Осигурање запослених у случају несреће на раду			0.00
	421600	Закуп имовине и опреме	0.00	0.00	0.00
	421611	Закуп стамбеног простора			0.00

fin plan

	421612	Закуп нестамбеног простора			0.00
	421619	Закуп осталог простора			0.00
	421900	Остали трошкови	0.00	0.00	0.00
	421919	Остали непоменути трошкови			
	422000	Трошкови путовања	0.00	0.00	0.00
	422100	Трошкови службених путовања у земљи	0.00	0.00	0.00
	422111	Трошкови дневница (исхране) на службеном путу			0.00
	422121	Трошкови превоза на службеном путу			0.00
	422131	Трошкови смештаја на службеном путу			0.00
	422191	Превоз у јавном саобраћају			0.00
	422192	Такси превоз			0.00
	422194	Накнада за употребу сопственог возила			
	422200	Трошкови службених путовања у иностранству	0.00	0.00	0.00
	422211	Трошкови дневница за службени пут у иностранству			0.00
	422300	Трошкови путовања у оквиру редовног рада	-	-	0.00
	422391	Превоз средствима јавног превоза	-	-	0.00
	423000	Услуге по уговору	0.00	0.00	0.00
	423100	Административне услуге	0.00	0.00	0.00
	423111	Услуге превођења			0.00
	423131	Рачуноводствене услуге			
	423191	Остале административне услуге			0.00
	423200	Компјутерске услуге	0.00	0.00	0.00
	423211	Услуге за израду софтвера			0.00
	423221	Услуге за одржавање рачунара			0.00
	423300	Услуге образовања и усавршавања запослених	0.00	0.00	0.00
	423321	Котизација за семинаре			0.00
	423322	Котизације за стручна саветовања			0.00
	423323	Котизације за учествовање на сајмовима			0.00
	423392	Издаци за стручне испите			0.00
	423400	Услуге информисања	0.00	0.00	0.00
	423411	Услуге штампања билтена			0.00
	423412	Услуге штампања часописа			0.00
	423413	Услуге штампања публикација			0.00
	423431	Услуге рекламе и пропаганде			0.00
	423432	Објављивање тендера и информативних огласа			0.00
	423441	Медијске услуге радија и телевизије			0.00
	423500	Стручне услуге	0.00	0.00	0.00

fin plan

	423531	Услуге вештачења			0.00
	423541	Услуге финансијских саветника			0.00
	423591	Накнада члановима управних и надзорних одбора			0.00
	423599	Остале стручне услуге			0.00
	423600	Услуге за домаћинство и угостителство	0.00	0.00	0.00
	423621	Угоститељске услуге			0.00
	423700	Репрезентација	0.00	0.00	0.00
	423711	Репрезентација			0.00
	423712	Поклони			0.00
	423900	Остале опште услуге	0.00	0.00	0.00
	423911	Остале опште услуге			0.00
	424000	Специјализоване услуге	0.00	0.00	0.00
	424300	Медицинске услуге	0.00	0.00	0.00
	424311	Здравствена заштита по уговору			
	424311	Услуге јавног здравства- анализа			0.00
	424500	Услуге одржавања нац.паркова и природних површина	0.00	0.00	
	424511	Услуге одржавања нац.паркова и природних површина			
	424600	Услуге очувања животне средине, науке и геодетске услуге	0.00	0.00	0.00
	424611	Услуге очувања животне средине			0.00
	424631	Геодетске услуге			0.00
	424900	Остале специјализоване услуге	0.00	0.00	0.00
	424911	Остале специјализоване услуге			0.00
	425000	Текуће поправке и одржавање	0.00	0.00	0.00
	425100	Текуће поправке и одржавање	0.00	0.00	0.00
	425111	Зидарски радови			0.00
	425112	Столарски радови			0.00
	425113	Молерски радови			0.00
	425114	Радови на крову			0.00
	425115	Радови на водободу и канализације			
	425116	Радови на централном грејању			0.00
	425117	Електричне инсталације			0.00
	425191	Текуће поправке и одржавање осталих објеката			0.00
	425200	Текуће поправке и одржавање опреме	0.00	0.00	0.00
	425211	Механичке поправке			0.00
	425212	Поправке електричне и електронске опреме			0.00
	425213	Лимарски радови на возилима			0.00
	425221	Намештај			0.00
	425222	Рачунарска опрема			0.00
	425223	Опрема за комуникацију			0.00

fin plan

	425225	Електронска и фотографска опрема			0.00
	425226	Биротехничка опрема			0.00
	425229	Остале поправке и одржавање административне опреме			0.00
	426000	Материјал	0.00	0.00	0.00
	426100	Административни материјал	0.00	0.00	0.00
	426111	Канцеларијски материјал			0.00
	426121	Расходи за радну униформу			0.00
	426123	Униформе			0.00
	426124	Заштитна одела			0.00
	426131	Цвеће и декорација			0.00
	426300	Материјал за образовање и усавршавање запослених	0.00		
	426311	Стручна литература за редовне потребе запослених			
	426400	Материјал за саобраћај	0.00	0.00	0.00
	426411	Бензин			0.00
	426412	Дизел гориво			0.00
	426413	Мазива			0.00
	426491	Остали материјал за превозна средства			0.00
	426800	Материјали за одржавање хигијене и угоститељство	0.00	0.00	0.00
	426811	Хемијска средства за чишћење			0.00
	426812	Инвентар за одржавање хигијене			0.00
	426819	Остали материјали за одржавање хигијене			
	426821	Храна и пиће			0.00
	426900	Материјали за посебне намене	0.00	0.00	0.00
	426911	Потршни материјал			
	426913	Алат и инвентар			
	426919	Материјали за посебне намене			0.00
	431000	Амортизација некретнине и опрема			
	431211	Амортизација опреме			
	46500	Остале текуће дотације и трансфер	0.00	0.00	0.00
	465111	Остали текуће дотације и трансфери			0.00
	480000	Остали расходи	0.00	0.00	0.00
	48100	Дотација невладиним организацијама			
	481991	Дотација осталим невладиним организацијама	500000		
	482000	Порези, обавезне таксе и казне		0.00	0.00
	482100	Обавезне таксе	0.00	0.00	0.00
	482111	Стални порез на имовину			0.00
	482121	Порез на робу			0.00
	482122	Порез на услуге			0.00
	482131	Регистрација возила			0.00

fin plan

	482191	Остали порези			0.00
	482200	Обавезне таксе	0.00	0.00	0.00
	482211	Републичке таксе			0.00
	482241	Општинске таксе			0.00
	482251	Судске таксе			0.00
	483000	Новчане казне и пенали по решењу судова	0.00	0.00	0.00
	483100	Новчане казне и пенали по решењу судова	0.00	0.00	0.00
	483111	Новчане казне и пенали по решењу судова			0.00
	510000	Основна средства	0.00		0.00
	511000	Зграде и грађевински објекти	0.00		0.00
	511300	Капитално одржавање зграда и објеката			0.00
	511331	Капитално одржавање аутопутева, путева			0.00
	511400	Пројектно планирање	0.00		0.00
	511411	Планирање и праћење објекта			0.00
	511451	Пројектна документација			0.00
	512000	Машине и опрема	0.00		0.00
	512900	Опрема за производњу, моторна, непокретна и немоторна опрема	0.00		0.00
	512932	Монтирана опрема			0.00
	512200	Административна опрема	0.00	0.00	0.00
	512211	Намештај			0.00
	512212	Уградна опрема			0.00
	512221	Рачунарска опрема			0.00
	512222	Штампачи			0.00
	512231	Телефонска централа			0.00
	512232	Телефони			0.00
	512233	Мобилни телефони			0.00
	512241	Електронска опрема			0.00
	512242	Фотографска опрема			0.00
	515000	Нематеријална имовина	0.00	0.00	0.00
	515100	Нематеријална имовина	0.00	0.00	0.00
	515111	Компјутерски софтвер			0.00
	515192	Лиценце			0.00

fin plan

КОРИСНИК



ФОНДАЦИЈА СТЕВАНА СРЕМЦА

fin plan

fin plan

fin plan

fin plan

fin plan

fin plan

Република Србија
Аутономна Покрајина Војводина
Општина Сента
Општинска управа
Одељење за привреду и финансије
Одсек за буџет и финансије
Број: 417-08 /2014-IV-03
Дана: 16.01.2014.
С е н т а

Одељење за општу управу и
друштвене делатости

Предмет: Веза број: 6/2013-I

На основу Вашег захтева за давање мишљења број: 6/2013-I од дана 10.12.2013.године предлажем вам следеће:

Финансијски план Завичајна фондација „Стеван Сремац“ Сента за 2014. годину, одговара по Одлуци о буџету Општине Сента за 2014. годину („Службени лист општине Сента“, број 22/2013).

С поштовањем ,



Руководилац Одсека за привреду
и финансије
Ливиа Копас Месарош, дипл. ецц.

Предлог

На основу члана 44. става 2. Закона о култури („Службени гласник РС“, бр. 72/2009), члана 32. став 1. тачке 8. Закона о локалној самоуправи („Службени гласник РС“, бр. 129/2007), члана 46. тачке 22. Статута општине Сента („Службени лист општине Сента“, бр. 5/2011), Скупштина општине Сента на седници, одржаној 04. фебруара 2014. године донела је

З А К Љ У Ч А К

О ДАВАЊУ САГЛАСНОСТИ НА ПРОГРАМ РАДА И ГОДИШЊИ ФИНАНСИЈСКИ ПЛАН ИСТОРИЈСКОГ АРХИВА СЕНТА ЗА 2014. ГОДИНУ

I.

ДАЈЕ СЕ сагласност на Програм рада и Годишњи финансијски план Историјског архива Сента за 2014. годину.

II.

Овај закључак објавити у „Службеном листу општине Сента“.

Република Србија
Аутономна Покрајина Војводина
Општина Сента
Скупштина општине Сента
Број: 630-1/2013-I
Дана: 04. фебруар 2014. године
С е н т а

Председник Скупштине општине Сента
Анико Ширкова с. р.

Образложење:

На основу члана 44. става 2. Закона о култури („Службени гласник РС“, број 72/2009) када је оснивач установе Република Србија, аутономна покрајина и јединица локалне самоуправе, сагласност на програм рада и годишњи финансијски план даје оснивач.

Према члану 46. тачка 22. Статута општине Сента („Службени лист општине Сента“, бр. 5/2011) Скупштина општине разматра извештај о раду и даје сагласност на програм рада корисника буџета .

Директор Историјског архива Сента Иштван Фодор дана 06.12.2013. године доставио је Програм рада и Годишњи финансијски план те установе за 2014. годину.

Према мишљењу Одељења за привреду и финансије Општинске управе, Годишњи финансијски план је усклађен са Одлуком о буџету општине за 2014. годину.

Општинско веће општине Сента, као овлашћени предлагач аката које доноси Скупштина општине Сента својим закључком утврдило је предлог Закључка о усвајању Програма рада и Годишњег финансијског плана Историјског архива Сента за 2014. годину и упутило је Скупштини општине Сента на разматрање и усвајање.

Скупштина општина након разматрања предлога Општинског већа и мишљења Одбора за културу и информисање Скупштине општине Сента, донела је закључак као у диспозитиву.



**ИСТОРИЈСКИ АРХИВ СЕНТА
ISTORIJSKI ARHIV SENTA
TÖRTÉNELMI LEVÉLTÁR ZENTA**

**Del.br.: 011-118/1
Datum: 27. 11. 2013**

**ПРОГРАМ РАДА ИСТОРИЈСКОГ АРХИВА ЗА 2014. ГОДИНУ
PROGRAM RADA ISTORIJSKOG ARHIVA ZA 2014. GODINU
A ZENTAI TÖRTÉNELMI LEVÉLTÁR 2014. ÉVI MUNKAPROGRAMJA**

**СЕНТА 2013
SENTA 2013
ZENTA 2013**

УВОД

На основу члана 44. став 1. тачка 5. Закона о култури („Службени гласник РС“, бр. 72/2009) Управни одбор установе дана 05.12.2013. године донео је Одлуку о усвајању Програма рада Историјског архива у Сенти за 2014. годину.

Реализација програма делатности и развоја архива наставља се на истим основама као и у претходних година. То значи да средства за текуће издатке и за лична примања радника планирамо трошимо и евидентирамо посебно за потребе Одсека у Бечеју и посебно за рад у седишту Архива у Сенти. Средства за плате обезбеђују се у буџету општина Сента и Бечеј, а за текуће издатке у буџету свих пет општина на чијим територијама вршимо нашу делатност, а то су Кањижа, Сента, Ада, Бечеј и Србобран.

Укупан број радних места је 22. према Правилнику о организацији и систематизацији послова који је усвојен 18. јануара 2012. године. Председник Општине Сента Решењем бр.: 110-1/2012-III од 20.01.2012. године о давању сагласности на Правилник о организацији и систематизацији послова Историјског архива одобрио је примењивање Правилника и дао је сагласност на попуњавање 19 радних места. Дана 04.11.2013. године под бројем 110-6/2013-II од Председника Општине добили смо сагласност на измену структуре запослених – један архивски помоћник постао је архивист. Број запослених остао је непромењен, без обзира на то што Матична служба Архива Војводине приликом сваке стручне контроле налаже пријем 2 нова радника у спољну службу и у документациони центар – са високом спремом.

Пошто према Закону о одређивању максималног броја запослених у локалној администрацији („Службени гласник РС“, број 104/2009) нема реалних могућности за пријем нових радника, те на остваривању плана радиће и даље 19 лица.

Планирање реконструкције једне зграде бивше касарне у Сенти од 4000 м² који је дат Архиву одлуком Председника Општине бр.: 46-20/2013-II. од 23.10.2013. године је у пуном јеку. Грађевински пројекти биће готови до средине децембра 2013. године. Реализација пројекта трајаће три године. Средства за радове планирамо од разних фондова и од општина Сента, Ада и Кањижа. Годишње намеравамо уложити око 15 милиона динара. **Решавање просторних проблема Одсека у Бечеју превазилазе оквире годишњег плана**, јер без успеха предлажемо разна решења надлежнима у општини Бечеј већ 15 година. Чекамо и даље њихову иницијативу.

Стручни део плана рађен на бази Јединствених оријентационих норми рада у архивима Србије (Архивски преглед 1977/1.2), и норматива рада Архива. Рачунајући са 19 запослених и са 1600 ефективних радних часова по једном раднику, укупан годишњи фонд радних часова архива је 30 400. Стручни део јединственог плана у вези сређивања грађе рађен је на основу појединачних планова радника.

Реализација планираних послова у делу „сређивање грађе и спољна служба“ зависиће од броја странака и од обима послова који се намећу у вези реконструкције нове архивске зграде. **Уколико број странака и истраживача остаје на нивоу из текуће године и ако искрсну нови задаци у вези реконструкције нове зграде и припремања селидбе, средићемо мање грађе и биће мањи број обилазака регистратура од планираног.**

ЗАПОСЛЕНИ У ИСТОРИЈСКОМ АРХИВУ

На реализацији програма радиће 15 извршиоца у Сенти и 4 у Бечеју. Сви стручни радници имају положени стручни испит.

Радници у Сенти

1. Иштван Фодор	ФИ дт,ас	=	Fodor István, директор, архивски саветник
2. Тибор Молнар	МТ ва	=	Molnár Tibor, виши архивист
3. Саболч Речко	РС ва	=	Recskó Szabolcs, виши архивист
4. Ласло Шандор	ШЛ ап	=	Sándor László, архивски помоћник
5. Иштван Фодор мл.	и.ФИ а	=	i. Fodor István, архивист
6. Жофија Девић	ДЖ ап	=	Dević Zsófia, архивски помоћник
7. Валерија Шандор	ШВ ап	=	Sándor Valéria, организатор материјално-финансијских и општих послова
8. Шандор Молнар	МШ ап	=	Molnár Sándor, архивски помоћник
9. Ференц Сиђи	СФ а	=	Szúgyi Ferenc, архивист
10. Жолт Копас	КЖ и	=	Kopasz Zsolt, информатичар
11. Силвија Селеш	СС ко	=	Szöllősi Szilvia, компјутерски оператер
12. Силвија Гајда	ГС биб	=	Gajda Szilvia, библиотекар
13. Марија Гојковић	ГМ роч	=	Gojković Marija, чистачица-курирка
14. Изабела Шварц	ШИ роч	=	Svarc Izabella, чистачица-курирка
15. Чаба Матовић	МЧ ам	=	Матовић Чаба, архивски манипулант

Запослени у Бечеју

1. Недељко Стојковић	СН ва	=	Stojković Nedeljko, виши архивист
2. Фриђеш Ујхази	УФ ап	=	Újházi Frigyes, архивски помоћник
3. Бернадета Тобиаш	ТБ ап	=	Tóbiás Bernadetta, архивски помоћник
4. Јасмина Петровић	ПЈ роч	=	Petrović Jasmina, чистачица-курирка

СТРУКТУРА ЗАПОСЛЕНИХ И ПЛАН ПРИЈЕМА КАДРОВА

радно место	шк. спрема	број извршиоца
архивски саветник	висока	1
виши архивист	висока	3
архивист	висока	2
архивски помоћник	средња	5
организатор фин.мат.послова	виша	1
информатичар	виша	1
компјутерски оператер	средња	1
библиотекар	средња	1
чистачице	основна и средња	3
арх. манипулант	основна	1
	Укупно	19

Кадровска структура нам је релативно добра, јер просечна школска спрема стручних радника премашује виши степен. Имамо четири радника са вишим звањем.

I. ЗАШТИТА АРХИВСКЕ ГРАЂЕ ВАН АРХИВА

Планирамо контролни обилазак 40 регистратура (и.ФИ а, 30 рег, МТ а, 10 рег). По потреби вршиће се евидентирање стваралаца и ималаца архивске грађе и регистратурског материјала, преглед листа категорија регистратурског материјала и правилника за канцеларијско пословање ради давања сагласности на примењивање истих (план 10 листа). Контролисаћемо излучивање безвредне грађе у 18 случајева. Овим пословима регистратуре ослободиће се од око 300 м¹ безвредног, регистратурског материјала, чији је рок чувања истекао. Од 6 ималаца и стваралаца преузећемо на трајно чување 150 м¹ архивске грађе. У прописане евиденције унећемо све промене о статусу ималаца и о стању њиховог регистратурског материјала и архивске грађе.

Вршићемо ажурирање базе података са најновијим чињеницама са терена у програму „Спољна служба”.

Споразумно пружићемо помоћ заинтересованим регистратурама (стручни савети, сређивање грађе, демонстрација послова итд.). За те послове резервисаћемо 5%, односно, тј. 1520 часова од укупног фонда радних часова Архива.

Заштиту архивске грађе у приватном власништву вршићемо откупом – ако за те потребе финансијери Архива буду обезбедили наменска средства.

Контролне послова вршиће МТ ва, и и.ФИ а, заштиту грађе у приватном власништву ФИ дт, уношење података у компјутер СС ко. У пружању стручне помоћи и преузимању грађе у Архив учествоваће сви радници.

II. ПОСЛОВИ У ДЕПОУ АРХИВА

Планирамо техничку припрему 150 м¹ архивске грађе за трајно чување. У депоу „Ади“ наставићемо израду спољних описа кутија у судским фондовима (по налогу Матичне службе). **Наставићемо започету ревизију фондова и збирки.** То значи да ћемо проверити постојање сваке архивске јединице и евидентирамо њено место чувања до нивоа полица. Ово је неизбежан посао ради планирања селидбе грађе на нову локацију. Након ревизије приступићемо изради плана селидбе. У вези тога два наша архивиста већ су била на консултацији у Веспримском архиву, наиме они су преселили архив са више локација у једну зграду – пре пет година. **У Бечеју ни даље нема места за преузимање грађе.** Тамо у депоима вршиће се само редовно одржавање грађе.

Сопственом радном снагом поред редовног одржавања грађе извршићемо пролећно и јесење генерално чишћење депоа.

III. СРЕЂИВАЊЕ И ОБРАДА АРХИВСКЕ ГРАЂЕ

Ови послови обухватају следеће радне операције: Разврставање грађе на фондове, класификацију грађе у фонду, израду историјске белешке, обраду књига, систематизацију грађе у фонду, излучивање безвредне грађе, формирање и комплетирање досијеа фондова, израду сумарних инвентара израду образаца за водич и вођење пратеће документације (испуњавање образаца) о извршеним пословима и образаца О-1, О-2 и Р-1.

Фондови предвиђени за сређивање садрже 300,80 м¹ грађе. На неким од њих послови су започети у ранијим годинама, а биће и таквих, чије сређивање трајаће више година у наредном периоду. На сређивању радиће 8 архивиста и архивских помоћника. Сваки радник уз друге послове може да среди око 15-18 м¹ грађе. Дакле укупна количина сређене грађе биће око 140 м¹.

Ф. 132 Народни одбор среза Сента (РС, ва)*	141,00м ¹	
Ф. 003 Сента град са уређеним сенатом (СФ, а)*	25,00	м ¹
Ф. 033 Краљевски срески суд – Земљокњижно одељење, Стари Бечеј (ТБ ап)*	1,00	м ¹
Ф. 118 СО Бечеј – (период 1964-1970) (УФ, ап)*	27,40	м ¹
Ф. 701 СИЗ за заштиту деце, Сента (ДЖ ап)	19,50м ¹	
Ф. 765 Конфекција „ООУР – Сентекс“, Сента (МШ, ап)	8,50м ¹	
Ф. 799 Севертранс у стечају, Сента (МШ, ап)	15,20	м ¹

Ф. 847 „Дерби“ – фабрика обуће, Сента (МШ, ап)	7,30	м ¹
Ф. 840 Центар за социјални рад Ада (ДЖ ап)*	8,00	м ¹
Ф. 851 „Транспорт“, Бечеј (СН, ва)*	30,00	м ¹
Ф. 810 АД „Живинопромет“ (израда сумарног инвентара) (УФ, ап)*		
Ф. 375 Трговинско предузеће „Јединство“ – Србобран	1,25	м ¹
Ф. 727 РЗ Меркур – Ада (ШЛ ап)	15,00	м ¹
Ф. 730 „Меркур“ занатска задруга – Ада (ШЛ ап)	0,50	м ¹
Ф. 731 Занатски клуб „Меркур“ – Ада	0,90	м ¹
Ф. 732 Предузеће за прераду папира и целулозе „Меркур-Галант“ – Ада	0,25	м ¹
	300,80	м ¹

* започето у 2013. години

IV. СЛУЖБА ИНФОРМАЦИЈЕ

Основу за пружање коректних информација странкама и истраживачима чине свестране евиденције архива. Прописане евиденције о грађи чуване у архиву и о раду обављеном на терену са регистратурама, водимо делом електронски, делом на класичан начин. О зградама и кадровима архива, о резултатима истраживања у домаћим и страним архивима, о сарадњи са другим архивима итд. евиденције углавном водимо на класичан начин.

Скупљамо издања, водиче других домаћих и иностраних архива ради пружања што потпунијих информација свим заинтересованима и о другим архивима.

Поред тога стално развијамо и допуњујемо нашу интернет презентацију www.zentarhiv.rs. Радимо на томе да раније дигитализоване матичне књиге повежемо са показивачима и цели материјал ставимо на наш сајт. Објавићемо и неколико сумарних инвентара у електронској форми и индексе (именски) за црквене матичне књиге. **Странке могу да нам се обрате путем електронске поште, на е-маил. zentarhiv@gmail.com.**

Предност пружања електронских информација је у томе, да истраживач или странка може штедети у времену и новцу, јер може без доласка у архив сазнати, да ли чувамо такву грађу која га занима. На конкретним пословима пружања информација радиће: КЖ и, СС ко, СФ а, ШВ ск, ТБ ап.

V. ПУБЛИКОВАЊЕ

У 2014 години планирамо једно издање поводом 100. годишњице избијања I. светског рата. Аутор је Тибор Молнар, радни наслов књиге је: Војне жртве Потисја у I. светском рату.

Нећемо изоставити могућност објављивања краћих популарних радова у локалној и регионалној штампи. Учинићемо све да кроз новине, радија и телевизије јавност стиче што више информација о нашем раду. Недељко Стојковић припремиће два фелтона из историје општине Бечеј.

VI. МИКРОФИЛМОВАЊЕ, ДИГИТАЛИЗАЦИЈА, РАЗВИЈАЊЕ РАЧУНАРСКЕ МРЕЖЕ

Микрофилмовање грађе нећемо вршити ни у 2014. години, јер овај посао је скуп процес којем требало би да претходи и рестаурација грађе. За те послове већ годинама нема пара нити имамо сопствену опрему. У овој групи послова информатичар Копас Жолт вршиће редовно одржавање сервера и рачунарске мреже, сигурносно похрањивање података, освежавање сајта. Пружиће помоћ колегама – корисницима рачунара.

У вези публикавања КЖ и, и СС ко вршиће све техничке послове припремања грађе за штампање.

Микрофилмовање и дигитализацију црквених матичних књига смо окончали. **У току је**

израда индекса за књиге јер за неке серије не постоје, за друге пак непоуздане. У 2014. години дигитализовано само најугроженију грађу – ради заштите – по потреби.

VII. КОРИШЋЕЊЕ АРХИВСКЕ ГРАЂЕ И БИБЛИОТЕЧКОГ МАТЕРИЈАЛА

Послови коришћења архивске грађе обухватају пријем, упућивање и услуживање странака и истраживача. У 2014 години планирамо пријем 65 истраживача – корисника архивске грађе и библиотечког материјале – у стручне и научне сврхе са 450 истраживачких дана. Број коришћених фондова процењује се на 40. Због мањка у простору, истовремено можемо примити 4 истраживача.

Пријем странака ради издавања уверења, преписа, копија докумената вршићемо без ограничења. У 2014. години према садашњој ситуацији не очекујемо значајан пад броја странака, јер сви они наши грађани који буду тражили мађарско држављанство доћиће код нас, као и текуће године ради добијања извода из црквених матичних књига за своје претке. Посебну категорију странака чиниће лица у вези рехабилитације убијених на крају II. светског рата, а трећа група тражиће документе о одузетој имовини у истом периоду. Број потенцијалних странака процењује се на 1300 лица.

На проналажењу грађе и припремању уверења радиће сви стручни радници. Са странкама и истраживачима директно ће и радити: ТБ ап, УФ ап, МТ а, СФ а, ШВ ск.

VIII. ПОСЛОВИ АРХИВСКЕ БИБЛИОТЕКЕ

Послове евидентирања, каталогизације књига вршимо електронски у програму „Сирен”. Евиденцију корисника и коришћене грађе водимо на класичан начин.

Библиотекарка Гајда Силвија у 2014. години радиће са половином од пуног радног времена. У планској години поред рада са корисницима обрадиће 250 наслова.

У овој групи послова у Сенти пратимо мађарску у Бечеју српску штампу и издавајемо чланке које се односе на територију делатности архива, односно на сам рад наше установе.

IX. ТЕХНИЧКА ЗАШТИТА АРХИВСКЕ ГРАЂЕ

За специјалне поступке (конзервација, рестаурација итд) немамо ни радионицу, ни стручњаке. Зато вршићемо само најједноставније послове техничке заштите: механичко чишћење докумената, израду кутија, омота, тека и ситније поправке повеза књига.

X. КУЛТУРНО-ПРОСВЕТНА И ОБРАЗОВНА ДЕЛАТНОСТ

Издавачку делатност прате промоције књига. На основу плана из поглавља V. приредићемо промоцију књиге Тибора Молнара у најмање пет потиских насеља.

Приредићемо једну изложбу поводом 100. годишњице почетка I. светског рата у сарадњи са Градским музејом.

Слично пракси из ранијих година бићемо суорганизатори годишњег конгреса Друштва архивских радника Војводине.

Наставићемо сарадњу са медијима путем објављивања разних историјских тема и вести о нашем раду. Сарађиваћемо са: *Vácsország*, *Magyar Szó*, 7 NAP, РТВ Нови Сад.

Цивилна друштва и организације помажемо са бесплатном израдом позивница, плаката, брошура. Пружићемо стручну помоћ локалним самоуправама, установама,

цивилним организацијама у реализацији оних својих програма – који изискују архивистичка истраживања у нашој установи и другим архивима. Конкретна сарадња већ постоји са истраживачима локалне историје у Кањижи, на писању Монографије Кањиже. Извршиоци овог дела програма су архивисти.

XI. ОПШТИ ПОСЛОВИ

Обухватају израду извештаја за 2014. годину и израду плана за 2015. годину. Вођење дневних и месечних евиденција радника архива. Праћење закона, уредба и прописа и израду предлога правилника. Решавање послова у вези радног односа, заштите на раду, заштите имовине архива, редовног функционирања финансијско-материјалне службе и књиговодства. Ту спадају још и послови писарнице за странке, за органе управљања и контроле. У овој групи послова пратићемо рад на одржавању хигијене депоа и радних просторија.

Праћење закона и прописа, израда предлога општих аката, доношење одлука по свим питањима у вези редовног годишњег функционисања архива је задатак директора. **Тај посао без стално запосленог правника је све тежи и оснивачи Архива требало би да у најскорије време омогуће пријем једног правника.** Писарницу водиће организатор техничко-финансијских и општих послова, као и припремање документације књиговодства за даљу обраду. Књижење за нас врши „Агенција Актива“ уз накнаду.

На одржавању чистоће радиће три чистачице. У 2014 години нећемо ангажовати помоћну радну снагу за генерално чишћење, пошто имамо довољно чистачица.

На реализацији појединих делова ових програмских задатака биће ангажовани сви радници.

XII. МАТИЧНИ, КОНТРОЛНИ ПОСЛОВИ, САВЕТОВАЊА

Наши архивисти учествоваће у раду стручних скупова у земљи и у иностранству.

Изградили смо и одржавамо добре везе са архивима у Мађарској (Сегедин, Будимпешта, Весприм, Кечкемет), у Босни и Херцеговини (Архив Тузланског кантона, Архив Републике Српске). Од домаћих архива најтеснију сарадњу имамо са Историјским архивом у Суботици и Зрењанину.

Представници нашег архива активно учествују у раду ДАРВ-а (председништво, скупштина, уредништво Архивских анала).

У овој групи послова предвиђено је време за израду стручних реферата (за саветовања) развојних програма и пројеката (адаптација и опремање архива).

Учествоваћемо у раду комисија и стручних тела наших струковних организација. Директор ће представљати и заступати архив у свим законом предвиђеним случајевима.

У остале послове спадају још: рад у комисијама општина, цивилних асоцијација, у органима управљања архива, месечна контрола извештаја радника.

У овом делу програма ангажовани су сви радници архива.

XIII. АДАПТАЦИЈА И ОПРЕМАЊЕ АРХИВА

У уводу је већ речено да до средине децембра 2013. године биће готови пројекти за реконструкцију једне зграде бивше Касарне у Сенти, укупне корисне површине од 3700 м². Трошкови адаптације према првим прорачунима износиће 45 милиона динара. Адаптација извршиће се у три фазе (током 3 године). У 2014. години планирамо заштиту зграде: у оквиру тих послова треба урадити претрес крова, поправку олука, замену спољних прозора и врата, хидроизолацију зидова, одстранити непотребне инсталације из

објекта, обијати малтер са влажних зидова. Такође треба обезбедити прикључке за воду, канализацију, струју, грејање и телефон. Годишње намеравамо уложити 15-25 милиона динара. За наредну годину планирамо 15 милиона динара од Фонда за велика улагања Војводине. Од Општине Сента 4.347.000, општине Ада 2.543.000 и од Општине Кањижа 3.110.000 динара. Пет милиона динара предвиђамо путем конкурса код разних фондација за куповину опреме – углавном металних полица и специјалних ормана. У вези успешног конкурисања за опрему такође очекујемо моралну подршку суседних општина. Општине Бечеј и Србобран у овом пројекту не учествују јер они треба да брину о згради Одсека у Бечеју.

У Бечеју је и даље нерешен проблем недостатка простора за преузимање архивске грађе. Пошто ни након једне деценије Архив није успео да се избори за проширивање просторних капацитета Одсека, иницијативу препуштамо надлежнима Општине Бечеј. Од редовних средстава за текуће издатке настојаћемо бар одржати ниво опремљености и вршићемо најнеопходнија одржавања, поправке на зградама. (Цитат из планова за претходне године).

XIV. МЕЂУНАРОДНА И МЕЂУАРХИВСКА САРАДЊА

Наш архив одавно је постао „посредник информација“ у међународним везама првенствено између архива у Р. Мађарској и архива у Србији, а последње време та улога се проширила и на архиве у Босни-Херцеговини.

Најплоднију сарадњу остварујемо и планирамо за 2014. годину са Чонградским Жупанијским архивом.

Директор као члан Српско-мађарске академске комисије за истраживање цивилних жртава периода 1941-1948 координираће истраживачки рад у војвођанским регионалним архивима.

XV. ФИНАНСИЈСКИ ПЛАН

У складу са законом о планирању буџета, смерницама Владе итд. редован финансијски план за 2014. годину благовремено је достављен општинама – суоснивачима Архива.

Председник Управног одбора

Габријела Шароши с. р.



plan

2.4.	133 ИСТОРИЈСКИ АРХИВ Остале опште услуге 128 411 Плате, додаци и накнаде запослених 129 412 Соц. доприноси на терет послодавца 130 414 Социјална давања запосленима 131 416 Награде запосленима - јубиларна награда 132 421 Стални трошкови 133 425 Текуће поправке и одржавање 134 426 Материјал
	Извори финансирања за функ. 133: .01 Приходи из буџета .04 Сопствени приходи
	Укупно за функцију: 133

plan

9 194 000	254 000	9 448 000
1 645 000	46 000	1 691 000
170 000	170 000	340 000
130 000	130 000	260 000
65 700		65 700
37 800		37 800
18 900	300 000	318 900
11 261 400		11 261 400
	900 000	900 000
11 261 400	900 000	12 161 400

ФИНАНСИЈСКИ ПЛАН ЗА 2014.ГОДИНЕ

Шифра корисника	Јед. бр. буџ. корисника	Конто	Опис	Средства из буџета	Издаци из осталих извора	Укупно
1	2	3	4	5	6	7
				11,261,400.00	900,000.00	12,161,400.00
		410000	Расходи за запослене	11,139,000.00	600,000.00	11,739,000.00
		411000	Плате, додаци и накнаде запослених	9,194,000.00	254,000.00	9,448,000.00
		412000	Социјални доприноси на терет послодавца	1,645,000.00	46,000.00	1,691,000.00
		413000	Накнаде у натури давања запосленима	0.00	0.00	0.00
		414000	Социјална давања запосленима	170,000.00	170,000.00	340,000.00
		415000	Накнаде трошкова за запослене	0.00	0.00	0.00
		416000	Награде запосленима и остали посебни расходи	130,000.00	130,000.00	260,000.00
		420000	Коришћење роба и услуга	122,400.00	300,000.00	422,400.00
		421000	Стални трошкови	65,700.00	0.00	65,700.00
		422000	Трошкови путовања	0.00	0.00	0.00
		423000	Услуге по уговору	0.00	0.00	0.00
		424000	Специјализоване услуге	0.00	0.00	0.00
		425000	Текуће поправке и одржавање	37,800.00	0.00	37,800.00
		426000	Материјал	18,900.00	300,000.00	318,900.00
		430000	Амортизација и употреба средстава за рад	0.00	0.00	0.00
		431000	Амортизација града и грађевинских објеката	0.00	0.00	0.00
		460000	Донације, дотације и трансфери	0.00	0.00	0.00
		465000	Остели текуће дотације и трансфери	0.00		
		480000	Остали расходи	0.00	0.00	0.00
		482000	Порези, обавезне таксе и казне	0.00	0.00	0.00
		483000	Новчане казне и пенали по решењу судова	0.00	0.00	0.00
		510000	Основна средства	0.00	0.00	0.00
		511000	Зграде и грађевински објекти	0.00	0.00	0.00
		512000	Машине и опрема	0.00	0.00	0.00
		515000	Нематеријална имовина	0.00	0.00	0.00

2. ПОСЕБНИ ДЕО

fin plan

Шифра корисника	Јед. бр. буџ. корисника	Конто	Опис	Средства из буџета	Издаци из осталих извора	Укупно
1	2	3	4	5	6	7
				11,131,400.00	470,000.00	11,601,400.00
		410000	Расходи за запослене	11,139,000.00	600,000.00	11,739,000.00
		411000	Плате, додаци и накнаде запослених	9,194,000.00	254,000.00	9,448,000.00
		411100	Плате, додаци и накнаде запослених	9,194,000.00	254,000.00	9,448,000.00
		411111	Плате, додаци и накнаде запослених	9,194,000.00	254,000.00	9,448,000.00
		412000	Социјални доприноси на терет послодавца	1,645,000.00	46,000.00	1,691,000.00
		412100	Допринос за пензијско и инвалидско осигурање	1,011,000.00	28,000.00	1,039,000.00
		412111	Допринос за пензијско и инвалидско осигурање	1,011,000.00	28,000.00	1,039,000.00
		412200	Допринос за здравствено осигурање	565,000.00	16,000.00	581,000.00
		412211	Допринос за здравствено осигурање	565,000.00	16,000.00	581,000.00
		412300	Допринос за незапосленост	69,000.00	2,000.00	71,000.00
		412311	Допринос за незапосленост	69,000.00	2,000.00	71,000.00
		413000	Накнаде у природи	0.00	0.00	0.00
		413100	Накнаде у природи	0.00	0.00	0.00
		413142	Поклони за децу запослених			0.00
		413151	Превоз на посао и са посла (маркица)			0.00
		414000	Социјална давања запосленима	170,000.00	170,000.00	340,000.00
		414100	Исплата накнада за време одсуствовања с посла на терет фондова	0.00	0.00	0.00
		414111	Породиљско боловање			0.00
		414121	Боловање преко 30 дана			0.00
		414131	Инвалидност рада другог степена			0.00
		414300	Отпремнине и помоћи	170,000.00	170,000.00	340,000.00
		414311	Отпремнине приликом одласка у пензију	170,000.00	170,000.00	340,000.00
		414312	Отпремнина у случају отпуштања с посла			0.00
		414314	Отпремнине у случају смрти запосленог или члана уже породице			0.00

		Помоћ у медицинском лечењу			
	414400	запосленог или члана уже породице	0.00	0.00	0.00
	414411	Помоћ у медицинском лечењу запосленог или члана уже породице			
	415000	Накнаде трошкова за запослене	0.00	0.00	0.00
	415100	Накнаде трошкова за запослене	0.00	0.00	0.00
	415112	Накнаде трошкова за превоз на посао и са посла			0.00
	416000	Награде запосленима и остали посебни расходи	130,000.00	130,000.00	260,000.00
	416100	Награде запосленима и остали посебни расходи	130,000.00	130,000.00	260,000.00
	416112	Награде за посебне резултате рада	130,000.00	130,000.00	260,000.00
	416121	Бонуси за државне празнике			0.00
	416132	Накнаде члановима комисија			0.00
	420000	Коришћење роба и услуга	103,500.00	300,000.00	403,500.00
	421000	Стални трошкови	65,700.00	0.00	65,700.00
	421100	Трошкови платног промета и банкарских услуга	0.00	0.00	0.00
	421111	Трошкови платног промета			0.00
	421121	Трошкови банкарских услуга			0.00
	421200	Енергетске услуге	32,700.00	0.00	32,700.00
	421211	Услуге за електричну енергију	6,000.00		
	421222	Трошкови грејања – угаљ			0.00
	421223	Трошкови грејања – дрво			0.00
	421224	Трошкови грејања – лож уље			0.00
	421225	Трошкови грејања – централно грејање	26,700.00		26,700.00
	421300	Комуналне услуге	1,100.00	0.00	1,100.00
	421311	Услуге водовода и канализације	1,100.00		1,100.00
	421321	Дератизација			0.00
	421322	Димњичарске услуге			0.00
	421323	Услуге заштите имовине			0.00
	421324	Одвоз отпада			0.00
	421325	Услуге чишћења			0.00
	421400	Услуге комуникација	31,900.00	0.00	31,900.00
	421411	Телефон, телекс и телефакс	10,200.00		10,200.00
	421412	Интернет и сличнс	19,600.00		19,600.00
	421414	Услуге мобилног телефона	2,100.00		2,100.00
	421421	Поштанске услуге			0.00
	421422	Услуге доставе			0.00
	421500	Трошкови осигурања	0.00	0.00	0.00
	421511	Осигурање зграда			0.00
	421512	Осигурање возила			0.00
	421521	Осигурање запослених у случају несреће на раду			0.00
	421600	Закуп имовине и опреме	0.00	0.00	0.00
	421611	Закуп стамбеног простора			0.00

fin plan

	421612	Закуп нестамбеног простора			0.00
	421619	Закуп осталог простора			0.00
	421900	Остали трошкови	0.00	0.00	0.00
	421919	Остали непоменути трошкови			
	422000	Трошкови путовања	0.00	0.00	0.00
	422100	Трошкови службених путовања у земљи	0.00	0.00	0.00
	422111	Трошкови дневница (исхране) на службеном путу			0.00
	422121	Трошкови превоза на службеном путу			0.00
	422131	Трошкови смештаја на службеном путу			0.00
	422191	Превоз у јавном саобраћају			0.00
	422192	Такси превоз			0.00
	422194	Накнада за употребу сопственог возила			
	422200	Трошкови службених путовања у иностранству	0.00	0.00	0.00
	422211	Трошкови дневница за службени пут у иностранству			0.00
	422300	Трошкови путовања у оквиру редовног рада	-	-	0.00
	422391	Превоз средствима јавног превоза	-	-	0.00
	423000	Услуге по уговору	0.00	0.00	0.00
	423100	Административне услуге	0.00	0.00	0.00
	423111	Услуге превођења			0.00
	423131	Рачуноводствене услуге			
	423191	Остале административне услуге			0.00
	423200	Компјутерске услуге	0.00	0.00	0.00
	423211	Услуге за израду софтвера			0.00
	423221	Услуге за одржавање рачунара			0.00
	423300	Услуге образовања и усавршавања запослених	0.00	0.00	0.00
	423321	Котизација за семинаре			0.00
	423322	Котизације за стручна саветовања			0.00
	423323	Котизације за учествовање на сајмовима			0.00
	423392	Издаци за стручне испите			0.00
	423400	Услуге информисања	0.00	0.00	0.00
	423411	Услуге штампања билтена			0.00
	423412	Услуге штампања часописа			0.00
	423413	Услуге штампања публикација			0.00
	423431	Услуге рекламе и пропаганде			0.00
	423432	Објављивање тендера и информативних огласа			0.00
	423441	Медијске услуге радија и телевизије			0.00
	423500	Стручне услуге	0.00	0.00	0.00

fin plan

	423531	Услуге вештачења			0.00
	423541	Услуге финансијских саветника			0.00
	423591	Накнада члановима управних и надзорних одбора			0.00
	423599	Остале стручне услуге			0.00
	423600	Услуге за домаћинство и угостителство	0.00	0.00	0.00
	423621	Угоститељске услуге			0.00
	423700	Репрезентација	0.00	0.00	0.00
	423711	Репрезентација			0.00
	423712	Поклони			0.00
	423900	Остале опште услуге	0.00	0.00	0.00
	423911	Остале опште услуге			0.00
	424000	Специјализоване услуге	0.00	0.00	0.00
	424300	Медицинске услуге	0.00	0.00	0.00
	424311	Здравствена заштита по уговору			
	424311	Услуге јавног здравства- анализа			0.00
	424500	Услуге одржавања нац.паркова и природних површина	0.00	0.00	
	424511	Услуге одржавања нац.паркова и природних површина			
	424600	Услуге очувања животне средине, науке и геодетске услуге	0.00	0.00	0.00
	424611	Услуге очувања животне средине			0.00
	424631	Геодетске услуге			0.00
	424900	Остале специјализоване услуге	0.00	0.00	0.00
	424911	Остале специјализоване услуге			0.00
	425000	Текуће поправке и одржавање	37,800.00	0.00	37,800.00
	425100	Текуће поправке и одржавање	37,800.00	0.00	37,800.00
	425111	Зидарски радови	20,000.00		17,800.00
	425112	Столарски радови	17,800.00		#REF!
	425113	Молерски радови			0.00
	425114	Радови на крову			0.00
	425115	Радови на водободу и канализације			
	425116	Радови на централном грејању			0.00
	425117	Електричне инсталације			0.00
	425191	Текуће поправке и одржавање осталих објеката			0.00
	425200	Текуће поправке и одржавање опреме	0.00	0.00	0.00
	425211	Механичке поправке			0.00
	425212	Поправке електричне и електронске опреме			0.00
	425213	Лимарски радови на возилима			0.00
	425221	Намештај			0.00
	425222	Рачунарска опрема			0.00
	425223	Опрема за комуникацију			0.00

fin plan

	425225	Електронска и фотографска опрема			0.00
	425226	Биротехничка опрема			0.00
	425229	Остале поправки и одржавање административне опреме			0.00
	426000	Материјал	18,900.00	300,000.00	318,900.00
	426100	Административни материјал	17,500.00	100,000.00	117,500.00
	426111	Канцеларијски материјал	17,500.00	100,000.00	117,500.00
	426121	Расходи за радну униформу			0.00
	426123	Униформе			0.00
	426124	Заштитна одела			0.00
	426131	Цвеће и декорација			0.00
	426300	Материјал за образовање и усавршавање запослених	0.00		
	426311	Стручна литература за редовне потребе запослених			
	426400	Материјал за саобраћај	0.00	200,000.00	200,000.00
	426411	Бензин		100,000.00	100,000.00
	426412	Дизел гориво			0.00
	426413	Мазива			0.00
	426491	Остали материјал за превозна средства		100,000.00	100,000.00
	426800	Материјали за одржавање хигијене и угоститељство	1,200.00	0.00	1,200.00
	426811	Хемијска средства за чишћење	1,200.00		1,200.00
	426812	Инвентар за одржавање хигијене			0.00
	426819	Остали материјали за одржавање хигијене			
	426821	Храна и пиће			0.00
	426900	Материјали за посебне намене	200.00	0.00	200.00
	426911	Потршни материјал	200.00		
	426913	Алат и инвентар			
	426919	Материјали за посебне намене			0.00
	431000	Амортизација некретнине и опрема			
	431211	Амортизација опреме			
	46500	Остале текуће дотације и трансфер	0.00	0.00	0.00
	465111	Остали текуће дотације и трансфери			0.00
	480000	Остали расходи	0.00	0.00	0.00
	48100	Дотација невладиним организацијама			
	481991	Дотација осталим невладиним организацијама			
	482000	Порези, обавезне таксе и казне	0.00	0.00	0.00
	482100	Обавезне таксе	0.00	0.00	0.00
	482111	Стални порез на имовину			0.00
	482121	Порез на робу			0.00
	482122	Порез на услуге			0.00
	482131	Регистрација возила			0.00

fin plan

	482191	Остали порези			0.00
	482200	Обавезне таксе	0.00	0.00	0.00
	482211	Републичке таксе			0.00
	482241	Општинске таксе			0.00
	482251	Судске таксе			0.00
	483000	Новчане казне и пенали по решењу судова	0.00	0.00	0.00
	483100	Новчане казне и пенали по решењу судова	0.00	0.00	0.00
	483111	Новчане казне и пенали по решењу судова			0.00
	510000	Основна средства	0.00		0.00
	511000	Зграде и грађевински објекти	0.00		0.00
	511300	Капитално одржавање зграда и објеката			0.00
	511331	Капитално одржавање аутопутева, путева			0.00
	511400	Пројектно планирање	0.00		0.00
	511411	Планирање и праћење објекта			0.00
	511451	Пројектна документација			0.00
	512000	Машине и опрема	0.00		0.00
	512900	Опрема за производњу, моторна, непокретна и немоторна опрема	0.00		0.00
	512932	Монтирана опрема			0.00
	512200	Административна опрема	0.00	0.00	0.00
	512211	Намештај			0.00
	512212	Уградна опрема			0.00
	512221	Рачунарска опрема			0.00
	512222	Штампачи			0.00
	512231	Телефонска централа			0.00
	512232	Телефони			0.00
	512233	Мобилни телефони			0.00
	512241	Електронска опрема			0.00
	512242	Фотографска опрема			0.00
	515000	Нематеријална имовина	0.00	0.00	0.00
	515100	Нематеријална имовина	0.00	0.00	0.00
	515111	Компјутерски софтвер			0.00
	515192	Лиценце			0.00



fin plan

КОРИСНИК

ИСТОРИЈСКИ АРХИВ

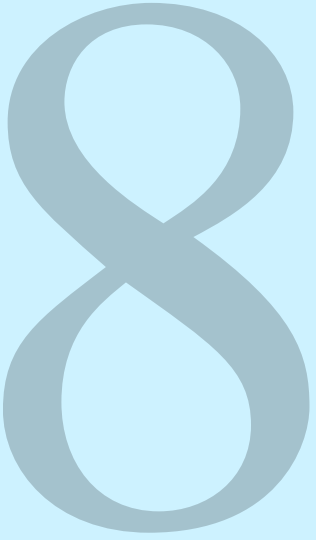

fin plan

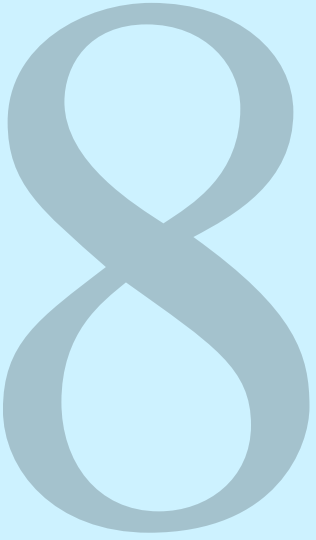

fin plan



fin plan

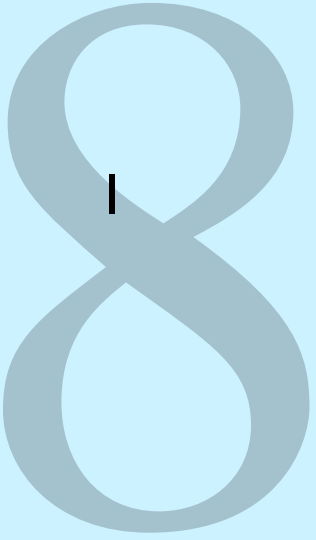

fin plan

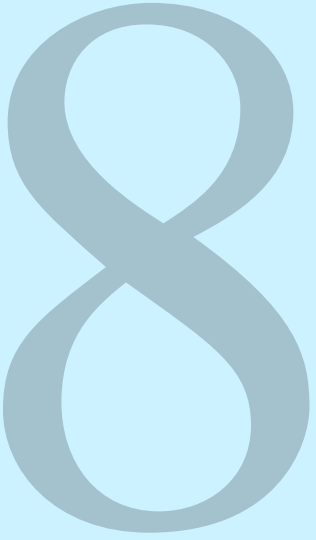

fin plan

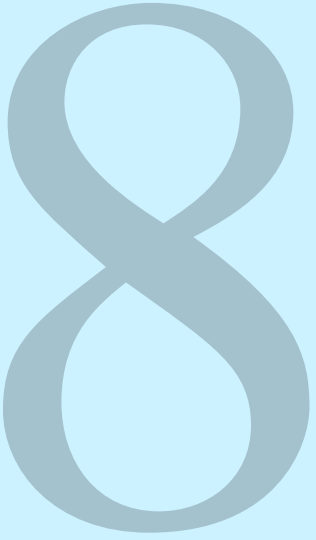

fin plan

|

Република Србија
Аутономна Покрајина Војводина
Општина Сента
Општинска управа
Одељење за привреду и финансије
Одсек за буџет и финансије
Број: 417-07/2014-IV-03
Дана: 16.01.2014.
С е н т а

Одељење за општу управу и
друштвене делатости

Предмет: Веза број: 6/2013-I

На основу Вашег захтева за давање мишљења број: 6/2013-I од дана 10.12.2013.године предлагем вам следеће:

Финансијски план Историјског архива у Сенти за 2014. годину, одговара по Одлуци о буџету Општине Сента за 2014. годину („Службени лист општине Сента“, број 22/2013).

С поштовањем ,

Руководилац Одсека за привреду
и финансије
Ливиа Копас Месарош, дипл.ецц.



Предлог

На основу члана 44. става 2. и 74. Закона о култури („Службени гласник РС“, бр. 72/2009), и члана 46. става 1. тачке 9. Статута општине Сента („Службени лист општине Сента“, бр. 5/2011), Скупштина општине Сента на седници, одржаној 04. фебруара 2014. године донела је

ЗАКЉУЧАК
О ДАВАЊУ САГЛАСНОСТИ НА ПРОГРАМ РАДА И ФИНАНСИЈСКИ ПЛАН
ПОЗОРИШТА СЕНЂАНСКО МАЂАРСКО КАМЕРНО ПОЗОРИШТЕ
-ZENTAI MAGYAR KAMARASZÍNHÁZ У СЕНТИ
ЗА 2014. ГОДИНУ СА УТВРЂЕНОМ ВИСИНОМ СРЕДСТАВА ЗА
ФИНАНСИРАЊЕ КУЛТУРНИХ ПРОГРАМА УСТАНОВЕ У 2014. ГОДИНИ

I

ДАЈЕ СЕ сагласност на Програм рада и финансијски план Позоришта Сенђанско мађарско камерно позориште – Zentai Magyar Kamaraszínház у Сенти за 2014. годину.

УТВРЂУЈЕ СЕ износ од 1.200.000,00 динара за финансирање културних програма установе у 2014. години.

II

Овај закључак објавити у „Службеном листу општине Сента“.

Република Србија
Аутономна Покрајина Војводина
Општина Сента
Скупштина општине Сента
Број: 640-3/2013-I
Дана: 04. фебруар 2014. године
С е н т а

Председник Скупштине општине Сента
Анико Ширкова с. р.

Образложење

Чланом 44. Закона о култури („Службени гласник РС“, број 72/2009) прописано је да Управни одбор установе доноси програме рада установе и годишњи финансијски план, на које оснивач установе даје сагласност.

Чланом 74. и 75. закона прописано је да културни програми установа чији је оснивач јединица локалне самоуправе, финансирају се или суфинансирају из буџета оснивача и других извора предвиђених овим законом, да висину средстава за финансирање, односно суфинансирање програма установа утврђује оснивач, на основу предложеног годишњег програма рада установе, да установе културе подносе оснивачу предлог годишњег програма рада најкасније до 1. јула текуће године за наредну годину и да орган јединице локалне самоуправе надлежан за послове културе закључује са устаномом годишњи уговор о финансирању одобрених програма.

Према члану 46. тачка 22. Статута општине Сента („Службени лист општине Сента“, бр. 5/2011) Скупштина општине у складу са законом даје сагласност на програм рада корисника буџета.

Позориште Сенћанско мађарско камерно позориште – Zentai Magyar Kamaraszínház у Сенти дана 12. јула 2013. године доставио је оснивачу Програм рада са финансијским планом установе за 2014. годину са Изводом из записника Управног одбора од 10.07.2013. године са Одлуком о усвајању Програма рада са финансијским планом Позоришта Сенћанско мађарско камерно позориште – Zentai Magyar Kamaraszínház у Сенти за 2014. годину.

На основу Предлога годишњег програма рада установе, предлаже се да за финансирање културних програма установе из буџета оснивача у 2014 години установи обезбеди путем Уговора о финансирању културних програма установе износ од 1.200.000,00 динара за реализацију три представе и то: "Sziget-kék" од Магде Сабо, " Egérfogó" од Агате Кристи и " Verskommandó" у извођењу ученичког ансамбла Сенћанског позоришта.

Општинско веће општине Сента, као овлашћени предлагач аката које доноси Скупштина општине Сента својим закључком утврдило је предлог Закључка о давању сагласности на Програм рада и финансијски план Позоришта Сенћанско мађарско камерно позориште – Zentai Magyar Kamaraszínház у Сенти за 2014. годину са утврђеном висином средстава за финансирање културних програма установе у 2014. години и упутило је Скупштини општине Сента на разматрање и усвајање.

Скупштина општине Сента, након разматрања предлога Општинског већа општине Сента и мишљења Одбора за буџет и финансије, као и мишљења Одбора за културу и информисање Скупштине општине Сента, донела је закључак као у диспозитиву.



ZENTAI MAGYAR KAMARASZÍNHÁZ СЕНЋАНСКО МАЂАРСКО КАМЕРНО ПОЗОРИШТЕ

ПРОГРАМ РАДА СЕНЋАНСКОГ МАЂАРСКОГ КАМЕРНОГ ПОЗОРИШТА ЗА 2014. ГОДИНУ

Скупштина општине Сента је на седници од 19.02.2008. године једногласном одлуком основала Сенћанско мађарско камерно позориште. 2011. године Мађарски национални савет постаје институција од посебног друштвеног значаја, те је општина 2013. године пренела пола оснивачког права на Мађарски национални савет.

Сенћанско мађарско камерно позориште за 2014. годину планира приказ три професионалне позоришне представе. Жеља нам је да једну позоришну представу прикажемо у извођењу ученика- чланова – Сенћанске позоришне сцене младих.

Бруто трошкови три професионалне позоришне представе су (пошто се сваки назначени износ приказује у бруто износу) **1.862.000,00 динара**. По елементима овај износ се састоји : **трошкови два редитеља су 702.000,00 динара** (424221), **трошкови три костимографа 240.000,00 динара** (424221), **трошкови одећа и ципела 120.000,00 динара** (426621), **трошкови декоратера 200.000,00 динара** (423599), **трошкови материјала и рада декоратера 300.000,00 динара** (426621), **трошкови два драматурга 100.000,00 динара** (424221), **трошкови два композитора 200.000,00 динара** (424221).

Трошкови једне представе средњошколске позоришне групе износи 150.000,00 динара. (423599-40.000,00,424221-60.000,00,426621-50.000,00,).

За реализацију четири продукције требамо обезбедити 160 пробе уколико желимо да представе одговарају позоришним критеријумима и да су на одговарајућем нивоу. Глумцима није једини циљ да се одради једна представа, већ је жеља прилагођавање позоришној сцени као и развијање позитивних односа- љубави публике према позоришту, књижевности и уметности уопште.

Наставили бисмо већ традиционалну такозвану „маршуту,, када наши средњошколски глумци (и други ученици средњих школа) песмама, музиком прослављају дан поезије у позоришту и на више места у граду. Трошкови овог нашег програма, који је наишао на добар пријем код публике, износе **40.000,00 динара**, у овом случају имамо само трошкове опреме (426621).

У плану имамо и припреме програма за **Дечију недељу** као и учествовање у другим програмима. **Планирани износ је 80.000,00 динара** (424221-50.000,00, 426621-30.000,00).

За Дан града 11. септембар, имамо у плану обнову представе Сенћанска битка (у проширеном облику) у знаку сећања на овај велики историјски догађај. Ово је продукција већег волумена, у којем учествују стручни људи и много статиста.

Трошкови постојеће верзије су 250.000,00 динара, (422211-30.000,00, 423419-20.000,00,423421-10.000,00,423621-20.000,00,423599-100.000,00,426621-50.000,00,424221-20.000,00) , ако бисмо желели да урадимо нову, **проширену верзију**- и то приказати цењеној публици- **додатни трошкови су 500.000,00 динара**.

Са Мађарским националним саветом и у будуће планирамо (већ је две године у току) такозвани **оријентир програм**. Током 2014. године са **7 представа** ћемо гостовати у разним насељима Војводине, где живе Мађари у расејању. **Планирани износ ових представа је 400.000,00 динара**(422111-170.000,00,422911-100.000,00,422194-60.000,00,423419-20.000,00,423421-10.000,00,424221-40.000,00). Комплетне трошкове овог програма сносиће Мађарски национални савет. Наша је жеља да овим програмом учествујемо у ширењу културе у насељима Војводине јер не заборавимо ако ми не негујемо сопствену културу она ће полако ишчезнути и отићи у забрав.

Жеља нам је да од 2014. године у склопу нашег програма **гостују и даље професионална позоришта у нашем граду**. До сада је ова гостовања организовао КОЦ „ Тхурзó Лајос “ Међутим, пошто већ 4 године ради Сенћанско мађарско камерно позориште, као професионално позориште, зато ову обавезу желимо да преузмемо, јер ова делатност припада раду позоришта и ми далеко једноставније можемо да комуницирамо и да успоставимо везе са осталим позориштима.

Да би позоришне представе биле што квалитетније, **важно је одржавање и усавршавање постојеће опреме као о куповине нових**, зато је неопходно обезбедити средства за следеће:

- * одржавање постојеће опреме и постројења **60.000,00 динара** (425262)
- * потрошни материјал за представе **45.000,00 динара** (426911)
- * допуна рефлектора **10.000,00 динара** (425121)
- * издаци за материјал и разне реквизите за позоришне представе **80.000,00 динара** (426621)
- * проширења светлосне и звучне опреме **500.000,00 дин.** (512631)
- * микропортови **300.000,00 динара** (512631)

После позоришне представе правила понашања налажу пријем гостију(сендвич, освежевујућа пића

Планирана средства 50.000,00 динара (423711)

Сенћанско мађарско камерно позориште жели да током 2014. године посвети већу пажњу **на сарадњу са другим позориштима**. Треба да остваримо ближу и тешњу сарадњу не само са позоришним кућама у Војводини већ и преко границе. Важно је да према могућностима учествујемо на позоришним фестивалима, што би повећао углед позоришта а и самог града. За 2014. годину планирамо следеће:

* учешће глумца аматера на такмичење аматерских позоришта **40.000,00 динара**(422199)

* сарадња са осталим позориштима у Војводини, путовање 10 пута **10.000,00** (422121) **20.000,00 динара** (422191),

- * сарадња са Академијом Уметности у Новом Саду. Путовање 1 пут **2.000,00 динара** (422111), **3.000,00 динара** (422194),
- * учешће на фестивалу савремених позоришта у Дебрецину, путовање **12.000,00 динара** (422293),
- * Државни фестивал у Печују, путовање **10.000,00 динара** (422221), **15.000,00 динара** (422211),
- * Предаја награде Патакин прстен – Pataki gyűrű – **40.000,00 динара** (424221),
- * Позоришни фестивал у Темишвару, **10.000,00 динара** (422293),
- * Сусрет прекограничних позоришта у Kišvardi, **13.000,00 динара** (422293),
- * приказивање представа у другим позориштима **100.000,00 динара** (422111).

Да би се рад у канцеларији несметано обављао планирамо опремање канцеларије према следећем:

- *канцеларијски намештај **60.000,00 динара** (512211)
- * штампач **30.000,00 динара** (512222)
- * клима уређај **45.000,00 динара** (512241)
- * стручна литература **20.000,00 динара** (426311)

Планирани трошкови и подела по обавезама

1. Средства добијена од оснивача

- * професионалне представе.....1.202.000,00 динара
- * сарадња са другим позориштима..... 135.000,00 динара
- * одржавање уређаја и опреме..... 50.000,00 динара
- * потрошни материјал за представе..... 40.000,00 динара

УКУПНО: 1.427.000,00 динара

2. Из својих извора:

- * представе средњошколске позоришне група.....250.000,00 динара
- * Наступ професионалних позоришта..... .100.000,00 динара
- * Верскомандб (маршута песмама).....40.000,00 динара
- * рекламни трошкови..... 10.000,00 динара
- * одржавање уређаја и опреме..... 10.000,00 динара
- * потрошни материјал за представе..... 50.000,00 динара
- * допуна сијалица у рефлекторе..... 10.000,00 динара
- * куповина разних реквизита за представе..... 60.000,00 динара
- * стручна литература.....20.000,00 динара
- * канцеларијски намештај..... 60.000,00 динара
- * штампач..... 30.000,00 динара

- * клима уређај..... 45.000,00 динара
- * трошкови пријема.....50.000,00 динара
- * приказивање представа у другим позориштима..... 100.000,00 динара

УКУПНО: 835.000,00 динара

3. Учешће на конкурсима / тендерима

- * Програми Дечије недеље..... 80.000,00 динара
- * професионалне представе.....560.000,00 динара
- * оријентир програм.....400.000,00 динара
- * Дан града- Сенћанска битка.....250.000,00 динара
- * Проширење светлосних и звучних уређаја..... 500.000,00 динара
- * микропорти.....300.000,00 динара

УКУПНО: 2.090.000,00 динара

УКУПНО 1+2+3: 4.352.000,00 динара

Ови планирани трошкови се односе изузетно на програме и представе.

Сенћанско мађарско камерно позориште
Вукосављевић Иван, директор с. р.

Сента, 22.01. 2014. године

plan

820	СЕНЋАНСКО МАЂАРСКО КАМЕРНО ПОЗОРИШТЕ
	Услуге културе
	260 411 Плате, додаци и накнаде запослених
	261 412 Соц. доприноси на терет послодавца
	262 421 Стални трошкови
	263 422 Трошкови путовања
	264 423 Услуге по уговору
	265 424 Специјализоване услуге
	266 425 Текуће поправке и одржавање
	267 426 Материјал
268 482 Порези, обавезне таксе и казне	
269 512 Машине и опрема	
	Извори финансирања за функ.820:
	.01 Приходи из буџета
	.04 Сопствени приходи
	Укупно за функцију 820:

plan

1 936 000		1 936 000
347 000		347 000
165 000	20 000	185 000
135 000	540 000	675 000
362 000	652 000	1 014 000
2 592 000	3 750 000	6 342 000
50 000	40 000	90 000
415 000	390 000	805 000
	10 000	10 000
	935 000	935 000
6 002 000		6 002 000
	6 337 000	6 337 000
6 002 000	6 337 000	12 339 000

ФИНАНСИЈСКИ ПЛАН ЗА 2014.ГОДИНЕ

Шифра корисника	Јед. бр. буџ. корисника	Конто	Опис	Средства из буџета	Издаци из осталих извора	Укупно
1	2	3	4	5	6	7
				6,002,000.00	6,337,000.00	12,339,000.00
		410000	Расходи за запослене	2,283,000.00	0.00	2,283,000.00
		411000	Плате, додаци и накнаде запослених	1,936,000.00	0.00	1,936,000.00
		412000	Социјални доприноси на терет послодавца	347,000.00	0.00	347,000.00
		413000	Накнаде у натура давања запосленима	0.00	0.00	0.00
		414000	Социјална давања запосленима	0.00	0.00	0.00
		415000	Накнаде трошкова за запослене	0.00	0.00	0.00
		416000	Награде запосленима и остали посебни расходи	0.00	0.00	0.00
		420000	Коришћење роба и услуга	3,719,000.00	5,392,000.00	9,111,000.00
		421000	Стални трошкови	165,000.00	20,000.00	185,000.00
		422000	Трошкови путовања	135,000.00	540,000.00	675,000.00
		423000	Услуге по уговору	362,000.00	652,000.00	1,014,000.00
		424000	Специјализоване услуге	2,592,000.00	3,750,000.00	6,342,000.00
		425000	Текуће поправке и одржавање	50,000.00	40,000.00	90,000.00
		426000	Материјал	415,000.00	390,000.00	805,000.00
		430000	Амортизација и употреба средства за рад	0.00	0.00	0.00
		431000	Амортизација града и грађевинских објеката	0.00	0.00	0.00
		460000	Донације, дотације и трансфери	0.00	0.00	0.00
		465000	Остели текуће дотације и трансфери	0.00		
		480000	Остали расходи	0.00	10,000.00	10,000.00
		482000	Порези, обавезне таксе и казне	0.00	10,000.00	10,000.00
		483000	Новчане казне и пенали по решењу судова	0.00	0.00	0.00
		510000	Основна средства	0.00	935,000.00	935,000.00
		511000	Зграде и грађевински објекти	0.00	0.00	0.00
		512000	Машине и опрема	0.00	935,000.00	935,000.00
		515000	Нематеријална имовина	0.00	0.00	0.00

2. ПОСЕБНИ ДЕО

fin plan

Шифра корисника	Јед. бр. буџ. корисника	Конто	Опис	Средства из буџета	Издаци из осталих извора	Укупно
1	2	3	4	5	6	7
				6,002,000.00	6,337,000.00	12,339,000.00
		410000	Расходи за запослене	2,283,000.00	0.00	2,283,000.00
		411000	Плате, додаци и накнаде запослених	1,936,000.00	0.00	1,936,000.00
		411100	Плате, додаци и накнаде запослених	1,936,000.00	0.00	1,936,000.00
		411111	Плате, додаци и накнаде запослених	1,936,000.00		1,936,000.00
		412000	Социјални доприноси на терет послодавца	347,000.00	0.00	347,000.00
		412100	Допринос за пензијско и инвалидско осигурање	213,000.00	0.00	213,000.00
		412111	Допринос за пензијско и инвалидско осигурање	213,000.00		213,000.00
		412200	Допринос за здравствено осигурање	119,000.00	0.00	119,000.00
		412211	Допринос за здравствено осигурање	119,000.00		119,000.00
		412300	Допринос за незапосленост	15,000.00	0.00	15,000.00
		412311	Допринос за незапосленост	15,000.00		15,000.00
		413000	Накнаде у природи	0.00	0.00	0.00
		413100	Накнаде у природи	0.00	0.00	0.00
		413142	Поклони за децу запослених			0.00
		413151	Превоз на посао и са посла (маркица)			0.00
		414000	Социјална давања запосленима	0.00	0.00	0.00
		414100	Исплата накнада за време одсуствовања с посла на терет фондова	0.00	0.00	0.00
		414111	Породиљско боловање			0.00
		414121	Боловање преко 30 дана			0.00
		414131	Инвалидност рада другог степена			0.00
		414300	Отпремнине и помоћи	0.00	0.00	0.00
		414311	Отпремнине приликом одласка у пензију			0.00
		414312	Отпремнина у случају отпуштања с посла			0.00
		414314	Отпремнине у случају смрти запосленог или члана уже породице			0.00

		Помоћ у медицинском лечењу			
414400		запосленог или члана уже	0.00	0.00	0.00
		породице			
	414411	Помоћ у медицинском лечењу запосленог или члана уже породице			
	415000	Накнаде трошкова за запослене	0.00	0.00	0.00
	415100	Накнаде трошкова за запослене	0.00	0.00	0.00
	415112	Накнаде трошкова за превоз на посао и са посла			0.00
	416000	Награде запосленима и остали	0.00	0.00	0.00
		посебни расходи			
	416100	Награде запосленима и остали	0.00	0.00	0.00
		посебни расходи			
	416112	Награде за посебне резултате рада			0.00
	416121	Бонуси за државне празнике			0.00
	416132	Накнаде члановима комисија			0.00
	420000	Коришћење роба и услуга	3,719,000.00	5,392,000.00	9,111,000.00
	421000	Стални трошкови	165,000.00	20,000.00	185,000.00
	421100	Трошкови платног промета и	70,000.00	10,000.00	80,000.00
		банкарских услуга			
	421111	Трошкови платног промета	70,000.00	10,000.00	80,000.00
	421121	Трошкови банкарских услуга			0.00
	421200	Енергетске услуге	0.00	0.00	0.00
	421211	Услуге за електричну енергију			
	421222	Трошкови грејања – угаљ			0.00
	421223	Трошкови грејања – дрво			0.00
	421224	Трошкови грејања – лож уље			0.00
	421225	Трошкови грејања – централно грејање			0.00
	421300	Комуналне услуге	0.00	0.00	0.00
	421311	Услуге водовода и канализације			0.00
	421321	Дератизација			0.00
	421322	Димњичарске услуге			0.00
	421323	Услуге заштите имовине			0.00
	421324	Одвоз отпада			0.00
	421325	Услуге чишћења			0.00
	421400	Услуге комуникација	95,000.00	10,000.00	105,000.00
	421411	Телефон, телекс и телефакс			0.00
	421412	Интернет и сличнс			0.00
	421414	Услуге мобилног телефона	95,000.00		95,000.00
	421421	Поштанске услуге		10,000.00	10,000.00
	421422	Услуге доставе			0.00
	421500	Трошкови осигурања	0.00	0.00	0.00
	421511	Осигурање зграда			0.00
	421512	Осигурање возила			0.00
	421521	Осигурање запослених у случају несреће на раду			0.00
	421600	Закуп имовине и опреме	0.00	0.00	0.00
	421611	Закуп стамбеног простора			0.00

fin plan

	421612	Закуп нестамбеног просторе			0.00
	421619	Закуп осталог просторе			0.00
	421900	Остали трошкови	0.00	0.00	0.00
	421919	Остали непоменути трошкови			
	422000	Трошкови путовања	135,000.00	540,000.00	675,000.00
	422100	Трошкови службених путовања у земљи	70,000.00	380,000.00	450,000.00
	422111	Трошкови дневница (исхране) на службеном путу		300,000.00	300,000.00
	422121	Трошкови превоза на службеном путу	10,000.00		10,000.00
	422131	Трошкови смештаја на службеном путу			0.00
	422191	Превоз у јавном саобраћају			0.00
	422192	Такси превоз			0.00
	422194	Накнада за употребу сопственог возила	20,000.00	80,000.00	100,000.00
	422199	Остали трошкови за службена путовања	40,000.00		
	422200	Трошкови службених путовања у иностранству	65,000.00	20,000.00	85,000.00
	422211	Трошкови дневница за службени пут у иностранству	15,000.00		15,000.00
	422221	Трошкови превоза на службеном путу у иностранству	10,000.00		10,000.00
	422293	Накнада за употребу сопственог возила у иностранству	40,000.00	20,000.00	60,000.00
	422900	Остали трошкови транспорта		140,000.00	140,000.00
	422911	Остали трошкови транспорта		140,000.00	140,000.00
	423000	Услуге по уговору	362,000.00	652,000.00	1,014,000.00
	423100	Административне услуге	0.00	282,000.00	282,000.00
	423111	Услуге превођења		20,000.00	20,000.00
	423121	Секретарске услуге		262,000.00	262,000.00
	423131	Рачуноводствене услуге			
	423191	Остале административне услуге			0.00
	423200	Компјутерске услуге	72,000.00	0.00	72,000.00
	423211	Услуге за израду софтвера			0.00
	423221	Услуге за одржавање рачунара	72,000.00		72,000.00
	423300	Услуге образовања и усавршавања запослених	0.00	20,000.00	20,000.00
	423321	Котизација за семинаре			0.00
	423322	Котизације за стручна саветовања		20,000.00	20,000.00
	423323	Котизације за учествовање на сајмовима			0.00
	423392	Издаци за стручне испите			0.00
	423400	Услуге информисања	90,000.00	100,000.00	190,000.00
	423411	Услуге штампања билтена			0.00
	423412	Услуге штампања часописа			0.00
	423413	Услуге штампања публикација			0.00
	423419	Остале услуге штампања	60,000.00	50,000.00	110,000.00

fin plan

	423421	Услуге информисања јавности	30,000.00	20,000.00	50,000.00
	423431	Услуге рекламе и пропаганде		30,000.00	30,000.00
	423421	Објављивање тендера и информативних огласа			0.00
	423441	Медијске услуге радија и телевизије			0.00
	423500	Стручне услуге	200,000.00	140,000.00	340,000.00
	423531	Услуге вештачења			0.00
	423541	Услуге финансијских саветника			0.00
	423591	Накнада члановима управних и надзорних одбора			0.00
	423599	Остале стручне услуге	200,000.00	140,000.00	340,000.00
	423600	Услуге за домаћинство и угостителство	0.00	50,000.00	50,000.00
	423621	Угоститељске услуге		50,000.00	50,000.00
	423700	Репрезентација	0.00	60,000.00	60,000.00
	423711	Репрезентација		50,000.00	50,000.00
	423712	Поклони		10,000.00	10,000.00
	423900	Остале опште услуге	0.00	0.00	0.00
	423911	Остале опште услуге			0.00
	424000	Специјализоване услуге	2,592,000.00	3,750,000.00	6,342,000.00
	424200	Услуге образовања, културе и спорта	2,592,000.00	3,750,000.00	6,342,000.00
	424211	Услуге образовања			
	424221	Услуге културе	2,592,000.00	3,750,000.00	6,342,000.00
	424500	Услуге одржавања нац.паркова и природних површина	0.00	0.00	
	424511	Услуге одржавања нац.паркова и природних површина			
	424600	Услуге очувања животне средине, науке и геодетске услуге	0.00	0.00	0.00
	424611	Услуге очувања животне средине			0.00
	424631	Геодетске услуге			0.00
	424900	Остале специјализоване услуге	0.00	0.00	0.00
	424911	Остале специјализоване услуге			0.00
	425000	Текуће поправке и одржавање	50,000.00	40,000.00	90,000.00
	425100	Текуће поправке и одржавање	0.00	0.00	0.00
	425111	Зидарски радови			0.00
	425112	Столарски радови			0.00
	425113	Молерски радови			0.00
	425114	Радови на крову			0.00
	425115	Радови на водободу и канализације			
	425116	Радови на централном грејању			0.00
	425117	Електричне инсталације			0.00
	425191	Текуће поправке и одржавање осталих објеката			0.00
	425200	Текуће поправке и одржавање опреме	50,000.00	40,000.00	90,000.00

fin plan

	425211	Механичке поправке			0.00
	425212	Поправке електричне и електронске опреме		10,000.00	10,000.00
	425213	Лимарски радови на возилима			0.00
	425221	Намештај			0.00
	425222	Рачунарска опрема		20,000.00	20,000.00
	425223	Опрема за комуникацију			0.00
	425225	Електронска и фотографска опрема			0.00
	425226	Биротехничка опрема			0.00
	425262	Опрема за културу	50,000.00	10,000.00	60,000.00
	426000	Материјал	415,000.00	390,000.00	805,000.00
	426100	Административни материјал	35,000.00	7,000.00	42,000.00
	426111	Канцеларијски материјал	35,000.00	5,000.00	40,000.00
	426121	Расходи за радну униформу			0.00
	426123	Униформе			0.00
	426124	Заштитна одела			0.00
	426131	Цвеће и декорација		2,000.00	2,000.00
	426300	Материјал за образовање и усавршавање запослених	0.00	20,000.00	20,000.00
	426311	Стручна литература за редовне потребе запослених		20,000.00	20,000.00
	426600	Материјал за образовање, културу и спорт	300,000.00	350,000.00	650,000.00
	426611	Материјал за образовње			0.00
	426621	Материјал за културу	300,000.00	350,000.00	650,000.00
	426800	Материјали за одржавање хигијене и угоститељство	40,000.00	3,000.00	43,000.00
	426811	Хемијска средства за чишћење	20,000.00	2,000.00	22,000.00
	426812	Инвентар за одржавање хигијене			0.00
	426819	Остали материјали за одржавање хигијене	20,000.00	1,000.00	21,000.00
	426821	Храна и пиће			0.00
	426900	Материјали за посебне намене	40,000.00	10,000.00	50,000.00
	426911	Потршни материјал	40,000.00	5,000.00	45,000.00
	426913	Алат и инвентар		5,000.00	5,000.00
	426919	Материјали за посебне намене			0.00
	431000	Амортизација некретнине и опрема			
	431211	Амортизација опреме			
	46500	Остале текуће дотације и трансфер	0.00	0.00	0.00
	465111	Остели текуће дотације и трансфери			0.00
	480000	Остали расходи	0.00	10,000.00	10,000.00
	481000	Дотација невладиним организацијама			
	481991	Дотација осталим невладиним организацијама			
	482000	Порези, обавезне таксе и казне	0.00	10,000.00	10,000.00
	482100	Обавезне таксе	0.00	0.00	0.00

fin plan

	482111	Стални порез на имовину			0.00
	482121	Порез на робу			0.00
	482122	Порез на услуге			0.00
	482131	Регистрација возила			0.00
	482191	Остали порези			0.00
	482200	Обавезне таксе	0.00	10,000.00	10,000.00
	482211	Републичке таксе			0.00
	482241	Општинске таксе			0.00
	482251	Судске таксе		10,000.00	10,000.00
	483000	Новчане казне и пенали по решењу судова	0.00	0.00	0.00
	483100	Новчане казне и пенали по решењу судова	0.00	0.00	0.00
	483111	Новчане казне и пенали по решењу судова			0.00
	510000	Основна средства	0.00		0.00
	511000	Зграде и грађевински објекти	0.00		0.00
	511300	Капитално одржавање зграда и објеката			0.00
	511331	Капитално одржавање аутопутева, путева			0.00
	511400	Пројектно планирање	0.00		0.00
	511411	Планирање и праћење објекта			0.00
	511451	Пројектна документација			0.00
	512000	Машине и опрема	0.00		0.00
	512900	Опрема за производњу, моторна, непокретна и немоторна опрема	0.00		0.00
	512932	Монтирана опрема			0.00
	512200	Административна опрема	0.00	935,000.00	935,000.00
	512211	Намештај		60,000.00	60,000.00
	512212	Уградна опрема			0.00
	512221	Рачунарска опрема			0.00
	512222	Штампачи		30,000.00	30,000.00
	512231	Телефонска централа			0.00
	512232	Телефони			0.00
	512233	Мобилни телефони			0.00
	512241	Електронска опрема		45,000.00	45,000.00
	512242	Фотографска опрема			0.00
	512631	Опрема за културу		800,000.00	800,000.00
	515000	Нематеријална имовина	0.00	0.00	0.00
	515100	Нематеријална имовина	0.00	0.00	0.00
	515111	Компјутерски софтвер			0.00
	515192	Лиценце			0.00

fin plan

КОРИСНИК

СЕНЋАНСКО МАЂАРСКО КАМЕРНО ПОЗОРИШТЕ

fin plan

9

fin plan

9

fin plan

fin plan

9

fin plan

9

fin plan



ZENTAI MAGYAR KAMARASZÍNHÁZ
"СЕНЋАНСКО МАЂАРСКО КАМЕРНО ПОЗОРИШТЕ"
24400 Senta, Glavni trg 2 - 24400 Zenta, Fő tér 2

З А П И С Н И К

са **05/2014** телефонски седнице Управног одбора "Сенћанског мађарског камерног позориште"-Zentai Magyar Kamaraszínház од **22.01.2014.године.**

Учесници: председник УО Пал Бата, чланови Управног одбора Бланка Виактер, Ида Цегледи.

Записничар: Ида Цегледи.

ДНЕВНИ РЕД:

1. Усвајање програма рада Сенћанскогмађарског камерног позоришта за 2014.годину.

1. тачка дневног реда

После презентације 1. тачке дневног реда Управни одбор је донео следећу

О Д Л У К У

Усваја се Програма рада Сенћанског мађарског камерног позоришта за 2014.годину који је усаглашен са Одлуком о буџету општине Сента за 2014 годину.

Записничар:

Председник Управног одбора

Ида Цегледи

Пал Бата с.р.

Република Србија
Аутономна Покрајина Војводина
Општина Сента
Општинска управа
Одељење за привреду и финансије
Одсек за буџет и финансије
Број: 417-~~0~~/2014-IV-03
Дана: 16.01.2014.
С е н т а

Одељење за општу управу и
друштвене делатости

Предмет: Веза број: 6-7/2013-I

На основу Вашег захтева за давање мишљења број: 6-7/2013-I од дана 20.11.2013.године предлажем вам следеће:

Годишњи програм рада са финансијским планом за 2014. годину за Сенђанско мађарско камерно позориште – Zentai Magyar Kamaraszínház у Сенти за 2014. годину са утврђеном висином средстава за финансирање културних програма установе у 2014. години, одговара по Одлуци о буџету Општине Сента за 2014. годину („Службени лист општине Сента“, број 22/2013).

С поштовањем ,



Руководилац Одсека за привреду
и финансије
Ливиа Копас Месарош, дипл.ецц.

Предлог

На основу члана 36. Закона о локалној самоуправи („Службени гласник РС“, бр. 129/2007) и члана 52. Статута општине Сента („Службени лист општине Сента“, бр. 5/2011), Скупштина општине Сента на својој седници од 04. фебруара 2014. године донела је

РЕШЕЊЕ **О РАЗРЕШЕЊУ ЧЛАНА ОДБОРА ЗА ЗДРАВСТВО И СОЦИЈАЛНУ ПОЛИТИКУ**

I

Разрешава се члан Одбора за здравство и социјалну политику:

- ЗАЈИМ АЛАВАЋ, Сента, Предградски венац 10

II

Ово Решење објавити у „Службеном листу општине Сента“.

Република Србија
Аутономна Покрајина Војводина
Општина Сента
Скупштина општине Сента
Број: ____/2014-I
Дана: 04. фебруар 2014. године
С е н т а

Председник Скупштине општине Сента

Анико Ширкова с. р.

Образложење

На основу члана 50. Статута општине Сента („Службени лист општине Сента“, бр. 5/2011), Скупштина општине оснива стална радна тела - одборе и повремена радна тела - комисије за разматрање питања из њене надлежности.

Радна тела дају мишљење на предлоге прописа и одлука које доноси Скупштина општине и обављају друге послове утврђене статутом и пословником Скупштине општине.

Радна тела имају председника и одређени број чланова.

Према члану 52. Статута општине Сента („Службени лист општине Сента“, бр. 5/2011), чланове сталних радних тела бира и разрешава Скупштина општине на предлог одборничких група.

Предлог за састав радних тела подноси председник Скупштине по претходној консултацији са представницима одборничких група.

Скупштина општине Сента, након разматрања предлога председника Скупштине општине Сента о разрешењу члана одбора за здравство и социјалну политику, донела је решење као у диспозитиву.

Предлог

На основу члана 36. Закона о локалној самоуправи („Службени гласник РС“, бр. 129/2007) и члана 52. Статута општине Сента („Службени лист општине Сента“, бр. 5/2011), Скупштина општине Сента на својој седници од 04. фебруара 2014. године донела је

РЕШЕЊЕ **О ИМЕНОВАЊУ ЧЛАНА ОДБОРА ЗА ЗДРАВСТВО И СОЦИЈАЛНУ ПОЛИТИКУ**

I

Именује се за члана Одбора за здравство и социјалну политику:

1. ХЕГЕДИШ ЗЛАТКО из Сенте, улица Стевана Сремца бр. 8/8

II

Мандат члана одбора за здравство и социјалну политику траје до истека мандата чланова одбора за здравство и социјалну политику именованих решењем Скупштине општине Сента број 202-100/2012- I од 06. септембра 2012. године.

III

Ово Решење објавити у „Службеном листу општине Сента“.

Република Србија
Аутономна Покрајина Војводина
Општина Сента
Скупштина општине Сента
Број: _____/2014-I
Дана: 04. фебруар 2014. године
С е н т а

Председник Скупштине општине Сента

Анико Ширкова с. р.

Образложење

На основу члана 50. Статута општине Сента („Службени лист општине Сента“, бр. 5/2011), Скупштина општине оснива стална радна тела - одборе и повремена радна тела - комисије за разматрање питања из њене надлежности.

Радна тела дају мишљење на предлоге прописа и одлука које доноси Скупштина општине и обављају друге послове утврђене статутом и пословником Скупштине општине.

Радна тела имају председника и одређени број чланова.

Према члану 52. Статута општине Сента („Службени лист општине Сента“, бр. 5/2011), чланове сталних радних тела бира и разрешава Скупштина општине на предлог одборничких група.

За председника и чланове сталних радних тела, поред одборника бирају се и грађани који су афирмисани у области за коју се радно тело образује.

Одборник може бити члан највише два стална радна тела.

Према члану 53. Пословника Скупштине општине Сента („Службени лист општине Сента“, бр. 12/2008) у састав сталних и повремених радних тела бирају се одборници сразмерно заступљености у саставу Скупштине као и експерти за одређену делатност ван органа власти.

Предлог за састав радних тела подноси председник Скупштине по претходној консултацији са представницима одборничких група.

Скупштина општине Сента, након разматрања предлога председника Скупштине општине Сента о именовану члана одбора за здравство и социјалну политику, донела је решење као у диспозитиву.