

Szerb Köztársaság  
Vajdaság Autonóm Tartomány  
Zenta község  
Zenta Község Képviselő-testülete  
Szám: 23/2014-I  
Kelt: 2014. január 28-án  
Z e n t a

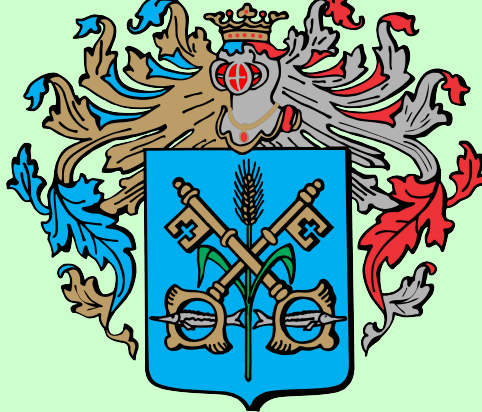

Zenta község statútumának (Zenta Község Hivatalos Lapja, 5/2011. szám) 48. szakasza és a Zentai Községi Képviselő-testület ügyrendjének (Zenta Község Hivatalos Lapja, 12/2008 és 30/2012 szám) 75. szakasza alapján

**2014. FEBRUÁR 4-ÉRE**

**ÖSSZE H Í V O M  
A ZENTAI KÖZSÉGI KÉPVISELŐ-TESTÜLET 23. ÜLÉSÉT**

Az ülést a Zentai Községi Képviselő-testület *nagytermében* tartjuk 9,00 órai kezdettel.

Zenta Község Képviselő-testülete 21., 2013. december 30-án megtartott rendes ülése és 22., 2014 január 15-én megtartott rendkívüli ülése jegyzőkönyvének elfogadása után javaslom a következő

**NAPIRENDI JAVASLATOT:**

1. A nyilvános parkolókról szóló rendelet módosításáról és kiegészítéséről szóló rendeletjavaslat megvitatása
2. Az építési telekről szóló rendelet módosításáról szóló rendeletjavaslat megvitatása,
3. Ingatlan elidegenítése eljárásának megindításáról szóló rendeletjavaslat megvitatása,
4. Zenta község 2013. évi konszolidált zárszámadásának külső könyvvizsgálatát végző könyvvizsgáló alkalmazására való meghatalmazásról szóló rendeletjavaslat megvitatása
5. A Zenta község területén a felkészített jogi személyek és más szervezetek védelemben és mentésben való meghatározásáról szóló rendelet módosításáról és kiegészítéséről szóló rendeletjavaslat megvitatása
6. A Zentai Thurzó Lajos Művelődési-Oktatási Központ 2014. évi munkaprogramjának és éves pénzügyi tervének jóváhagyásáról, az intézmény 2014. évi kulturális programjainak finanszírozására szolgáló eszközök megállapított mértékéről szóló végzésjavaslat megvitatása
7. A zentai Stevan Sremac Helyismereti Alapítvány 2014. Évi munka- és pénzügyi tervének az elfogadásáról szóló végzésjavaslat megvitatása
8. A zentai Történelmi Levéltár 2014. évi munkaprogramjának és éves pénzügyi tervének jóváhagyásáról szóló végzésjavaslat megvitatása

9. A zentai Сепћанско Мађарско Камерно Позориште – Zentai Magyar Kamaraszínház 2014. évi munkaprogramjának és pénzügyi tervének a jóváhagyásáról a 2014. évben az intézmény művelődési programjai finanszírozására szánt eszközök megállapított mértékéről szóló végzésjavaslat megvitatása
10. Az egészségügyi és szociális politikai bizottság tagjának a felmentéséről szóló határozatjavaslat megvitatása
11. Az egészségügyi és szociális politikai bizottság tagjának a kinevezéséről szóló határozatjavaslat megvitatása

Širková Anikó, s.k.,  
a Zentai Községi Képviselő-testület elnök asszonya

## J E G Y Z Ő K Ö N Y V

a Zentai Községi Képviselő-testület 2013. december 30-án 9.00 és 14.45 óra között, a Városháza nagytermében megtartott 21. üléséről.

A jelenlevők létszámának megállapításakor az ülésen a 29 képviselőből 27 volt jelen. Ivana Ćirković és Báló Eleonóra képviselők nem vettek részt az ülésen.

A képviselőkön kívül Ceglédi Rudolf, Zenta község polgármestere, Borbély Ferenc, Zenta község alpolgármestere, Varga Viktor, Dragana Radonjić, Kormányos Katona Gyöngyi és Nagy Zoltán községi tanácsstagok, Pásztor Mária, a Községi Közigazgatási Hivatal vezetője, Sarnyai Rózsa Edit, a Községi Közigazgatási Hivatal vezető-helyettese, Körmöci Károly, a Községi Képviselő-testület titkára, Mészáros Károly és Bóbán József, Zenta község polgármesterének tanácsadói, Répás Erika, a Községi Közigazgatási Hivatal általános közigazgatási és társadalmi tevékenységi osztályának vezetője, Tuza Valéria, a Községi Közigazgatási Hivatal építésügyi osztályának vezetője, Földi Márta, a Községi Közigazgatási Hivatal gazdasági és pénzügyi osztályának vezetője, Patus Ervin, a Községi Közigazgatási Hivatal vagyoni alosztályának szakmunkatársa, Kopasz Mészáros Livia, a Községi Közigazgatási Hivatal költségvetési és pénzügyi alosztályának vezetője, Kóródi Mihály, a Községi Közigazgatási Hivatal általános közigazgatási alosztályának vezetője, Matykó Árpád, a Községi Közigazgatási Hivatal gazdasági és helyi gazdaságfejlesztési alosztályának vezetője, Nikolić Angéla, a Községi Közigazgatási Hivatal szakmunkatársa, Boško Petrović, a zentai ELGAS KV igazgatója, Lőrinc László, a zentai ELGAS KV könyvelője, Bodó József, a zentai KLKV igazgatója, Urbán Jolán, a zentai KLKV könyvelője, Sóti Melinda, jegyzőkönyvvezető, valamint a tömegtájékoztatási eszközök képviselői voltak jelen az ülésen.

Az ülést Širková Anikó, a Községi Képviselő-testület elnök asszonya hívta össze és vezette.

A Községi Képviselő-testület határozatképességének megállapítása után a Községi Képviselő-testület elnök asszonya jegyzőkönyv-hitelesítőknak Kriszta Nándort és Sóti Ferencet javasolta. A képviselők ezt a javaslatot egyhangúlag elfogadták és a jegyzőkönyv-hitelesítőket megválasztották.

Ceglédi Rudolf, Zenta község polgármestere tájékoztatta a jelenlevőket, hogy a legsikeresebb helyi önkormányzat kategóriában Zenta község a Miša Anastasijević Kapitány Társadalmi Díj idei nyertese.

Ezután áttértek a Zentai Községi Képviselő-testület 20. ülése jegyzőkönyvének megvitatására. A Községi Képviselő-testület képviselői egyhangúlag, megjegyzés nélkül elfogadták a Községi Képviselő-testület 20. üléséről felvett jegyzőkönyvet.

Mivel a javasolt napirend 21. és 22., 23. és 24., 25. és 26., illetve 27. és 28. pontjai tematikailag összefüggnek, a Községi Képviselő-testület elnök asszonya azt javasolta, hogy ezeket a pontokat együtt vitassák meg, szavazni pedig külön-külön fognak róluk. A Községi Képviselő-testület egyhangúlag elfogadta az elnök asszony javaslatát.

Ezután a Községi Képviselő-testület képviselői egyhangúlag megállapították az alábbi

## **N A P I R E N D E T:**

1. A községi közigazgatási illetékekről szóló rendeletjavaslat megvitatása,
2. A helyi kommunális illetékekről szóló rendeletjavaslat megvitatása,
3. A tartózkodási illetékről szóló rendelet módosításáról szóló rendeletjavaslat megvitatása,
4. Az idegenforgalmi térítményről szóló rendelet érvényességének megszűnéséről szóló rendeletjavaslat megvitatása,
5. A mezőőri tevékenység utáni térítményről szóló rendelet érvényességének megszűnéséről szóló rendeletjavaslat megvitatása,
6. Az állami tulajdonban és a Zenta község köztulajdonában levő üzlethelyiségek és garázsok bérbeadása feltételeiről és eljárásáról szóló rendeletjavaslat megvitatása,
7. A Zentai Községi Képviselő-testület hivatali épületében található helyiségek és a Zentai Községi Képviselő-testület hivatali épülete előtti parkban található pavilon használatba adásának, továbbá a Községi Közigazgatási Hivatal szolgáltatásai ellátásának feltételeiről és módjáról szóló rendeletjavaslat megvitatása,
8. A Zenta község igazgatási, rendelkezési és használati jogában levő lakásokkal való rendelkezésről szóló rendeletjavaslat megvitatása,
9. Zenta község területén, a közutakon a föld alatti és föld feletti vezetékek és berendezések elhelyezéséért fizetendő térítmény mértékéről szóló rendeletjavaslat megvitatása,
10. A Zenta községi területi és településrendezési dokumentáció díjjegyzékének és a fennmaradási engedélyeztetéshez szükséges feltételek teljesíthetőségének a megállapításáról szóló rendelet módosításáról és kiegészítéséről szóló rendeletjavaslat megvitatása,
11. Zenta község 2014. évi költségvetéséről szóló rendeletjavaslat megvitatása,
12. Zenta község 2014-2020. évi fejlesztési stratégiája akciótervvel való elfogadásáról szóló végzésjavaslat megvitatása,
13. Zenta község 2014–2016 közötti időszakra vonatkozó népesedéspolitikai cselekvési tervének megvitatása,
14. A Zenta községi mezőgazdasági földterület védelmére, rendezésére és használatára vonatkozó 2013. évi éves program módosításáról és kiegészítéséről szóló javaslat megvitatása,
15. Zenta község területén a 2014. évben a környezetben a zajszint állapotának monitoringjáról szóló program megvitatása,
16. A zentai „Elgas” Közvállalatnak a távfűtési installáció karbantartási díjjegyzéke jóváhagyásáról szóló végzésjavaslat megvitatása,
17. A zentai „Elgas” Közvállalat 2014. évi üzletviteli programjának jóváhagyásáról szóló végzésjavaslat megvitatása,
18. A zentai Kommunális-lakásgazdálkodási Közvállalat 2014. évi kommunális szolgáltatási díjjegyzékéről szóló határozat jóváhagyásáról szóló végzésjavaslat megvitatása,
19. A zentai Kommunális-lakásgazdálkodási Közvállalat 2014. évi üzletviteli programjának jóváhagyásáról szóló végzésjavaslat megvitatása,
20. A rendkívüli helyzetek községi törzskarának a 2014. évi munkatervének elfogadásáról szóló végzésjavaslat megvitatása,
21. A Zenta községi mezőgazdasági földterület védelmére, rendezésére és használatára vonatkozó 2013. évi éves programot kidolgozó bizottság felmentéséről szóló határozatjavaslat megvitatása,

22. A Zenta községi mezőgazdasági földterület védelmére, rendezésére és használatára vonatkozó 2014. évi éves programot kidolgozó bizottság megalakításáról szóló határozatjavaslat megvitatása,
23. Zenta község területén a 2013. évben az állami tulajdonú mezőgazdasági földterület bérbeadására irányuló nyilvános árverés eljárását lebonyolító bizottság felmentéséről szóló határozatjavaslat megvitatása,
24. A 2014-es évre a Zenta községi állami tulajdonú mezőgazdasági földterület bérbeadására irányuló nyilvános árverés eljárását lebonyolító bizottság megalakításáról szóló határozatjavaslat megvitatása,
25. A Zentai Községi Képviselő-testület városrendezési lakásügyi-kommunális és ökológiai tanácsa tagjának a felmentéséről szóló határozatjavaslat megvitatása,
26. A Zentai Községi Képviselő-testület városrendezési lakásügyi-kommunális és ökológiai tanácsa tagjának a kinevezéséről szóló határozatjavaslat megvitatása,
27. A nemek egyenjogúságával foglalkozó bizottság tagjának felmentéséről szóló határozatjavaslat megvitatása,
28. A nemek egyenjogúságával foglalkozó bizottság tagjának kinevezéséről szóló határozatjavaslat megvitatása.

### **1. pont**

**21-386/2013. jkv. sz.**

#### **A községi közigazgatási illetékekről szóló rendeletjavaslat megvitatása**

E napirendi ponttal kapcsolatban Pásztor Mária, a Községi Közigazgatási hivatal vezetője mondott bevezető előterjesztést.

A vitában Miladin Bradić és Rácz Szabó László vett részt.

Ezt követően a Községi Képviselő-testület képviselői szótöbbséggel (26 igen, 1 nem) meghozták az alábbi

#### **R e n d e l e t e t**

a községi közigazgatási illetékekről.

A rendelet szövege e jegyzőkönyv alkotórészét képezi.

### **2. pont**

**21-387/2013. jkv. sz.**

#### **A helyi kommunális illetékekről szóló rendeletjavaslat megvitatása**

Nagy Zoltán községi tanács tag bevezető előterjesztése után a Községi Képviselő-testület képviselői szótöbbséggel (26 igen, 1 nem) meghozták az alábbi

#### **R e n d e l e t e t**

a helyi kommunális illetékekről.

A rendelet szövege e jegyzőkönyv alkotórészét képezi.

### **3. pont**

**21-388/2013. jkv. sz.**

#### **A tartózkodási illetékről szóló rendelet módosításáról szóló rendeletjavaslat megvitatása**

Bevezető előterjesztést Matykó Árpád, a Községi Közigazgatási Hivatal gazdasági és helyi gazdaságfejlesztési alosztályának vezetője mondott.  
Rác Szabó László előterjesztése után a Községi Képviselő-testület képviselői szótöbbséggel (26 igen, 1 nem) meghozták az alábbi

#### **R e n d e l e t e t**

a tartózkodási illetékről szóló rendelet módosításáról.  
A rendelet szövege e jegyzőkönyv alkotórészét képezi.

#### **4. pont**

**21-389/2013. jkv. sz.**

#### **Az idegenforgalmi térítményről szóló rendelet érvényességének megszűnéséről szóló rendeletjavaslat megvitatása**

Bevezető előterjesztést Matykó Árpád, a Községi Közigazgatási Hivatal gazdasági és helyi gazdaságfejlesztési alosztályának vezetője mondott.  
Rác Szabó László előterjesztése után a Községi Képviselő-testület képviselői egyhangúlag meghozták az alábbi

#### **R e n d e l e t e t**

az idegenforgalmi térítményről szóló rendelet érvényességének megszűnéséről.  
A rendelet szövege e jegyzőkönyv alkotórészét képezi.

#### **5. pont**

**21-390/2013. jkv. sz.**

#### **A mezőöri tevékenység utáni térítményről szóló rendelet érvényességének megszűnéséről szóló rendeletjavaslat megvitatása**

Bevezető előterjesztést Matykó Árpád, a Községi Közigazgatási Hivatal gazdasági és helyi gazdaságfejlesztési alosztályának vezetője mondott.  
A vitában részt vettek: Rác Szabó László, Sóti Ferenc, Ceglédi Rudolf, Rác Szabó Márta és Borbély Ferenc.  
A Községi Képviselő-testület képviselői egyhangúlag meghozták az alábbi

#### **R e n d e l e t e t**

a mezőöri tevékenység utáni térítményről szóló rendelet érvényességének megszűnéséről.  
A rendelet szövege e jegyzőkönyv alkotórészét képezi.

#### **6. pont**

**21-391/2013. jkv. sz.**

#### **Az állami tulajdonban és a Zenta község köztulajdonában levő üzlethelyiségek és garázsok bérbeadása feltételeiről és eljárásáról szóló rendeletjavaslat megvitatása,**

Bevezető előterjesztést Nagy Zoltán községi tanács tag mondott.  
A vitában Vatai Zsuzsanna és Zsíros Jankelić Anikó vett részt.  
E napirendi pont alatt Vatai Zsuzsanna módosító javaslatot nyújtott be az állami tulajdonban és a Zenta község köztulajdonában levő üzlethelyiségek és garázsok bérbeadása feltételeiről és eljárásáról szóló rendeletjavaslat 87. szakaszára. (A módosító javaslat szövege e jegyzőkönyv alkotórészét képezi.)

Ezután áttértek a szavazásra Vatai Zsuzsanna javaslatáról. A képviselők szótöbbséggel (25 igen, 2 tartózkodó) elfogadták a javaslatot, mely szerint az állami tulajdonban és a Zenta község köztulajdonában levő üzlethelyiségek és garázsok bérbeadása feltételeiről és eljárásáról szóló rendeletjavaslat 87. szakaszát oly módon kell módosítani, hogy a helyi közösségek, az intézmények, a közszolgálatok és a Zenta község által alapított egyéb szervezetek létesítményeinek és helyiségeinek használata fűtési idényen kívül térítésmentesen, fűtési idényben pedig az említett létesítmények és helyiségek fűtési költségeinek megfizettetése mellett történjen.

A Községi Képviselő-testület képviselői ezután egyhangúlag meghozták az alábbi

#### **R e n d e l e t e t**

az állami tulajdonban és a Zenta község köztulajdonában levő üzlethelyiségek és garázsok bérbeadása feltételeiről és eljárásáról.  
A rendelet szövege e jegyzőkönyv alkotórészét képezi.

#### **7. pont**

##### **21-392/2013. jkv. sz.**

**A Zentai Községi Képviselő-testület hivatali épületében található helyiségek és a Zentai Községi Képviselő-testület hivatali épülete előtti parkban található pavilon használatba adásának, továbbá a Községi Közigazgatási Hivatal szolgáltatásai ellátásának feltételeiről és módjáról szóló rendeletjavaslat megvitatása**

Bevezető előterjesztést Nagy Zoltán községi tanácsstag mondott. A vitában Rác Szabó Márta és Širková Anikó vett részt. A vita után a Zentai Községi Képviselő-testület képviselői egyhangúlag meghozták az alábbi

#### **R e n d e l e t e t**

a Zentai Községi Képviselő-testület hivatali épületében található helyiségek és a Zentai Községi Képviselő-testület hivatali épülete előtti parkban található pavilon használatba adásának, továbbá a Községi Közigazgatási Hivatal szolgáltatásai ellátásának feltételeiről és módjáról.

A rendelet szövege e jegyzőkönyv alkotórészét képezi.

#### **8. pont**

##### **21-393/2013. jkv. sz.**

**A Zenta község igazgatási, rendelkezési és használati jogában levő lakásokkal való rendelkezésről szóló rendeletjavaslat megvitatása**

Bevezető előterjesztést Dragana Radonjić községi tanácsstag mondott.

A Zentai Községi Képviselő-testület képviselői vita nélkül, egyhangúlag meghozták az alábbi

#### **R e n d e l e t e t**

a Zenta község igazgatási, rendelkezési és használati jogában levő lakásokkal való rendelkezésről.

A rendelet szövege e jegyzőkönyv alkotórészét képezi.

#### **9. pont**

##### **21-394/2013. jkv. sz.**

**Zenta község területén, a közutakon a föld alatti és föld feletti vezetékek és berendezések elhelyezéséért fizetendő térítmény mértékéről szóló rendeletjavaslat megvitatása**

Nagy Zoltán községi tanács tag bevezető előterjesztése után a Zentai Községi Képviselő-testület képviselői egyhangúlag meghozták az alábbi

**R e n d e l e t e t**

Zenta község területén, a közutakon a föld alatti és föld feletti vezetékek és berendezések elhelyezéséért fizetendő térítmény mértékéről.

A rendelet szövege e jegyzőkönyv alkotórészét képezi.

**10. pont**

**21-395/2013. jkv. sz.**

**A Zenta községi területi és településrendezési dokumentáció díjjegyzékének és a fennmaradási engedélyeztetéshez szükséges feltételek teljesítettségének a megállapításáról szóló rendelet módosításáról és kiegészítéséről szóló rendeletjavaslat megvitatása**

A Zentai Községi Képviselő-testület képviselői egyhangúlag meghozták az alábbi

**R e n d e l e t e t**

a Zenta községi területi és településrendezési dokumentáció díjjegyzékének és a fennmaradási engedélyeztetéshez szükséges feltételek teljesítettségének a megállapításáról szóló rendelet módosításáról és kiegészítéséről.

A rendelet szövege e jegyzőkönyv alkotórészét képezi.

**11. pont**

**21-396/2013. jkv. sz.**

**Zenta község 2014. évi költségvetéséről szóló rendeletjavaslat megvitatása**

E napirendi pont megvitatásának ideje alatt Miladin Bradić képviselő elhagyta az ülést, és ezzel a jelenlevő képviselők száma 26-ra csökkent.

Bevezető előterjesztést Földi Márta, a Községi Közigazgatási Hivatal gazdasági és pénzügyi osztályának vezetője mondott.

A vitában Zsíros Jankelić Anikó, Rác Szabó László, Rác Szabó Márta, Tolmácsi Géza és Földi Márta vett részt.

A Zentai Községi Képviselő-testület képviselői szótöbbséggel (25 igen, 1 nem) meghozták az alábbi

**R e n d e l e t e t**

Zenta község 2014. évi költségvetéséről.

A rendelet szövege e jegyzőkönyv alkotórészét képezi.

**12. pont**

**21-397/2013. jkv. sz.**

**Zenta község 2014-2020. évi fejlesztési stratégiája akciótervvel való elfogadásáról szóló végzésjavaslat megvitatása**



E napirendi pont megvitatásának ideje alatt Barsi Márta képviselő elhagyta az ülést, és ezzel a jelenlevő képviselők száma 25-re csökkent.

Bevezető előterjesztést Matykó Árpád, a Községi Közigazgatási Hivatal gazdasági és helyi gazdaságfejlesztési alosztályának vezetője mondott.

A vitában Predrag Popović, Širková Anikó, Rácz Szabó László, Zsíros Jankelić Anikó, Varga Pertić Márta, Kormányos Katona Gyöngyi, Varga László, Kálmán Zsuzsanna és Borbély Ferenc vett részt.

E napirendi pont alatt Zsíros Jankelić Anikó módosító javaslatot nyújtott be a stratégia egy részére – a 21. sz. táblázatra és a 2.3.3. pont alatti táblázatra, Kálmán Zsuzsanna pedig a 3.2.1.6. pontra. (A módosító javaslat szövege e jegyzőkönyv alkotórészét képezi.)

Ezután áttértek a szavazásra Zsíros Jankelić Anikó és Kálmán Zsuzsanna javaslatáról.

A képviselők egyhangúlag elfogadták a javaslatot, és pedig, hogy a Gyermekek legyen besorolva a rendezvénynaptárba, valamint a szolgáltatások és tevékenységek bővítési programjába Zenta község 2014-2020. évi fejlesztési stratégiájában az akciótervvel.

A képviselők egyhangúlag elfogadták Kálmán Zsuzsanna javaslatát is, és pedig, hogy a médiumok közé sorolják be a Szabadkai Rádió, az Újvidéki Rádió, a Pannon Rádió és Televízió, a Blic, a Dnevnik, a Hét Nap és a Vajdaság Ma médiumokat is.

A Zentai Községi Képviselő-testület képviselői ezután egyhangúlag meghozták az alábbi

### **V é g z é s t**

Zenta község 2014-2020. évi fejlesztési stratégiája akciótervvel való elfogadásáról.

A végzés szövege e jegyzőkönyv alkotórészét képezi.

A döntéshozatal után a Községi Képviselő-testület elnök asszonya 15 perces szünetet rendelt el.

A Községi Képviselő-testület 12.20 órakor folytatta a munkát. A szünet alatt Jablonszki Ilona képviselő elhagyta az ülést, és ezzel a jelenlevő képviselők száma 24-re csökkent.

### **13. pont**

#### **21-398/2013. jkv. sz.**

#### **Zenta község 2014–2016 közötti időszakra vonatkozó népesedéspolitikai cselekvési tervének megvitatása**

Bevezető előterjesztést Pásztor Mária, a Községi Közigazgatási hivatal vezetője mondott.

A vitában Vatai Zsuzsanna, Tolmácsi Géza, Zsíros Jankelić Anikó, Predrag Popović és Rácz Szabó László vett részt.

A képviselők ezután egyhangúlag meghozták

Zenta község 2014–2016 közötti időszakra vonatkozó népesedéspolitikai cselekvési tervét.

Zenta község 2014–2016 közötti időszakra vonatkozó népesedéspolitikai cselekvési tervének a szövege e jegyzőkönyv alkotórészét képezi.

### **14. pont**

#### **21-399/2013. jkv. sz.**

#### **A Zenta községi mezőgazdasági földterület védelmére, rendezésére és használatára vonatkozó 2013. évi éves program módosításáról és kiegészítéséről szóló javaslat megvitatása**

Bevezető előterjesztést Mészáros Károly, Zenta község polgármesterének tanácsadója mondott.

A képviselők ezután egyhangúlag, vita nélkül meghozták

a Zenta községi mezőgazdasági földterület védelmére, rendezésére és használatára vonatkozó 2013. évi éves program módosítását és kiegészítését.

A Zenta községi mezőgazdasági földterület védelmére, rendezésére és használatára vonatkozó 2013. évi éves program módosításának és kiegészítésének a szövege e jegyzőkönyv alkotórészét képezi.

#### **15. pont**

**21-400/2013. jkv. sz.**

**Zenta község területén a 2014. évben a környezetben a zajsint állapotának monitoringjáról szóló program megvitatása**

Bevezető előterjesztést Nagy Zoltán községi tanácsstag mondott.

A képviselők ezután egyhangúlag, vita nélkül meghozták

Zenta község területén a 2014. évben a környezetben a zajsint állapotának monitoringjáról szóló programot.

Zenta község területén a 2014. évben a környezetben a zajsint állapotának monitoringjáról szóló program szövege e jegyzőkönyv alkotórészét képezi.

#### **16. pont**

**21-401/2013. jkv. sz.**

**A zentai „Elgas” Közvállalatnak a távfűtési installáció karbantartási díjjegyzéke jóváhagyásáról szóló végzésjavaslat megvitatása**

Bevezető előterjesztést Nagy Zoltán községi tanácsstag, valamint Boško Petrović, a zentai ELGAS KV igazgatója mondott.

A képviselők ezután egyhangúlag, vita nélkül meghozták az alábbi

#### **V é g z é s t**

a zentai „Elgas” Közvállalatnak a távfűtési installáció karbantartási díjjegyzéke jóváhagyásáról.

A végzés szövege e jegyzőkönyv alkotórészét képezi.

#### **17. pont**

**21-402/2013. jkv. sz.**

**A zentai „Elgas” Közvállalat 2014. évi üzletviteli programjának jóváhagyásáról szóló végzésjavaslat megvitatása**

Bevezető előterjesztést Boško Petrović, a zentai ELGAS KV igazgatója mondott.

A képviselők egyhangúlag, vita nélkül meghozták az alábbi

#### **V é g z é s t**

a zentai „Elgas” Közvállalat 2014. évi üzletviteli programjának jóváhagyásáról.

A végzés szövege e jegyzőkönyv alkotórészét képezi.

### **18. pont**

**21-403/2013. jkv. sz.**

**A zentai Kommunális-lakásgazdálkodási Közvállalat 2014. évi kommunális szolgáltatási díjjegyzékéről szóló határozat jóváhagyásáról szóló végzésjavaslat megvitatása**

Bevezető előterjesztést Bodó József, a zentai KLKV igazgatója mondott.

A vitában Rácz Szabó László, Mirjana Vukanić és Kálmán Zsuzsanna vett részt.

A képviselők szótöbbséggel (23 igen, 1 nem) meghozták az alábbi

#### **V é g z é s t**

a zentai Kommunális-lakásgazdálkodási Közvállalat 2014. évi kommunális szolgáltatási díjjegyzékéről szóló határozat jóváhagyásáról.

A végzés szövege e jegyzőkönyv alkotórészét képezi.

### **19. pont**

**21-404/2013. jkv. sz.**

**A zentai Kommunális-lakásgazdálkodási Közvállalat 2014. évi üzletviteli programjának jóváhagyásáról szóló végzésjavaslat megvitatása**

E napirendi pont megvitatásának ideje alatt Barsi Márta képviselő visszatért az ülésre – a jelenlevő képviselők száma 25.

Bevezető előterjesztést Bodó József, a zentai KLKV igazgatója mondott.

A vitában Predrag Popović, Bodó József és Rácz Szabó László vett részt.

A képviselők szótöbbséggel (24 igen, 1 nem) meghozták az alábbi

#### **V é g z é s t**

a zentai Kommunális-lakásgazdálkodási Közvállalat 2014. évi üzletviteli programjának jóváhagyásáról.

A végzés szövege e jegyzőkönyv alkotórészét képezi.

### **20. pont**

**21-405/2013. jkv. sz.**

**A rendkívüli helyzetek községi törzskarának a 2014. évi munkatervének elfogadásáról szóló végzésjavaslat megvitatása**

Bevezető előterjesztést Ceglédi Rudolf, Zenta község polgármestere mondott.

A képviselők egyhangúlag, vita nélkül meghozták az alábbi

#### **V é g z é s t**

a rendkívüli helyzetek községi törzskarának a 2014. évi munkatervének elfogadásáról.

A végzés szövege e jegyzőkönyv alkotórészét képezi.

### **21. pont**

**21-406/2013. jkv. sz.**

**A Zenta községi mezőgazdasági földterület védelmére, rendezésére és használatára vonatkozó 2013. évi éves programot kidolgozó bizottság felmentéséről szóló határozatjavaslat megvitatása**

Bevezető előterjesztést Mészáros Károly, Zenta község polgármesterének tanácsadója mondott.

A képviselők egyhangúlag, vita nélkül meghozták az alábbi

**H a t á r o z a t o t**

a Zenta községi mezőgazdasági földterület védelmére, rendezésére és használatára vonatkozó 2013. évi éves programot kidolgozó bizottság felmentéséről.

A határozat szövege e jegyzőkönyv alkotórészét képezi.

**22. pont**

**21-407/2013. jkv. sz.**

**A Zenta községi mezőgazdasági földterület védelmére, rendezésére és használatára vonatkozó 2014. évi éves programot kidolgozó bizottság megalakításáról szóló határozatjavaslat megvitatása**

A képviselők egyhangúlag, vita nélkül meghozták az alábbi

**H a t á r o z a t o t**

a Zenta községi mezőgazdasági földterület védelmére, rendezésére és használatára vonatkozó 2014. évi éves programot kidolgozó bizottság megalakításáról.

A határozat szövege e jegyzőkönyv alkotórészét képezi.

**23. pont**

**21-408/2013. jkv. sz.**

**Zenta község területén a 2013. évben az állami tulajdonú mezőgazdasági földterület bérbeadására irányuló nyilvános árverés eljárását lebonyolító bizottság felmentéséről szóló határozatjavaslat megvitatása**

Bevezető előterjesztést Mészáros Károly, Zenta község polgármesterének tanácsadója mondott.

A képviselők egyhangúlag, vita nélkül meghozták az alábbi

**H a t á r o z a t o t**

Zenta község területén a 2013. évben az állami tulajdonú mezőgazdasági földterület bérbeadására irányuló nyilvános árverés eljárását lebonyolító bizottság felmentéséről.

A határozat szövege e jegyzőkönyv alkotórészét képezi.

**24. pont**

**21-409/2013. jkv. sz.**

**A 2014-es évre a Zenta községi állami tulajdonú mezőgazdasági földterület bérbeadására irányuló nyilvános árverés eljárását lebonyolító bizottság megalakításáról szóló határozatjavaslat megvitatása**

A képviselők szótöbbséggel (24 igen, 1 nem) meghozták az alábbi

**H a t á r o z a t o t**

a 2014-es évre a Zenta községi állami tulajdonú mezőgazdasági földterület bérbeadására irányuló nyilvános árverés eljárását lebonyolító bizottság megalakításáról.

A határozat szövege e jegyzőkönyv alkotórészét képezi.

**25. pont**

**21-410/2013. jkv. sz.**

**A Zentai Községi Képviselő-testület városrendezési lakásügyi-kommunális és ökológiai tanácsa tagjának a felmentéséről szóló határozatjavaslat megvitatása**

A képviselők egyhangúlag, vita nélkül meghozták az alábbi

**H a t á r o z a t o t**

a Zentai Községi Képviselő-testület városrendezési lakásügyi-kommunális és ökológiai tanácsa tagjának a felmentéséről.

A határozat szövege e jegyzőkönyv alkotórészét képezi.

**26. pont**

**21-411/2013. jkv. sz.**

**A Zentai Községi Képviselő-testület városrendezési lakásügyi-kommunális és ökológiai tanácsa tagjának a kinevezéséről szóló határozatjavaslat megvitatása**

A képviselők egyhangúlag, vita nélkül meghozták az alábbi

**H a t á r o z a t o t**

a Zentai Községi Képviselő-testület városrendezési lakásügyi-kommunális és ökológiai tanácsa tagjának a kinevezéséről.

A határozat szövege e jegyzőkönyv alkotórészét képezi.

**27. pont**

**21-412/2013. jkv. sz.**

**A nemek egyenjogúságával foglalkozó bizottság tagjának felmentéséről szóló határozatjavaslat megvitatása**

A képviselők egyhangúlag, vita nélkül meghozták az alábbi

**H a t á r o z a t o t**

a nemek egyenjogúságával foglalkozó bizottság tagjának felmentéséről.

A határozat szövege e jegyzőkönyv alkotórészét képezi.

## **28. pont**

### **21-413/2013. jkv. sz.**

#### **A nemek egyenjogúságával foglalkozó bizottság tagjának kinevezéséről szóló határozatjavaslat megvitatása**

A képviselők egyhangúlag, vita nélkül meghozták az alábbi

#### **H a t á r o z a t o t**

a nemek egyenjogúságával foglalkozó bizottság tagjának kinevezéséről.

A határozat szövege e jegyzőkönyv alkotórészét képezi.

Mivel az ülés napirendjét kimerítették, áttértek a képviselői kérdésekre.

#### **KÉPVISELŐI KÉRDÉSEK:**

##### **Rácز Szabó László:**

- Az utak rendbetételére elköltött 22 millió dinárról szóló kérdésemre nem úgy kaptam meg a választ, ahogy kértem. A kérdésemre nem az általam megadott paraméterek alapján válaszoltak, szeretném, ha ezt a következő képviselő-testületi ülésre úgy válaszolnák meg, ahogy kértem.
- Nem kaptam választ arra a kérdésemre, hogy a Melegkútnál lévő tér Wass Albertről való elnevezésével egyeznek-e vagy sem. A polgármestertől kérdezem, támogatja-e azt az elképzelést és elindítja-e a folyamatot, hogy a melegkúti tér ezentúl Wass Albert nevét viselje? Tesz-e majd ezért valamit?
- A Magyarok Világszövetsége Délvidéki Országos Tanácsának a székháza, a „Zöld ház” előtt nagyon rossz állapotban van az aszfalt, dombos, és már a lehullott avar miatt is csúszik. A tél beálltával életveszélyes lesz ez a szakasz a Zöld ház használók számára. Ez az önkormányzat felelőssége, azt az útszakaszt rendbe kellene tenni. Ha valamilyen probléma lesz, azért valakinek vállalnia kell majd a felelősséget. Tervben van-e ennek a járdaszakasznak a rendbetétele?
- A polgármestert kérdezem: Azt hallottam, hogy az adóhivatalt elviszik Zentáról. Mit tett a polgármester az ellen, hogy ez ne következzen be? Azt javaslom, hogy a zentai képviselő-testület tiltakozzon az ellen, hogy az adóhivatalt elviszik Zentáról, legyen majd ez egy napirendi pont a képviselő-testület ülésén. Kérdésem, hogy napirendre teszik-e ezt a kérdést?
- A parkolással kapcsolatban: A parkolóőrök fényképezik azokat az autókat, amelyek nem a parkolókbán, hanem mellette vannak. Rendőrspiclikként viselkednek. Ez nincs rendjén. Hajlandóak-e felülvizsgálni az illetékes szervek ezt a dolgot? A kommunális vállalat igazgatóját is kérdezném, hogy hogy gondolják ők ezt?
- Válaszoljon nekem a polgármester, igaz-e, amit a szórólapon ír, hogy elhelyezte a feleségét munkaviszonyba? Igaz-e, hogy az alpolgármester menyé munkaviszonyba

került, amióta ők vannak hatalmon? Nem vagyok benne biztos, hogy ez igaz, ezért mondják meg. Igaz-e, hogy a polgármester tanácsosának veje munkaviszonyba került? Hogy a polgármester tanácsosának a vejének a testvére is munkaviszonyba került? Önkormányzati képviselők munkaviszonyba kerültek.

- Nem lenne-e jobb, ha a városi fűtés rendszerét átgondolnák? Miért ellenkezik a zentai önkormányzat az ellen, hogy az alternatívákat megnézzék? Nem biztos, hogy mindig lesz fűtőanyag, de a földhő biztosan működni fog. A kivizsgálást kellene megcsinálni, átgondolni, elvégezni.

**Predrag Popović:**

- 1965-től gyakorlatilag senki meg sem érintette sem a járdát, sem pedig a Felsővárosi temető kerítését, amely már oly mértékben elpusztult, hogy a járda dőlésszöge – akár az egyik, akár a másik irányba – meghaladja a 37%-ot, ami jégkéreg esetén nem csak megnehezíti a temetőbe való bejárást, hanem közvetlen veszélynek teszi ki főleg az idősebb, de a fiatal polgárokat is, akik a téli időszak folyamán ebben az irányban közlekednek. Úgyszintén, ha nagyon rövid időn belül nem tesznek valamit, fennáll a veszélye, hogy a temető kerítése alapjának és oszlopainak elpusztult tartószerkezete azzal fenyeget, hogy lerombolja az említett létesítményt. A fentiekre való tekintettel élek a lehetőséggel, hogy a Községi Tanácsnak szóban feltegyem a kérdést: lettek-e költségvetési eszközök elkülönítve a zentai Felsővárosi temető bejárati járdájának és kerítésének helyreállítására a 2014. évi időszakra vonatkozóan?

**Kálmán Zsuzsanna:**

- A parkolási díj bevezetése igenis sikereket hozott. Most ugyanis meg lehet állni és végre kezd rend lenni, míg előtte káosz volt.

Az ülés 14.45 órakor befejeződött.

Jegyzőkönyvvezető:  
Sóti Melinda

Širková Anikó,  
a Községi Képviselő-testület  
elnök asszonya

Körmöci Károly,  
a Községi Képviselő-testület  
titkára

Jegyzőkönyv-hitelesítők:

1. .... Kriska Nándor
2. .... Sóti Ferenc

## J E G Y Z Ő K Ö N Y V

a Zentai Községi Képviselő-testület 2014. január 15-én 9,00 és 9,50 óra között, a Városháza nagytermében megtartott 22. rendkívüli üléséről.

A jelenlevők létszámának megállapításakor az ülésen a 29 képviselőből 23 képviselő volt jelen. Ivana Ćirković, Jablonszki Ilona, Graca Harmath Judit, Perpauer Attila és Rác Szabó László képviselők nem vettek részt az ülésen, Raffai László képviselő pedig az 1. napirendi pont megvitatásának ideje alatt érkezett.

A képviselőkön kívül Ceglédi Rudolf, Zenta község polgármestere, Borbély Ferenc, Zenta község alpolgármestere, Varga Viktor, Dragana Radonjić, Kormányos Katona Gyöngyi, Kosiczky András és Nagy Zoltán községi tanácsstagok, Pásztor Mária, a Községi Közigazgatási Hivatal vezetője, Sarnyai Rózsa Edit, a Községi Közigazgatási Hivatal vezető-helyettese, Körmöci Károly, a Községi Képviselő-testület titkára, Bóbán József, Zenta község polgármesterének tanácsadója, Tuza Valéria, a Községi Közigazgatási Hivatal építésügyi osztályának vezetője, Simonyi Zoltán, a Községi Közigazgatási Hivatal vagyoni alosztályának vezetője, Herédi Krisztián, Báló Livia, Tót Mária Terézia és Márki Andrea, a Községi Közigazgatási Hivatal szakmunkatársai, Stevan Terzić és Petar Terzić, a zentai Eurobio-Organica Kft. gazdasági társaság képviselői, Sóti Melinda, jegyzőkönyvvezető, valamint a tömegtájékoztató eszközök képviselői voltak jelen az ülésen.

Az ülést Širková Anikó, a Községi Képviselő-testület elnök asszonya hívta össze és vezette.

A Községi Képviselő-testület határozatképességének megállapítása után a Községi Képviselő-testület elnök asszonya jegyzőkönyv-hitelesítőknek Tolmácsi Gézát és Fajka Valériát javasolta. A javaslatot egyhangúlag elfogadták és a jegyzőkönyv-hitelesítőket megválasztották.

Ezután a Községi Képviselő-testület egyhangúlag megállapította az alábbi

### N A P I R E N D E T:

1. Zenta község köztulajdonából az ingatlan elidegenítése eljárásának megindításáról szóló rendeletjavaslat megvitatása

#### **1. pont**

**22-414/2014. jkv. sz.**

**Zenta község köztulajdonából az ingatlan elidegenítése eljárásának megindításáról szóló rendeletjavaslat megvitatása**

E napirendi pont megvitatásának ideje alatt Raffai László képviselő megérkezett az ülésre – a jelenlevő képviselők száma 24.

E napirendi ponttal kapcsolatban bevezető előterjesztést Borbély Ferenc, Zenta község alpolgármestere mondott.



A vitában Predrag Popović, Borbély Ferenc, Rác Szabó Márta, Širková Anikó, Petar Terzić, Tolmácsi Géza és Varga Pertić Márta vett részt.

Ezt követően a Zentai Községi Képviselő-testület képviselői egyhangúlag meghozták az alábbi

### **R e n d e l e t**

Zenta község köztulajdonából az ingatlan elidegenítése  
eljárásának megindításáról.

A rendelet szövege e jegyzőkönyv alkotórészét képezi.

Mivel az ülés napirendjét kimerítették, az ülés 9,50 órakor befejeződött.

Jegyzőkönyvvezető:  
Sóti Melinda

Širková Anikó,  
a Zentai Községi Képviselő-testület  
elnök asszonya

Körmöci Károly,  
a Zentai Községi Képviselő-testület  
titkára

Jegyzőkönyv-hitelesítők:

1. .... Tolmácsi Géza
2. .... Fajka Valéria



## **Javaslat**

A kommunális tevékenységről szóló törvény (az SZK Hivatalos Közlönye 88/2011. sz.) 3. szakaszának 7. pontja és 13. szakaszának 1. bekezdése, az utakon a közlekedésbiztonságról szóló törvény (az SZK Hivatalos Közlönye, 41/2009., 53/2010. és 101/2011. sz.) 157. szakaszának 1. bekezdése és 158. szakasza, a szabálysértésről szóló törvény (az SZK Hivatalos Közlönye, 101/2005., 116/2008. és 111/2009. sz.) 35. szakasza 1. és 2. bekezdése, valamint Zenta község statútuma (Zenta Község Hivatalos Lapja, 5/2011. sz.) 46. szakasza 1. bekezdésének 7. pontja alapján Zenta Község Képviselő-testülete a 2014. február 04-én tartott ülésén meghozta az alábbi

## **R E N D E L E T**

### **A NYILVÁNOS PARKOLÓKRÓL SZÓLÓ RENDELET MÓDOSÍTÁSÁRÓL ÉS KIEGÉSZÍTÉSÉRŐL**

#### 1. szakasz

A jelen rendelettel a képviselő testület módosítja és kiegészíti a nyilvános parkolókról szóló rendeletet (Zenta Község Hivatalos Lapja, 4/2013. sz.).

#### 2. szakasz

A 9. szakaszban a 3. bekezdés után egy új bekezdés következik, amely így hangzik:

„A jelen szakasz 2. és 3. bekezdése szerinti parkolók a 015/13-as számú, 2013 márciusában kelt, a Zenta városközponti övezetében a parkolás szabályozásának projektumával – I. szakasz lettek meghatározva, amelyet a szabadkai Vízgazdálkodási Intézet dolgozott ki.

A 9. szakaszban az eddigi 4. és 5. bekezdések 5. és 6. bekezdésekké válnak.

#### 3. szakasz

A 28. szakasz 1. bekezdésében a 2. pontot törölni kell.

A 28. szakasz 1. bekezdésében az eddigi 3. pont 2. ponttá válik.

#### 4. szakasz

A jelen rendelet a Zenta Község Hivatalos Lapjában való közzétételtől számított nyolcadik napon lép hatályba.

Szerb Köztársaság  
Vajdaság Autonóm Tartomány  
Zenta Község  
Zenta Község Képviselő-testülete  
Szám: 344-50/2013-I  
Kelt: 2014. február 04.  
Z e n t a

Širková Anikó s.k.  
Zenta Község Képviselő-testület  
elnök asszonya

## INDOKLÁS



A nyilvános parkolókról szóló rendeletet (Zenta Község Hivatalos Lapja, 4/2013. sz.) Zenta Község Képviselő-testülete a 2013. 03. 28-án tartott ülésén hozta meg.

A 015/13-as számú, 2013 márciusában kelt, a Zenta városközponti övezetében a parkolás szabályozásának projektumát – I. szakasz a szabadkai Vízgazdálkodási Intézet dolgozta ki. Ezen projektumnak a rendeletbe való beépítésével pontosan definiáljuk az egyes parkolóhelyek elhelyezkedését. Ezért a 9. szakasz a 3. bekezdés után egy új bekezdéssel egészül ki, amellyel pontosan meg vannak határozva az egyes parkolóhelyek.

A 28. szakasz 1. bekezdésének 2. pontját törölni kell, hogy megakadályozzuk a nyilvános parkolók használóinak kétszeres büntetését az elkövetett szabálysértés miatt.

Zenta község Községi Tanácsa a 2014. 01. 21-én tartott ülésén a 02-11/2014-es számú végzésével megerősítette a nyilvános parkolókról szóló rendelet módosításáról és kiegészítéséről szóló rendeletet, és utalta azt Zenta Község Képviselő-testülete elé megvitatás és elfogadás céljából.

Az előterjesztettek alapján javasoljuk a Községi Képviselő-testületnek a nyilvános parkolókról szóló rendelet módosításáról és kiegészítéséről szóló rendeletnek a javasolt szövegben való megvitatását és elfogadását.

 <p><b>ZAVOD ZA VODOPRIVREDU SUBOTICA</b></p>	<p><b>ZAVOD ZA VODOPRIVREDU SUBOTICA</b> Trg Lazara Nešića 9a tel/fax: 024 -556 133</p>
INVESTITOR:	JKSP „SENTA”
NAZIV I SADRŽAJ OBJEKTA:	REGULISANJE PARKIRANJA U CENTRALNOJ ZONI GRADA SENTA - I FAZA
MESTO:	SENTA
VRSTA DOKUMENTACIJE:	GLAVNI GRAĐEVINSKI PROJEKTI
ODGOVORNI PROJEKTANT SAOBRAĆAJNICA:	Branimi F. Ivanković, dipl.ing.građ.
ODGOVORNI PROJEKTANT SAOBRAĆAJA I SAOBRAĆAJNE SIGNALIZACIJE	Roland Z. Eper, dipl.ing.saob.
SARADNICI:	Alinda Hegediš, građ. teh.
DELOVODNI BROJ:	015/13
DATUM:	mart 2013. godine
DIREKTOR:	  <p>Santa Čaba, dipl. ing. građ.</p>



BROJ PRIMERKA:	A	1	2	3							
----------------	---	---	---	---	--	--	--	--	--	--	--

# 1

## **SADRŽAJ PROJEKTA:**

- **OPŠTA DOKUMENTACIJA**
- **PODLOGE ZA PROJEKTOVANJE**
- **GRAĐEVINSKI PROJEKAT**

**INVESTITOR:**

**OBJEKAT:**

**MESTO:**

**JKSP "SENTA", SENTA**

**REGULISANJE PARKIRANJA U CENTRALNOJ ZONI**

**GRADA SENTA – FAZA I**

**SENTA**

## **OPŠTA DOKUMENTACIJA**

# 1

## OPŠTA DOKUMENTACIJA

### SADRŽAJ:

- Kopija izvoda iz Agencije za privredne registre
- Rešenje o određivanju odgovornih projektanata
- Kopija licence i potvrde o važnosti za odgovorne projektante
- Izjava o usaglašenosti odgovornih projektanata



**ZAVOD ZA VODOPRIVREDU d.o.o.**

SUBOTICA

Trg Lazara Nešića 9/a

broj : 015-2/13

datum : 25.3.2012.

Na osnovu člana 126. i 128. Zakona o planiranju i izgradnji (Službeni glasnik RS 72/2009), donosim sledeće:

## REŠENJE

za određivanje projektanta tehničke dokumentacije :

### Regulisanje parkiranja u centralnoj zoni grada Senta - Faza I

Za odgovornog projektanta SAOBRAĆAJNICA određuje se:

**Branimir F. Ivkovič, dipl.ing.građ.**

broj licence : 315 I 231 09

izdato od strane : Inženjerska komora Srbije – Beograd

Za odgovornog projektanta SAOBRAĆAJA I SAOBRAĆAJNE SIGNALIZACIJE određuje se:

**Roland Z. Eper, dipl.ing.saob.**

broj licence : 370 I 874 10

izdato od strane : Inženjerska komora Srbije – Beograd

Navedeni radnik je dužan, da projektno - tehničku dokumentaciju izradi u skladu sa odredbama člana 119., Zakona o planiranju i izgradnji.

direktor :

ZAVOD ZA VODOPRIVREDU  
d.o.o.  
ZAVOD ZA VODOPRIVREDU  
d.o.o.  
VIZGAZDÁLKODÁS  
k.f.t.  
СУБОТИЦА - 8

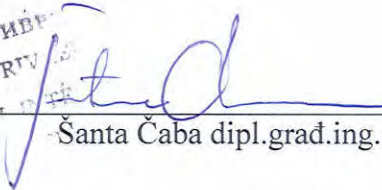
  
Santa Čaba dipl.građ.ing.

Prema članu 128. Zakona o planiranju i izgradnji (Sl.glasnik Republike Srbije broj 72/09, 81/09-ispravka, 64/10 US i 24/11) i rešenja kojim smo određeni za odgovorne projektante "Zavod za vodoprivredu Subotica" iz Subotice

## **IZJAVLJUJEMO**

da je kod izrade Glavnog projekta postupljeno po odredbama Zakona o planiranju i izgradnji RS kao i drugih propisa važećih za izradu te vrste dokumentacije i da su međusobno usaglašeni svi delovi tehničke dokumentacije odnosno projekti koji čine sastavni deo dokumentacije za objekat:

### **REGULISANJE PARKIRANJA U CENTRALNOJ ZONI GRADA SENTA – FAZA I**

ODGOVORNI PROJEKTANT SAOBRAĆAJNICA:	Branimir F. Ivanković, dipl.ing.građ. br. Licence 315 I 231 09  _____
ODGOVORNI PROJEKTANT SAOBRAĆAJA I SAOBRAĆAJNE SIGNALIZACIJE:	Roland Z. Eper, dipl.ing.saob. br. Licence 370 I 874 10  _____

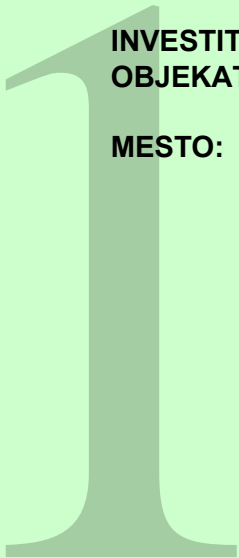

**INVESTITOR:** JKSP "SENTA", SENTA  
**OBJEKAT:** REGULISANJE PARKIRANJA U CENTRALNOJ ZONI  
**MESTO:** GRADA SENTA – FAZA I  
SENTA

## **PODLOGE ZA PROJEKTOVANJE**

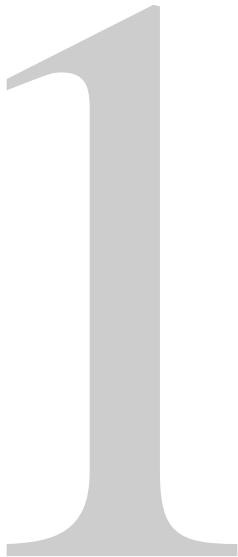

Republika Srbija  
Autonomna Pokrajina Vojvodina  
Opština Senta - Opštinska uprava  
Odeljenje za građevinske poslove  
Odsek za urbanizam i građevinske poslove  
Broj: 350-7/2013-IV/04  
Dana: 22.03.2013.  
Senta

#### IZVOD IZ

**GENERALNOG PLANA NASELJA SENTA**, izrađen od strane JP Zavoda za urbanizam Vojvodine – Novi Sad, E – 1960 (objavljen u «Službeni list opštine Senta» br. 7/08 dana 15.05.2008 godine)

## 2. PRAVILA GRAĐENJA NA JAVNOM GRAĐEVINSKOM ZEMLJIŠTU

**Opšta pravila građenja**, koja važe za sve sadržaje na javnom građevinskom zemljištu su: Objekti namenjeni javnom korišćenju kao i prilazi do istih moraju biti urađeni u skladu sa Pravilnikom o uslovima za planiranje i projektovanje objekata u vezi sa nesmetanim kretanjem dece, starih, hendikepiranih i invalidnih lica ("Službeni glasnik RS", broj 18/97).

Kako se radi o reprezentativnim sadržajima od opšteg interesa, obezbediti adekvatno hortikulturno uređenje ozelenjenih površina.

Saobraćajna, vodoprivredna, energetska i IT infrastruktura, za potrebe opremanja kompleksa javnih ustanova, komunalnih kompleksa i površina namenjenih javnom korišćenju će se u potpunosti graditi u skladu sa važećim Zakonima i Propisima koji svaku pojedinačnu oblast uređuju:

Saobraćajna infrastruktura: Za svaku građevinsku parcelu javnog građevinskog zemljišta mora se obezbediti kolski i pešački prilaz. U okviru građevinske parcele saobraćajne površine mogu se graditi u sledećim okvirima:

- Minimalna širina kolskog prilaza i saobraćajnice je 3,5 m sa unutrašnjim radijusom krivine od min. 5,0 m ili 7,0 m tamo gde je neophodna prohodnost zbog protivpožarnih uslova.
- U okviru parcele obezbediti prostor za parkiranje vozila za sopstvene potrebe uz obezbeđivanje prostora za putnička vozila 5,0 m h 2,5 m. Obezbediti parking mesta (minimalno) po sistemu jedno parking (garažno) mesto na 70 m<sup>2</sup> korisne površine, s tim da najmanje polovina vozila bude smeštena u garaži.
- Za svaku parcelu obezbediti pešački prilaz u širini od minimalno 1,5 m.

### 2.8. SAOBRAĆAJNI KORIDORI, KOMPLEKSI I SADRŽAJI

#### ULIČNI KORIDORI

Za ulične koridore dati su uslovi za uređenje, izgradnju i polaganje javne infrastrukture (saobraćajne, vodoprivredne, elektroenergetske, gasovodne i telekomunikacione), kao i uslovi za ozelenjavanje.

Uslovi za definisanje, izgradnju i uređenje novih uličnih koridora u zoni nove izgradnje, kao i kod promene regulacije postojećih ulica, steći će se po izradi odgovarajućih planova detaljne regulacije.

#### Saobraćajna infrastruktura

Kod projektovanja javnih puteva u naselju merodavni su sledeći zakonski akti: Pravilnik o osnovnim uslovima koje javni putevi izvan naselja i njihovi elementi moraju da ispunjavaju sa

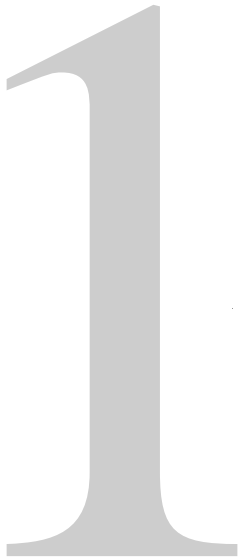

gledišta bezbednosti saobraćaja ("Sl. list SFRJ", broj 35/81 i 45/81) i Pravilnik o bližim saobraćajno-tehničkim i drugim uslovima za izgradnju, održavanje i eksploataciju autobuskih stanica i autobuskih stajališta ("Sl. glasnik RS", broj 20/96). Za sve saobraćajnice obavezna je izrada glavnih projekata.

Da bi u potpunosti zadovoljili zahteve savremene organizacije saobraćaja i sve aspekte bezbednosti naseljskog saobraćaja, buduću naseljsku mrežu ulica treba projektovati pridržavajući se sledećih preporuka.

**Glavne naseljske saobraćajnice:**

- zadržava se, uglavnom, postojeća regulacija; u delovima naselja gde se uvodi nova regulacija minimalna širina uličnog koridora glavne ulice je 16 m.
- kolovoz širine 7,0 m (2 x 3,5 m), osim u delu gde je GNS deo DP II reda (7,1 m) i bankinom 1,0 m,
- ukrštanje sa kategorisanom putnom mrežom: površinske (signalisane) raskrsnice,
- parkiranje u okviru koridora: dozvoljeno (separisano)
- obostrana biciklistička staza u okviru koridora, sa širinom od 2,25 m
- terminali javnog prevoza: autobuske niše u dužini od 35 m, gde god za to postoje prostorne mogućnosti,

**Sabirne naseljske saobraćajnice:**

- zadržava se postojeća regulacija uličnih koridora sabirnih ulica; u delovima naselja gde se uvodi nova regulacija minimalna širina uličnog koridora sabirne ulice je 15 m,
- kolovoz širine 6,0m (2 x 3 m), a minimum 5,0 m (2 x 2,5 m),
- ukrštanje sa naseljskom mrežom: površinske (signalisane) raskrsnice,
- parkiranje u okviru koridora: dozvoljeno (van kolovoza, ivično ili separisano - zavisno od konkretne situacije),
- terminali javnog prevoza: autobuske niše u dužini od 35m, gde god za to postoje prostorne mogućnosti,

**Pristupne naseljske saobraćajnice:**

- pristupne saobraćajnice izvoditi za dvosmerni i jednosmerni saobraćaj, u zavisnosti od mobilnosti u zoni i dužine ulice; u delovima naselja gde se uvodi nova regulacija minimalna širina uličnog koridora ostale ulice je 8 m.
- kolovoz širine 2 x 3,0 m (2 x 2,75 m) za dvosmerni saobraćaj, a 3,5 m (minimum 3,0 m) za jednosmerni saobraćaj i sa mimoilaznicama (ako se za njima ukaže potreba),
- ukrštanje sa naseljskom mrežom: površinske (signalisane) raskrsnice;
- raskrsnice i krivine tako geometrijski oblikovati da omogućuju zadovoljavajuću preglednost i bezbednost;
- parkiranje u okviru koridora: nije dozvoljeno

Predmet obradio: Štite Levai Ida

Dostaviti:

1. Podnosiocu zahteva
2. Arhivi

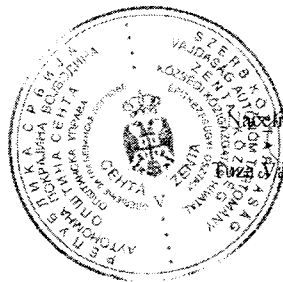

Arhiv odeljenja:

Arhiv odeljenja dipl.ing.grad.

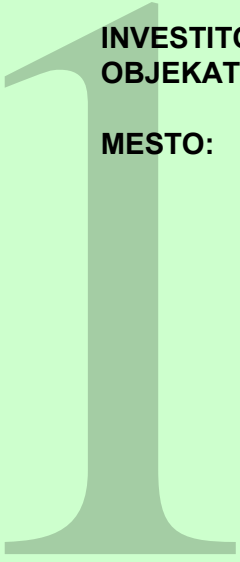

**INVESTITOR:**  
**OBJEKAT:**  
**MESTO:**

**JKSP "SENTA", SENTA**  
**REGULISANJE PARKIRANJA U CENTRALNOJ ZONI**  
**GRADA SENTA – FAZA I**  
**SENTA**

**GRAĐEVINSKI PROJEKAT**

**INVESTITOR:** JKSP "SENTA", SENTA  
**OBJEKAT:** REGULISANJE PARKIRANJA U CENTRALNOJ ZONI  
GRADA SENTA – FAZA I  
**MESTO:** SENTA

## GRAĐEVINSKI PROJEKAT SADRŽAJ

### A/ TEKSTUALNI DEO

1. PROJEKTNI ZADATAK
2. TEHNIČKI OPIS RADOVA
  - 2.1. TEHNIČKI IZVEŠTAJ
  - 2.2. TEHNIČKI OPIS IZVOĐENJA RADOVA
3. SPECIFIKACIJA SAOBRAĆAJNE SIGNALIZACIJE
4. PREDMER I PREDRAČUN SAOBRAĆAJNE SIGNALIZACIJE

### B/ GRAFIČKI DEO

- |     |                                    |           |
|-----|------------------------------------|-----------|
| 0.  | SITUACIONI PLAN – FAZA I           | R=1:1.000 |
| 1.  | SITUACIJA - PARKING P1             | R=1:250   |
| 2.  | SITUACIJA - PARKING P2             | R=1:250   |
| 3.  | SITUACIJA - PARKING P3             | R=1:250   |
| 4.  | SITUACIJA - PARKING P4             | R=1:250   |
| 5.  | SITUACIJA - PARKING P5             | R=1:250   |
| 6.  | SITUACIJA - PARKING P6             | R=1:250   |
| 7.  | SITUACIJA - PARKING P7             | R=1:250   |
| 8.  | SITUACIJA - PARKING P8             | R=1:250   |
| 9.  | SITUACIJA - PARKING P9             | R=1:250   |
| 10. | SITUACIJA - PARKING P10            | R=1:250   |
| 11. | SITUACIJA - PARKING P12            | R=1:250   |
| 12. | SITUACIJA - PARKING P14            | R=1:250   |
| 13. | DETALJI VERTIKALNE SIGNALIZACIJE   | R=1:50    |
| 14. | DETALJI HORIZONTALNE SIGNALIZACIJE | R=1:50    |

**INVESTITOR:** JKSP "SENTA", SENTA  
**OBJEKAT:** REGULISANJE PARKIRANJA U CENTRALNOJ ZONI  
**MESTO:** GRADA SENTA – FAZA I  
SENTA

## **A/ TEKSTUALNI DEO**



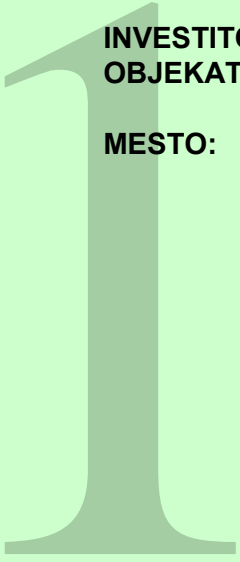

**INVESTITOR:**  
**OBJEKAT:**  
**MESTO:**

**JKSP "SENTA", SENTA**  
**REGULISANJE PARKIRANJA U CENTRALNOJ ZONI**  
**GRADA SENTA – FAZA I**  
**SENTA**

**B/ GRAFIČKI DEO**

## PROJEKTNI ZADATAK

### ZA IZRADU GLAVNOG PROJEKTA PARKIRANJA ZA CENTRALNU ZONU GRADA SENTE

Ovim projektom izvršiti regulisanje postojećeg stanja parkiranja, uz određene izmene, koje će omogućiti uvođenje komunalnog reda u ovoj oblasti i omogućiti povećanje dostupnosti parking prostora većem broju korisnika.

U skladu sa zakonima i standardima iz oblasti parkiranja uraditi projekat za parkiranje u centralnoj zoni Sente prema sledećim kriterijumima:

- Na ulicama sa intenzivnim saobraćajem, ukoliko je to moguće, parkiranje organizovati van kolovoza, na način da se ne ometa dinamički saobraćaj,
- Način obeležavanja parking mesta uraditi u svemu prema ZOBS i standardu SRPS U.S4.234.
- Projektom je potrebno obezbediti dovoljan broj parking mesta za putnička vozila invalida u skladu sa uslovima za planiranje i projektovanje objekata u vezi sa nesmetanim kretanjem dece, starih, hendikepiranih i invalidnih lica.
- U što većoj meri poštovati postojeća ograničenja parkiranja,
- Uvažiti karakteristike mikroloakcija, odnosno položaj prilaza, prolaza, bašti, kioska, itd.
- Parkiranje zabraniti na 5,0 m od pešaškog prelaza (ZOBS, član 66),
- Zabraniti parkiranje na 5,0 m od ugla ulice, odnosno ivične linije ukoliko na ulici ne postoji pešački prelaz (ZOBS, član 66).
- U jednosmernim ulicama minimalna širina kolovoza na kojem se odvija saobraćaj treba da iznosi 4,0 m, izuzetno 3,5 m.
- Za dvosmerne ulice minimalna slobodna širina kolovoza treba da iznosi 6,0 m a izuzetno 5,5m za ulice kojima se kreću teretna vozila, odnosno minimalno 5,0 m za ulice kojima se kreću samo putnički automobili.
- Na mestima gde je moguće, u okviru regulacione širine ulice, izvršiti fizičko razdvajanje poprečnih profila kolovoza, trotoara i niša za parkiranje,
- Horizontalnom i vertikalnom saobraćajnom signalizacijom definisati prostor i način korišćenja parkiranja i režima odvijanja saobraćaja u ulicama.

Izradu projekta izvršiti u dve faze.

PRVA FAZA predviđa da se izvrši regulisanje postojećeg stanja parkiranja, uz potrebne izmene na postojećim parking površinama koje će omogućiti povećanje nivoa usluge parkiranja i omogućiti povećanje dostupnosti parking prostora većem broju korisnika.

DRUGA FAZA predviđa da se izvrši regulisanje postojećeg stanja parkiranja na širem gradskom području i da se izvedu potrebni građevinski radovi na prilagođavanju postojećih parkinga i izvođenje radova na izgradnji novih parkinga.

Na osnovu do sada iznetih stavova i na osnovu postojećeg stanja na terenu i urbanističke dokumentacije, uraditi Glavni projekat koji treba da sadrži:

1. Tehnički izveštaj
2. Proračun kolovozne konstrukcije (u II fazi)
3. Tehnički opis radova
4. Predmer i predračun radova
5. Potrebne situacije u pogodnoj razmeri
6. Karakteristične poprečne profile (u II fazi)
7. Horizontalnu i vertikalnu saobraćajnu signalizaciju
8. Potrebne detalje

Projekat treba da bude urađen u duhu postojećih propisa, standarda i normativa i da predstavlja investiciono-tehničku dokumentaciju koja obezbeđuje racionalno ulaganje sredstava u radove.

INVESTITOR:

---

## 2.1. TEHNIČKI IZVEŠTAJ

Izveštajom je obuhvaćena saobraćajno-tehnička oprema za izvođenje radova na izradi horizontalne i vertikalne saobraćajne signalizacije za potrebe regulisanja parkiranja - I faze u centralnoj zoni grada Sente.

Centralna zona grada Senta je podeljena na ukupno 14 grupa parkinga označenih imenima od P1 do P14.

U I fazi regulisanja parkiranja u centralnoj zoni grada Sente će se vršiti radovi na parkinzima P1 do P10, P12 i P14. Radovi u I fazi se odnose samo na obeležavanje parking mesta bez izvođenja građevinskih radova. Parkinzi P11 i P13 će biti predmet radova u II fazi.

Projektom I faze regulisanja parkiranja u centralnoj zoni grada Sente će se izvršiti obeležavanje ukupno 466 parking mesta od kojih će se na 338 p.m. vršiti naplata parkiranja u okviru zona I (Crvena) i II (Plava).

U okviru Parkinga P1 će se ispred Gradske kuće izvršiti obeležavanje 1 parking mesta za autobuse dimenzija 3,0x16,0m. U okviru Parkinga P8, na uglu Poštanske ulice i Glavnog trga, izvršiće se obeležavanje 3 parking mesta za Taxi vozila (dimenzija 2,0x5,5m). Ispred zgrade MUP-a u ulici Glavna (Parking P7) će se izvršiti obeležavanje 5 parking mesta u kosoj šemi za vozila MUP-a.

U okviru ove faze radova će se izvršiti obeležavanje ukupno 14 parking mesta za vozila invalida. Raspored ovih parking mesta je utvrđen na osnovu potreba na terenu. Na ovih 25 parking mesta (autobus, taxi, vozila MUP-a i vozila invalida) se neće vršiti naplata parkiranja. Naplata parkiranja se neće vršiti ni na parkinzima P9a, P9b, P10, P12 i P14. Tabelarni pregled obeleženih parking mesta i parking mesta za naplatu je dat u Tabeli br. 1 i u grafičkom prilogu br. 0 (Situacioni plan – faza I).

Regulisanjem parkiranja u centralnoj zoni grada Sente će se izvršiti obeležavanje parkinga u ortogonalnoj šemi (90°), kosoj šemi (45° i 30°) i paralelno u odnosu na ivicu kolovoza (0°). Dimenzije parking mesta su date na situacijama u projektu.

Obeležavanje parking mesta se vrši po standardu SRPS U.S4.234. Radovi se odnose na iscrtavanju mesta za parkiranje linijom debljine  $b=0,10m$  i ispisivanjem oznake parking mesta (standard SRPS U.S4.232), a prema situacijama i detaljima iz projekta.

Potreban broj parking mesta za putnička vozila invalide je utvrđen prema Pravilniku o uslovima za planiranje i projektovanje objekata u vezi sa nesmetanim kretanjem dece, starih, hendikepiranih i invalidnih lica (Sl. Glasnik RS br. 18/97).

Na delu parkinga P2 će se izvršiti usklađivanje postojećih gabarita betonske površine parkinga sa novim stanjem.

Na delu kolovoza u okviru parkinga parkinga P2 i parkinga P9 (ulica Mihalja Tančića) izvršiće se brisanje postojeće horizontalne signalizacije (linija vodilja) i iscrtavanje novih linija radi usklađivanja sa novim rasporedom parkiranja.

Radovi na postavljanju vertikalne signalizacije se odnose na iskope temelja za nosač saobraćajnog znaka sa postavljanjem saobraćajne table. Podaci o dimenzijama i mestu postavljanja nosača znaka i saobraćajnih tabli dati su na grafičkim priložima i u specifikacijama iz projekta.

Slobodna visina od donje ivice znaka do kolovozne površine iznosi 1,40m, osim na mestima gde se saobraćajni znak postavlja na pešačkim površinama kada slobodna visina iznosi 2,20m.

Saobraćajne table za oznaku zona parkiranja je dimenzija 600x600mm, a izgled saobraćajne table je definisan u grafičkim priložima projekta.

Saobraćajni znaci se izrađuju u svemu prema Zakonu o bezbednosti saobraćaja na putevima (Sl.glasnik RS br.41/09), Pravilniku o saobraćajnoj signalizaciji (Službeni glasnik RS, br. 26/10) i srpskim standardima. Saobraćajnu signalizaciju raditi u svemu prema grafičkim detaljima i specifikaciji koji su sastavni deo ovog projekta.

Tabela br. 1: Pregled obeleženih parking mesta i parking mesta za naplatu

OBELEŽENA PARKING MESTA	OZNAKA PARKINGA													UKUPNO:
	P1	P2	P3	P4	P5	P6	P7	P8	P9a	P9b	P10	P12	P14	
ZA PUTNIČKAVOZILA	17	22	35	33	58	22	50	101	22	16	9	41	17	443
ZA VOZILA INVALIDA	-	1	-	-	2	1	2	2	1	2	-	3	-	14
ZA TAXI VOZILA	-	-	-	-	-	-	-	3	-	-	-	-	-	3
ZA BUS	1	-	-	-	-	-	-	-	-	-	-	-	-	1
ZA VOZILA MUP-a	-	-	-	-	-	-	5	-	-	-	-	-	-	5
<b>UKUPNO:</b>	<b>18</b>	<b>23</b>	<b>35</b>	<b>33</b>	<b>60</b>	<b>23</b>	<b>57</b>	<b>106</b>	<b>23</b>	<b>18</b>	<b>9</b>	<b>44</b>	<b>17</b>	<b>466</b>

PARKING MESTA ZA NAPLATU

CRVENA ZONA	8	-	-	-	-	-	7	12	-	-	-	-	-	27
PLAVA ZONA	9	22	35	33	58	22	43	89	-	-	-	-	-	311
<b>UKUPNO:</b>	<b>17</b>	<b>22</b>	<b>35</b>	<b>33</b>	<b>58</b>	<b>22</b>	<b>50</b>	<b>101</b>	<b>-</b>	<b>-</b>	<b>-</b>	<b>-</b>	<b>-</b>	<b>338</b>

Odgovorni projektanti:

\_\_\_\_\_  
Branimir Ivanković dipl. ing. građ.

\_\_\_\_\_  
Roland Eper dipl. inž. saob.

## 2.2. TEHNIČKI OPIS IZVOĐENJA RADOVA

### 2.2.1. POSTAVLJENA VERTIKALNA SAOBRAĆAJNA SIGNALIZACIJA MORA OBEZBEDITI SLEDEĆE TEHNIČKE USLOVE:

Postavljanje, upotreba i korišćenje saobraćajnih znakova na putevima je određeno sledećim propisima i zakonima: Zakon o bezbednosti saobraćaja na putevima ("Službeni glasnik RS", br. 41/09); Zakon o javnim putevima ("Službeni glasnik RS", br. 101/05) i Pravilnikom o saobraćajnoj signalizaciji ("Službeni glasnik RS", br. 26/10).

Tehnički uslovi za izradu i ispitivanje saobraćajnih znakova na putevima definisani su srpskim standardima SRPS Z.S2.300. Ovaj standard se odnosi na saobraćajne znakove od običnog materijala (boje) ili retroreflektujućeg (svetloodbojnog) materijala, kao i na znakove sa spoljnim ili unutrašnjim osvetljenjem.

Elementi i njihove mere za grafičko predstavljanje saobraćajnih znakova na putevima definisani su srpskim standardima SRPS Z.S2.301- SRPS Z.S2.322.

Geometrijski oblici primenjenih saobraćajnih znakova na putevima su kvadrat i pravougaonik.

Odstupanje od utvrđenih gabaritnih mera dozvoljeno je u granicama do 2%. Ukupan utisak simbola ili natpisa ne sme se izmeniti kroz dozvoljena odstupanja.

Kolorimetrijske i fotometrijske osobine materijala za saobraćajne znakove na putevima utvrđene su srpskim standardima SRPS EN 12899.

Slova i brojevi koji se koriste na saobraćajnim znakovima na putevima i dopunskim tablama moraju u svemu da odgovaraju srpskim standardima SRPS U.S4.201-SRPS U.S4.204.

Saobraćajni znakovi i table mogu se izrađivati od sledećih materijala: čeličnog lima, aluminijumskog lima ili plastične mase sa ili bez staklenih vlakana, pod uslovom da je obezbeđena neophodna čvrstoća, postojanost i trajnost pri različitim atmosferskim uslovima.

Saobraćajni znakovi i table izrađuju se za upotrebu u klimatskim uslovima sa temperaturom između -40°C i +50°C i relativnom vlažnošću do 95%.

Boja pozadine saobraćajnih znakova i tabli kao i svih elemenata za učvršćivanje je siva bez sjaja.

Postavljeni saobraćajni znakovi moraju biti obezbeđeni od okretanja i smicanja

Saobraćajni znakovi se postavljaju tako da njihova ravan odstupa od horizontale za 3° do 5° od normale na osu puta.

Minimalno rastojanje najjisturenijeg dela znaka je 30 cm, a stub nosač je najviše 2.0 m udaljen od ivice kolovoza.

Saobraćajni znakovi ne smeju da imaju na licu vidljive elemente za pričvršćivanje i perforacije.

Elementi za pričvršćivanje saobraćajnog znaka na stub nosač mogu da čine jednu celinu sa znakom ili se spajaju vijcima, zakivcima i zavarivanjem.

Trajnost saobraćajnog znaka mora iznositi najmanje 5 godina od dana postavljanja ili 7 godina od dana proizvodnje.

Tačke pričvršćivanja znakova moraju da budu unificirane u zavisnosti od veličine znakova i njihovih gabarita.

Znakovi se mogu izrađivati kao jednostrani i dvostrani, a takođe je dozvoljeno postavljanje nekoliko znakova na ploči pravougaonog oblika.

Čvrstoća znakova se može obezbediti obrazovanjem rebara za ojačavanje po obimu znaka, savijanjem ivice materijala od kojeg je znak ili na drugi pogodan način.

### 2.2.2. POSTAVLJENA HORIZONTALNA SIGNALIZACIJA MORA DA ZADOVOLJI SLEDEĆE TEHNIČKE USLOVE:

Tehnički uslovi materijala za obeležavanje asfaltnih i betonskih saobraćajnih površina, zahtevi i uslovi za izvođenje radova i saobraćajno-tehničke osobine oznaka na kolovozu definisani su srpskim standardom SRPS EN 1436.

Za izvođenje oznaka na kolovozu mogu se upotrebljavati samo oni materijali čije saobraćajno-tehničke karakteristike i kvalitet omogućavaju dobru vidljivost oznaka u dnevnim i noćnim uslovima vožnje i imaju odgovarajuću hrapavost i trajnost u određenom vremenskom periodu. Osobine i kvalitet materijala moraju biti usklađeni sa saobraćajnim opterećenjem puta.

Sastav materijala i način izrade oznaka na kolovozu moraju biti takvi da obezbeđuju reflektujuće osobine oznaka.

Vrsta, oblik, mere, boja i položaj oznaka na kolovozu, kao i način označavanja utvrđeni su srpskim standardima SRPS U.S4.221 – SRPS U.S4.234 i Pravilnikom o saobraćajnoj signalizaciji ("Službeni glasnik RS", br. 26/10).

Između utvrđenih oblika oznaka na kolovozu prema srpskim standardima, kao što su deformacije oznaka na kolovozu, netačno izvođenje obeležavanih površina ili ubacivanje drugih elemenata, nisu dozvoljena.

Oznake koje nisu u skladu sa utvrđenim oblikom moraju se trajno odstraniti.

Posle nanošenja oznaka na kolovoz, vreme do momenta kada se preko oznake može odvijati saobraćaj, odnosno vreme trajanja ograničenja saobraćaja preko kolovoza, iznosi najviše 45 minuta.

Radovi se izvode u suvom vremenskom periodu pri temperaturi vazduha +10 °C do +30 °C, relativnoj vlažnosti vazduha najviše 85% i temperaturi površine kolovoza +5° C do 45 °C.

Pre nanošenja boje površina kolovoza mora biti potpuno suva, čista, bez prašine i ostatka soli. Uljne i druge masne mrlje moraju se odkloniti.

Na novim asfaltnim putevima izvodi se samo privremene oznake koje se zamenjuju stalnim posle stabilizacije završnog sloja asfalta.

Pripremanje površine kolovoza koja je jako hrapava, izvodi se četkanjem, izduvavanjem ili ispiranjem. Kod jako uglačane površine, pohabane površine betona ili asfalta, površina kolovoza mora predhodno da se ohrapavi ili da se izvrši impregnacija.

Minimalna debljina suvog sloja tankoslojnih oznaka iznosi za uzdužne oznake 0,200mm. (do 4.000 vozila/dan) i 0,250mm. (iznad 4.000 vozila/dan) i za poprečne oznake 0,250mm. (do 4.000 vozila/dan) i 0,300mm. (iznad 4.000 vozila/dan).

U slučaju da se ustanovi više od 10% površine oznaka sa debljinom sloja manjom od minimalno utvđene, sloj se mora ponovo naneti.

Postupak i oprema za nanošenje premaza za oznake na kolovozu moraju da budu takvi da radovi ne utiču na bezbednost odvijanja saobraćaja i bezbednost izvođača radova.

Oprema mora omogućiti nanošenje reflektujućih kuglica brizganjem (prskanjem), što znatno doprinosi trajnosti noćne vidljivosti oznaka. Ukoliko se boja sa predhodno umešanim staklenim kuglicama, mora se izvršiti i površinsko posipanje kuglica po nanesenom sloju.

Odgovorni projektanti:

\_\_\_\_\_  
Branimir Ivanković dipl. ing. građ.

\_\_\_\_\_  
Roland Eper dipl. inž. saob.



Investitor: JKSP "SENTA" SENTA

Objekat: REGULISANJE PARKIRANJA U CENTRALNOJ ZONI GRADA SENTE – FAZA I

Mesto: SENTA

### 3. SPECIFIKACIJA SAOBRAĆAJNE SIGNALIZACIJE

Poz	Opis pozicije	Jed.m.	Količina	Cena	Vrednost radova
-----	---------------	--------	----------	------	-----------------

#### 1) STANDARDNI SAOBRAĆAJNI ZNACI

1.1	Znaci izričitih naredbi				
	II-40 (kružni prečnika Ø 600 mm) – klasa I	kom	2		
	II-26 (kružni prečnika Ø 600 mm) – klasa I	kom	1		
	II-26.1 (kružni prečnika Ø 600 mm) – klasa I	kom	1		
	II-30 (30km/h) (kružni prečnika Ø 600 mm) – klasa I	kom	1		
1.2	Znaci obaveštenja				
	III-2.1 (pravougaoni str. 1000x250 mm) – klasa I	kom	2		
	III-32 (kvadratni stranica 600 mm) - klasa I	kom	3		
	III-32 (1p.m.) (kvadratni stranica 600 mm) - klasa I	kom	7		
	III-32 (2p.m.) (kvadratni stranica 600 mm) - klasa I	kom	2		
	III-32 (3p.m.) (kvadratni stranica 600 mm) - klasa I	kom	2		
	III-33.4 (pravougaoni str. 600x900 mm) – klasa I	kom	6		
	III-33.6 (pravougaoni str. 600x900 mm) – klasa I	kom	4		
	III-33.7 (pravougaoni str. 600x900 mm) – klasa I	kom	1		
	III-33.8 (pravougaoni str. 600x900 mm) – klasa I	kom	10		
	III-33.a (pravougaoni str. 600x900 mm) – klasa I	kom	3		
	III-33.b (pravougaoni str. 600x900 mm) – klasa I	kom	2		
	III-33.c (pravougaoni str. 600x900 mm) – klasa I	kom	1		
	III-33.e (pravougaoni str. 600x900 mm) – klasa I	kom	1		
	III-33.f (pravougaoni str. 600x900 mm) – klasa I	kom	1		
	III-33.g (pravougaoni str. 600x900 mm) – klasa I	kom	9		
	III-33.h (pravougaoni str. 600x900 mm) – klasa I	kom	1		
	III-33.j (pravougaoni str. 600x900 mm) – klasa I	kom	1		

1.3	Dopunske table				
	IV-5 "TAXI" (pravougaoni str. 600x300 mm) - klasa I	kom	1		
	IV-5 "samo za turističke autobuse" (pravougaoni str. 600x300 mm) - klasa I	kom	1		
	IV-21 (pravougaoni str. 600x300 mm) - klasa I	kom	10		
1.4	Nosači saobraćajnih znakova				
	Jednostrubni cevni nosači L=2,6m	kom	8		
	Jednostrubni cevni nosači L=2,9m	kom	21		
	Jednostrubni cevni nosači L=3,7m	kom	1		
	Jednostrubni cevni nosači L=3,8m	kom	28		
	Jednostrubni cevni nosači L=4,6m	kom	3		

## 2) NESTANDARDNI SAOBRAĆAJNI ZNACI

2.1	Saobraćajna tabla za označavanje parking zone				
	PR – CRVENA(kvadratni stranica 600 mm) - klasa I	kom	3		
	PR – PLAVA (kvadratni stranica 600 mm) - klasa I	kom	27		
2.2	Dopunske table				
	IV-5 "C1-C7" – crvene boje (pravougaoni str. 600x300 mm) - klasa I	kom	1		
	IV-5 "C12-C19" – crvene boje (pravougaoni str. 600x300 mm) - klasa I	kom	1		
	IV-5 "C31-C20" – crvene boje (pravougaoni str. 600x300 mm) - klasa I	kom	1		
	IV-5 "T9-T1" – plave boje (pravougaoni str. 600x300 mm) - klasa I	kom	1		
	IV-5 "T10-T17" – plave boje (pravougaoni str. 600x300 mm) - klasa I	kom	1		
	IV-5 "T18-T32" – plave boje (pravougaoni str. 600x300 mm) - klasa I	kom	1		
	IV-5 "T33-T45" – plave boje (pravougaoni str. 600x300 mm) - klasa I	kom	1		
	IV-5 "T46-T63" – plave boje (pravougaoni str. 600x300 mm) - klasa I	kom	1		
	IV-5 "T64-T79" – plave boje (pravougaoni str. 600x300 mm) - klasa I	kom	1		
	IV-5 "T80-T98" – plave boje (pravougaoni str. 600x300 mm) - klasa I	kom	1		
	IV-5 "T99-T115" – plave boje (pravougaoni str. 600x300 mm) - klasa I	kom	1		
	IV-5 "T116-T135" – plave boje (pravougaoni str. 600x300 mm) - klasa I	kom	1		

IV-5 "P5-P1" – plave boje (pravougaoni str. 600x300 mm) - klasa I	kom	1		
IV-5 "P21-P6" – plave boje (pravougaoni str. 600x300 mm) - klasa I	kom	1		
IV-5 "P24-P22" – plave boje (pravougaoni str. 600x300 mm) - klasa I	kom	1		
IV-5 "P29-P25" – plave boje (pravougaoni str. 600x300 mm) - klasa I	kom	1		
IV-5 "P44-P30" – plave boje (pravougaoni str. 600x300 mm) - klasa I	kom	1		
IV-5 "P45-P59" – plave boje (pravougaoni str. 600x300 mm) - klasa I	kom	1		
IV-5 "P60-P72" – plave boje (pravougaoni str. 600x300 mm) - klasa I	kom	1		
IV-5 "P73-P85" – plave boje (pravougaoni str. 600x300 mm) - klasa I	kom	1		
IV-5 "P86-P90" – plave boje (pravougaoni str. 600x300 mm) - klasa I	kom	1		
IV-5 "G7-G1" – plave boje (pravougaoni str. 600x300 mm) - klasa I	kom	1		
IV-5 "G21-G8" – plave boje (pravougaoni str. 600x300 mm) - klasa I	kom	1		
IV-5 "G34-G22" – plave boje (pravougaoni str. 600x300 mm) - klasa I	kom	1		
IV-5 "G38-G35" – plave boje (pravougaoni str. 600x300 mm) - klasa I	kom	1		
IV-5 "N1-N12" – plave boje (pravougaoni str. 600x300 mm) - klasa I	kom	1		
IV-5 "N13-N23" – plave boje (pravougaoni str. 600x300 mm) - klasa I	kom	1		
IV-5 "S1-S12" – plave boje (pravougaoni str. 600x300 mm) - klasa I	kom	1		
IV-5 "S13-S22" – plave boje (pravougaoni str. 600x300 mm) - klasa I	kom	1		
IV-5 "H1-H8" – plave boje (pravougaoni str. 600x300 mm) - klasa I	kom	1		

Odgovorni projektanti:

\_\_\_\_\_  
Branimir Ivanković dipl.ing.građ

\_\_\_\_\_  
Roland Eper dipl.ing.saob.

Investitor: JKSP "SENTA" SENTA

Objekat: REGULISANJE PARKIRANJA U CENTRALNOJ ZONI GRADA SENTE – FAZA I

Mesto: SENTA

#### 4. PREDMER I PREDRAČUN SAOBRAĆAJNE SIGNALIZACIJE

Poz	Opis pozicije	Jed.m.	Količina	Jedinična cena	Vrednost radova
-----	---------------	--------	----------	----------------	-----------------

##### 1) VERTIKALNA SIGNALIZACIJA

1.1	Standardni saobraćajni znaci				
	Kružni prečnika Ø 600 mm - klasa I	kom	5	4,200.00	21,000.00
	Kvadratni stranica 600 mm – klasa I	kom	14	4,200.00	58,800.00
	Pravougaoni dim. 600x900 mm – klasa I	kom	40	4,500.00	180,000.00
	Pravougaoni dim. 600x300 mm – klasa I	kom	12	1,700.00	20,400.00
	Pravougaoni dim. 1000x250 mm - klasa I	kom	2	2,000.00	4,000.00
1.2	Nestandardni saobraćajni znaci				
	Kvadratni stranica 600 mm - klasa I		30	4,000.00	120,000.00
	Pravougaoni str. 600x900 mm – klasa I		30	1,800.00	54,000.00
1.3	Nosači saobraćajnih znakova				
	Jednostrubni cevni nosači L=2,6m	kom	8	2,000.00	16,000.00
	Jednostrubni cevni nosači L=2,9m	kom	21	2,500.00	52,500.00
	Jednostrubni cevni nosači L=3,7m	kom	1	2,800.00	2,800.00
	Jednostrubni cevni nosači L=3,8m	kom	28	2,800.00	78,400.00
	Jednostrubni cevni nosači L=4,6m	kom	3	3,500.00	10,500.00

**UKUPNO 1: 618,400.00**

Poz	Opis pozicije	Jed.m.	Količina	Jedinična cena	Vrednost radova
-----	---------------	--------	----------	-------------------	--------------------

## 2) HORIZONTALNA SIGNALIZACIJA

2.1	Uzdužne, poprečne i ostale oznake – SRPS U.S4.222 do SRPS U.S4.234				
	Neisprekidane i isprekidane linije 0,10m (bela boja)	m <sup>2</sup>	407.00	400.00	162,800.00
	Neisprekidane i isprekidane linije 0,12m (bela boja)	m <sup>2</sup>	66.00	400.00	26,400.00
	Neisprekidane linije 0,10m (žuta boja)	m <sup>2</sup>	72.00	400.00	28,800.00
	Natpis "TAXI", H=1,6m	kom	3	1,200.00	3,600.00
	Ispisivanje oznake parking mesta, H=0,4m	kom	1,025	30.00	30,750.00
	Iscrtavanje oznaka invalida žutom bojom	kom	14	1,100.00	15,400.00
	Farbanje polja za usmeravanje saobraćaja belom bojom.	m <sup>2</sup>	20.50	500.00	10,250.00

**UKUPNO 2: 278,000.00**

### REKAPITULACIJA:

1. VERTIKALNA SIGNALIZACIJA:	618,400.00 din.
2. HORIZONTALNA SIGNALIZACIJA:	278,000.00 din.
<b>VREDNOST RADOVA:</b>	<b>896,400.00 din.</b>

Odgovorni projektanti:

\_\_\_\_\_  
Branimir Ivanković dipl.ing.građ.

\_\_\_\_\_  
Roland Eper dipl.ing.saob.

SPECIFIKACIJA PARKING MESTA

OBELEŽENA PARKING MESTA	OZNAKA PARKINGA														UKUPNO:
	P1	P2	P3	P4	P5	P6	P7	P8	P9a	P10	P12	P14			
ZA PUTNIČKA VOZILA	17	22	35	33	58	22	50	101	22	16	9	41	17	443	
ZA VOZILA INVALIDA	-	1	-	-	2	1	2	2	1	2	-	3	-	14	
ZA TAXI VOZILA	-	-	-	-	-	-	-	3	-	-	-	-	-	3	
ZA BUS	1	-	-	-	-	-	-	-	-	-	-	-	-	1	
ZA VOZILA MUP-a	-	-	-	-	-	5	-	-	-	-	-	-	-	5	
UKUPNO:	18	23	35	33	60	23	57	106	23	18	9	44	17	466	

PARKING MESTA ZA NAPLATU

	CRVENA ZONA	PLAVA ZONA	UKUPNO:
CRVENA ZONA	8	-	27
PLAVA ZONA	9	22	311
UKUPNO:	17	22	338

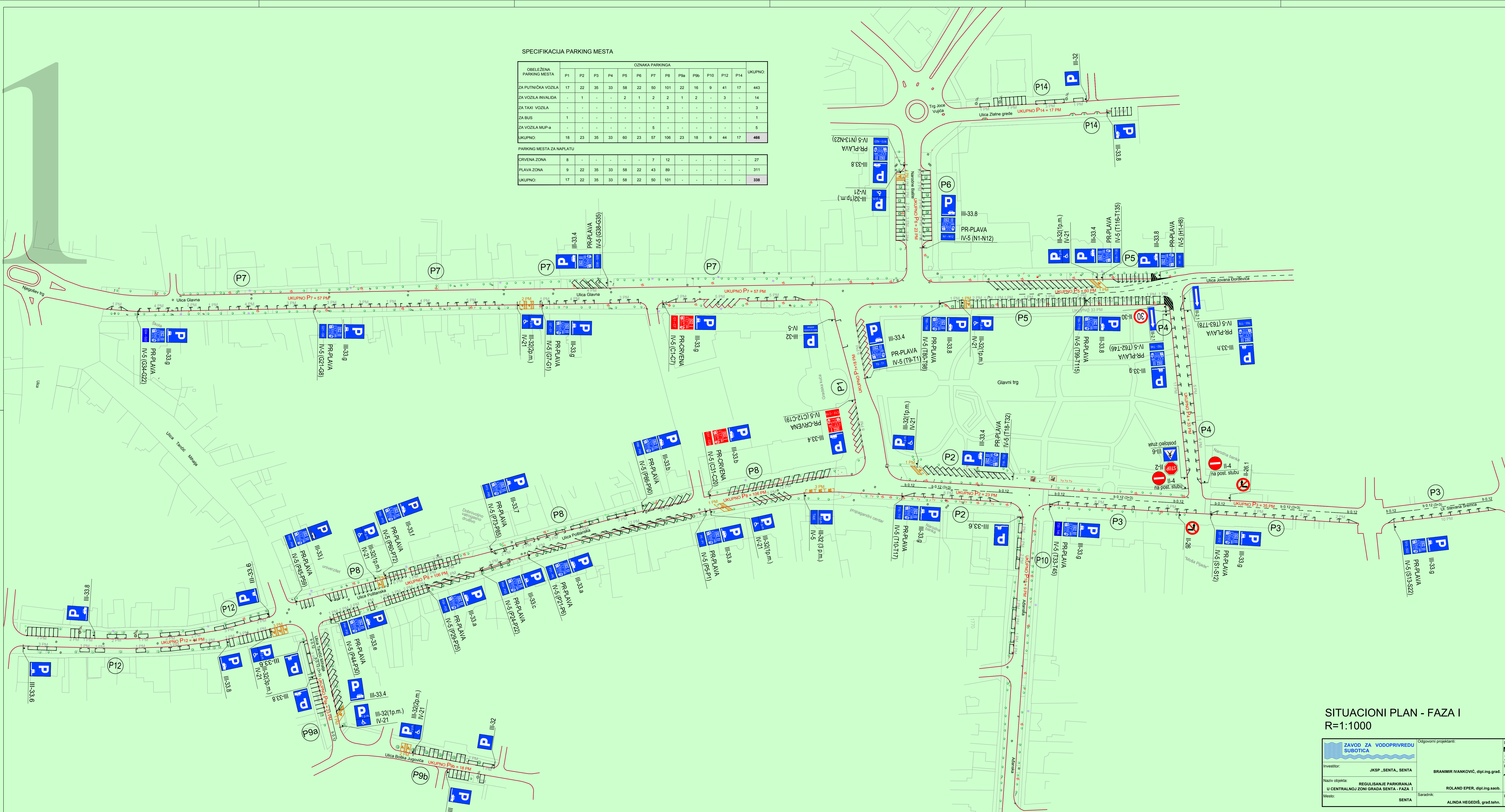

SITUACIONI PLAN - FAZA I  
R=1:1000

 Zavod za vodoprivredu SUBOTICA	Odgovorni projektant: <b>BRANIMIR IVANKOVIĆ, dipl.ing.</b>	Datum: <b>MART 2013</b>
	Investitor: JKSP „SENTA“, SENTA	Projektant: ROLAND EPER, dipl.ing.saob.
Naziv objekta: REGULISANJE PARKIRANJA U CENTRALNOJ ZONI GRADA SENTA - FAZA I	Saradnik: ALINDA HEGEDIŠ, grad.tehn.	Prilog: <b>0.</b>
Mesto: SENTA		

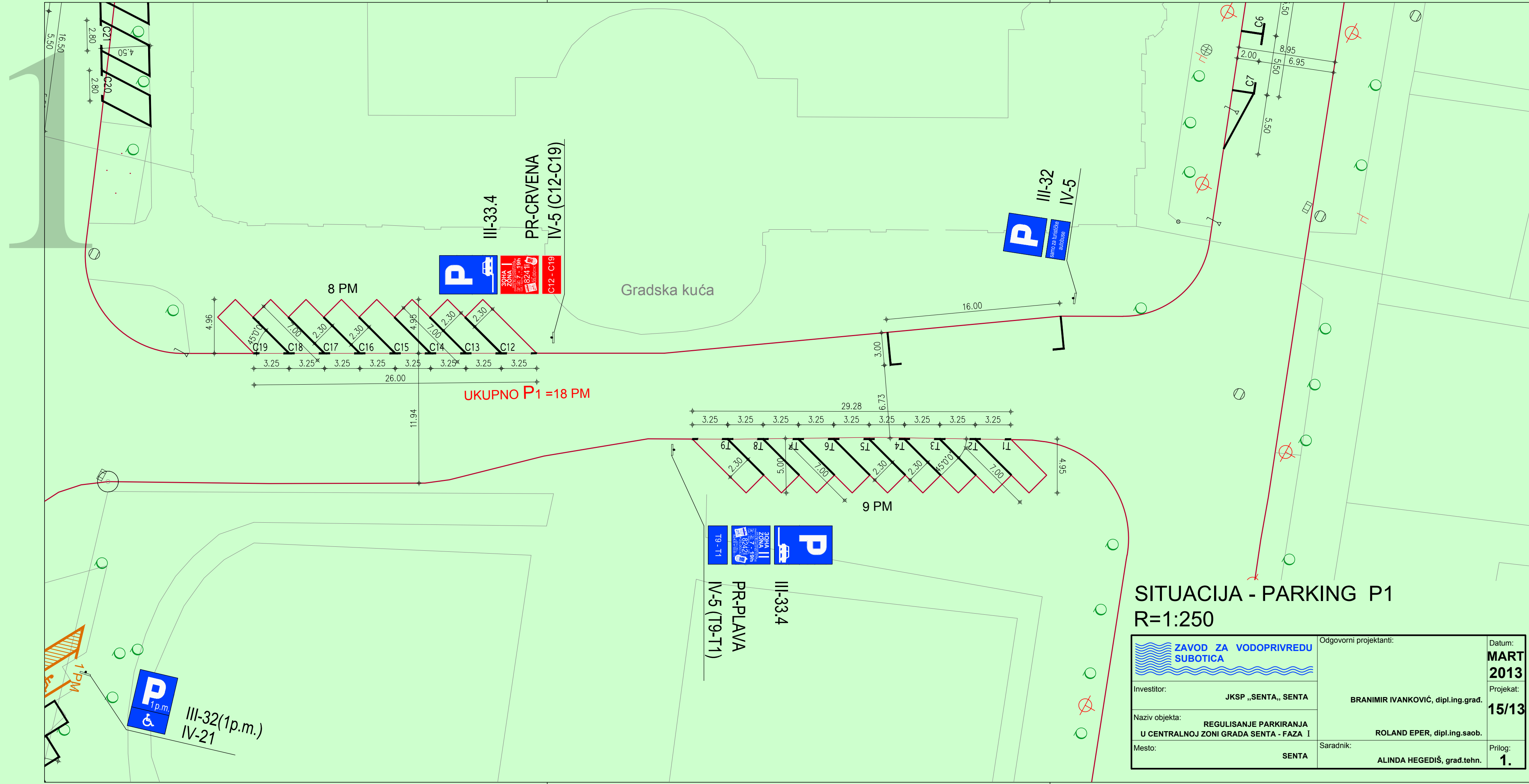

UKUPNO P1 = 18 PM

**SITUACIJA - PARKING P1**  
R=1:250

 <p><b>ZAVOD ZA VODOPRIVREDU SUBOTICA</b></p>	Odgovorni projektanti:		Datum:	
	Investitor:	JKSP „SENTA“, SENTA	BRANIMIR IVANKOVIĆ, dipl.ing.grad.	<b>MART 2013</b>
	Naziv objekta:	REGULISANJE PARKIRANJA U CENTRALNOJ ZONI GRADA SENTA - FAZA I	ROLAND EPER, dipl.ing.saob.	Projekat: <b>15/13</b>
	Mesto:	SENTA	Saradnik: ALINDA HEGEDIŠ, građ.tehn.	Prilog: <b>1.</b>

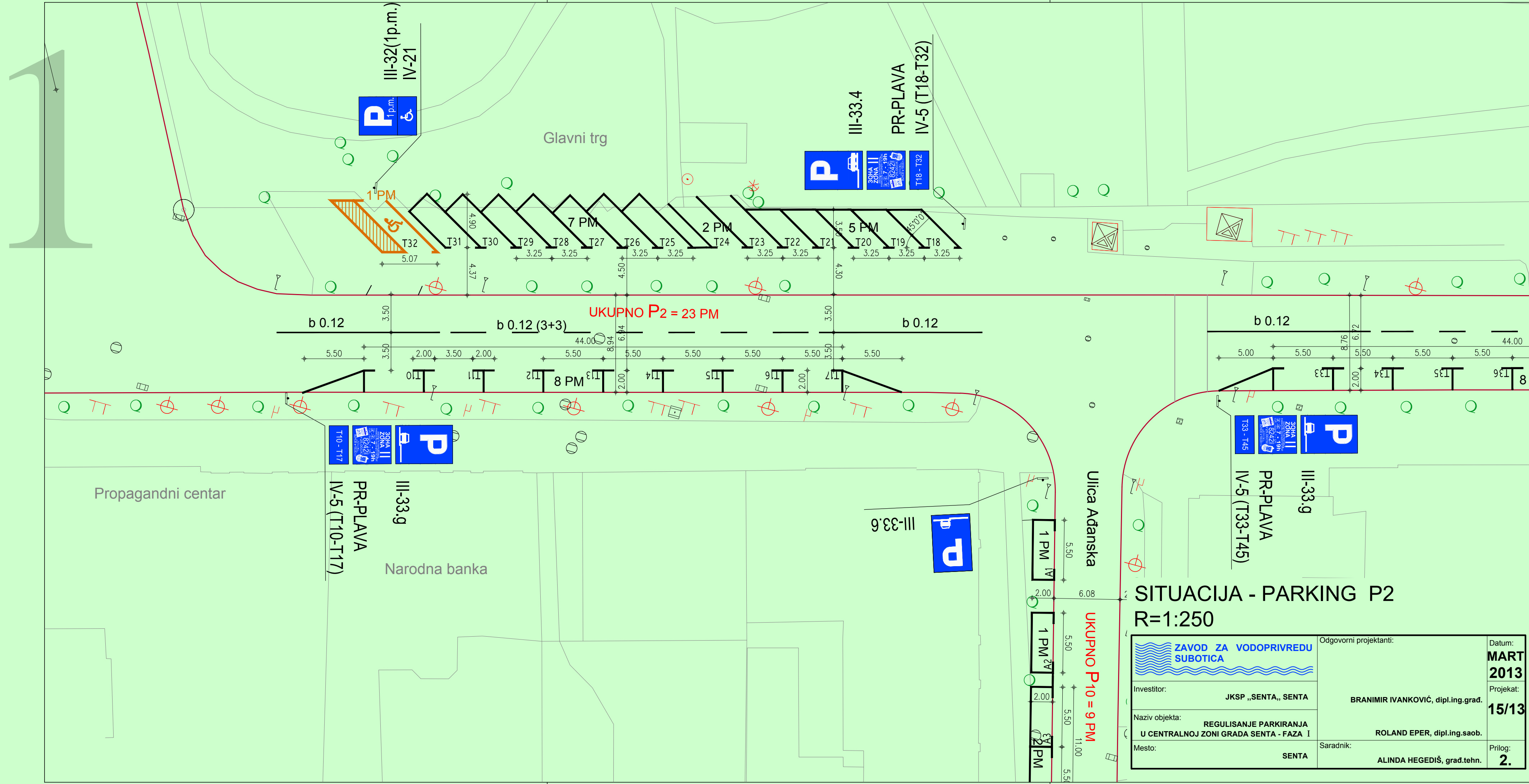

**SITUACIJA - PARKING P2**  
**R=1:250**

 <p><b>ZAVOD ZA VODOPRIVREDU SUBOTICA</b></p>	Odgovorni projektanti:		Datum:	
	Investitor:	<b>JKSP „SENTA“, SENTA</b>	<b>BRANIMIR IVANKOVIĆ, dipl.ing.građ.</b>	<b>MART 2013</b>
	Naziv objekta:	<b>REGULISANJE PARKIRANJA U CENTRALNOJ ZONI GRADA SENTA - FAZA I</b>	<b>ROLAND EPER, dipl.ing.saob.</b>	Projekat:
	Mesto:	<b>SENTA</b>	<b>ALINDA HEGEDIŠ, građ.tehn.</b>	<b>15/13</b>
			Saradnik:	Prilog:
				<b>2.</b>



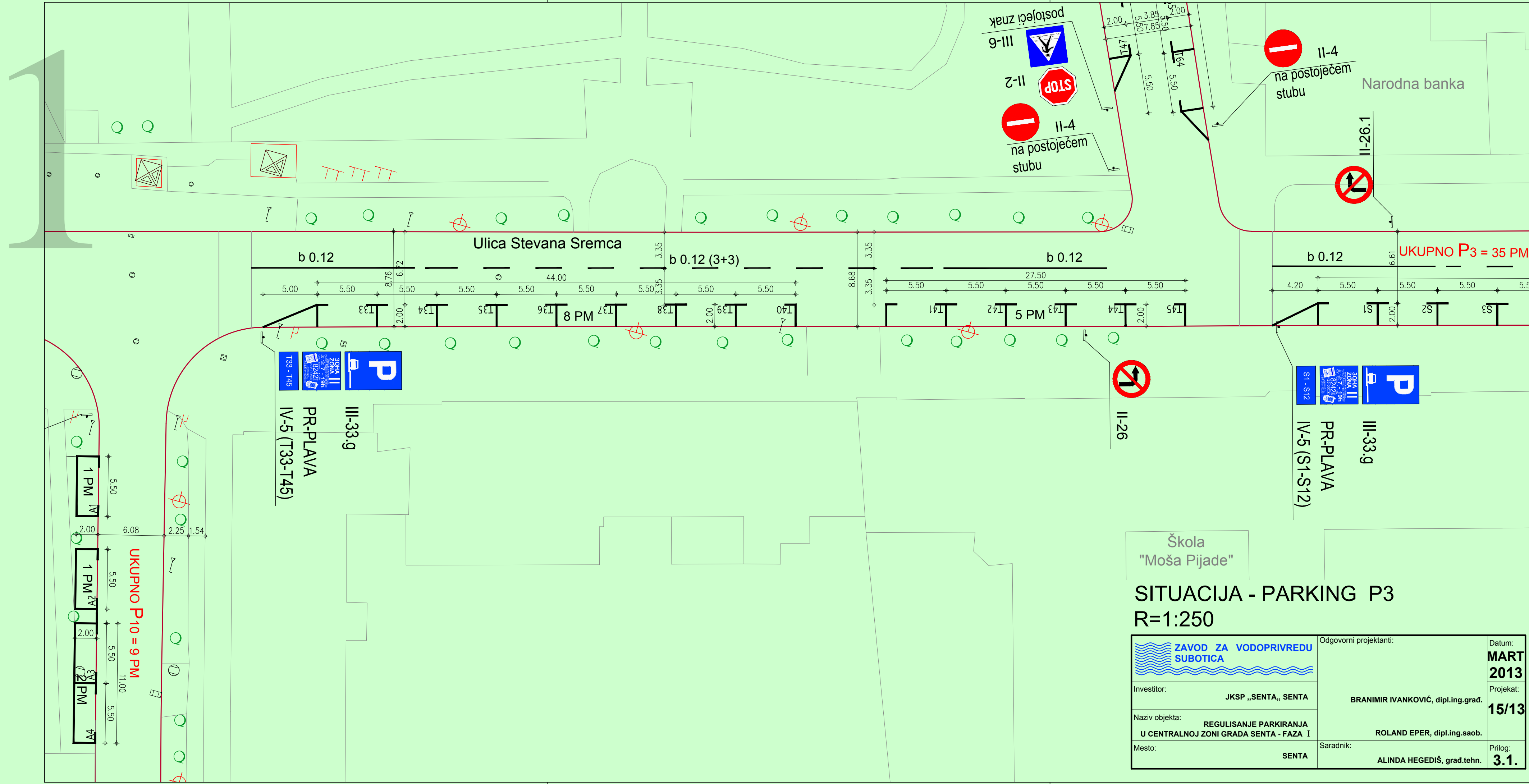

 <p><b>ZAVOD ZA VODOPRIVREDU SUBOTICA</b></p>	Odgovorni projektanti:		Datum:	
	Investitor:	<b>JKSP „SENTA,, SENTA</b>	<b>BRANIMIR IVANKOVIĆ, dipl.ing.grad.</b>	<b>MART 2013</b>
	Naziv objekta:	<b>REGULISANJE PARKIRANJA U CENTRALNOJ ZONI GRADA SENTA - FAZA I</b>	<b>ROLAND EPER, dipl.ing.saob.</b>	Projekat: <b>15/13</b>
	Mesto:	<b>SENTA</b>	Saradnik: <b>ALINDA HEGEDIŠ, građ.tehn.</b>	Prilog: <b>3.1.</b>

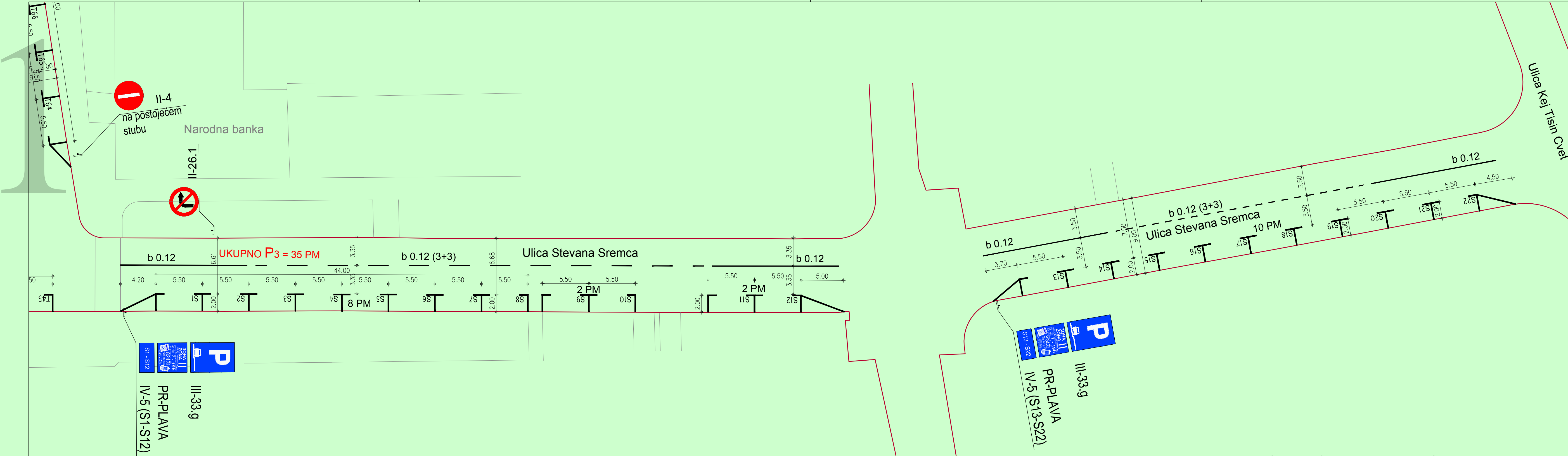

**SITUACIJA - PARKING P3**  
**R=1:250**

 <b>ZAVOD ZA VODOPRIVREDU</b> <b>SUBOTICA</b>	Odgovorni projektanti:	Datum:	
	Investitor:	BRANIMIR IVANKOVIĆ, dipl.ing.grad.	<b>MART 2013</b>
	Naziv objekta:	ROLAND EPER, dipl.ing.saob.	Projekat:
	Mesto:	SARADNIK:	<b>15/13</b>
JKSP „SENTA,, SENTA	ALINDA HEGEDIŠ, građ.tehn.	<b>3.2.</b>	
REGULISANJE PARKIRANJA U CENTRALNOJ ZONI GRADA SENTA - FAZA I			
SENTA			

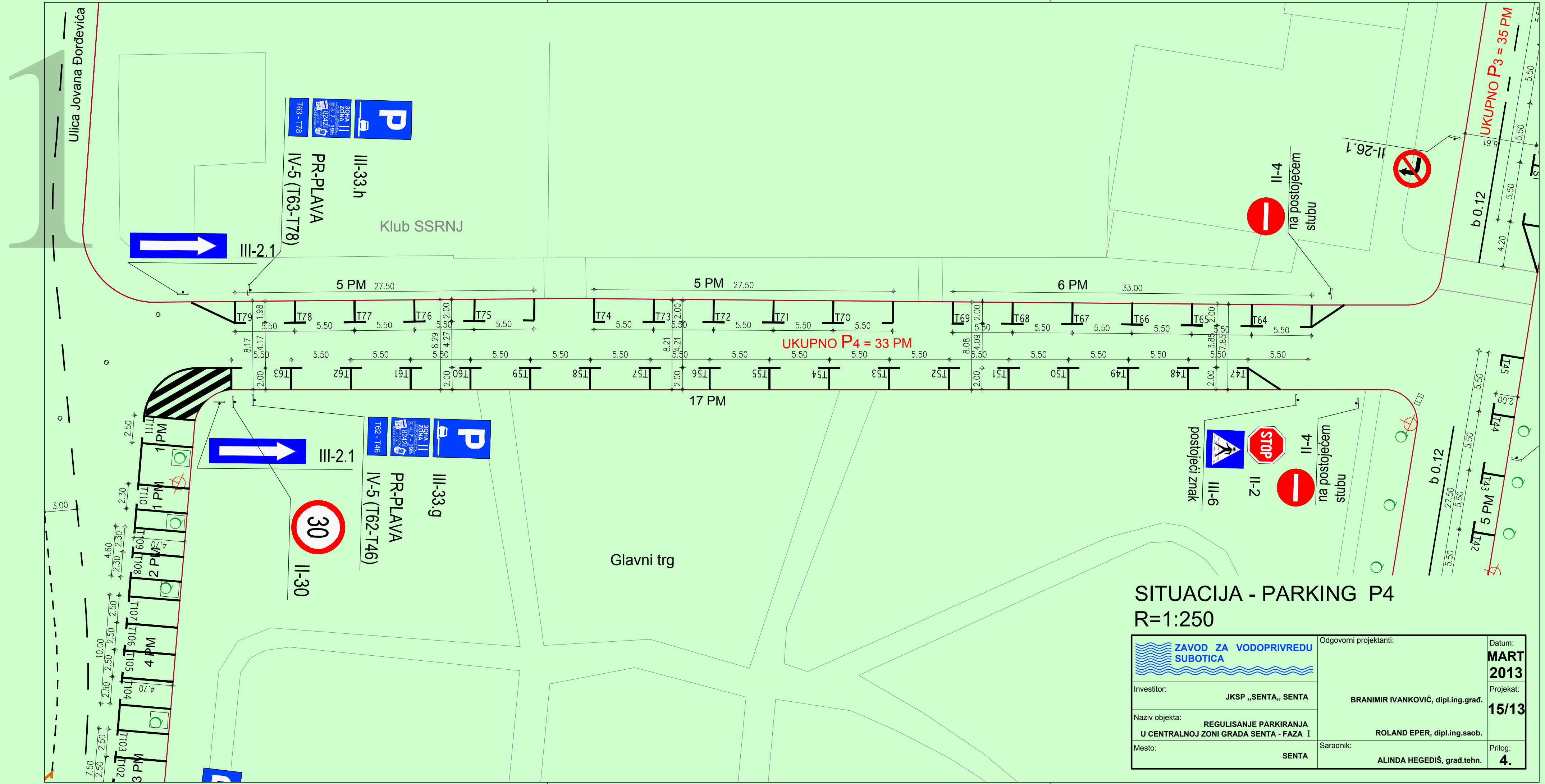

UKUPNO P<sub>4</sub> = 33 PM

UKUPNO P<sub>3</sub> = 35 PM

### SITUACIJA - PARKING P<sub>4</sub> R=1:250

 <p><b>ZAVOD ZA VODOPRIVREDU SUBOTICA</b></p>	Odgovorni projektanti:		Datum:
	Investitor:		<b>MART 2013</b>
	Naziv objekta:		Projekat:
	Mesto:		<b>15/13</b>
JKSP „SENTA“, SENTA		BRANIMIR IVANKOVIĆ, dipl.ing.grad.	
REGULISANJE PARKIRANJA U CENTRALNOJ ZONI GRADA SENTA - FAZA I		ROLAND EPER, dipl.ing.saob.	
SENTA		Saradnik:	Prilog:
		ALINDA HEGEDIŠ, građ.tehn.	<b>4.</b>

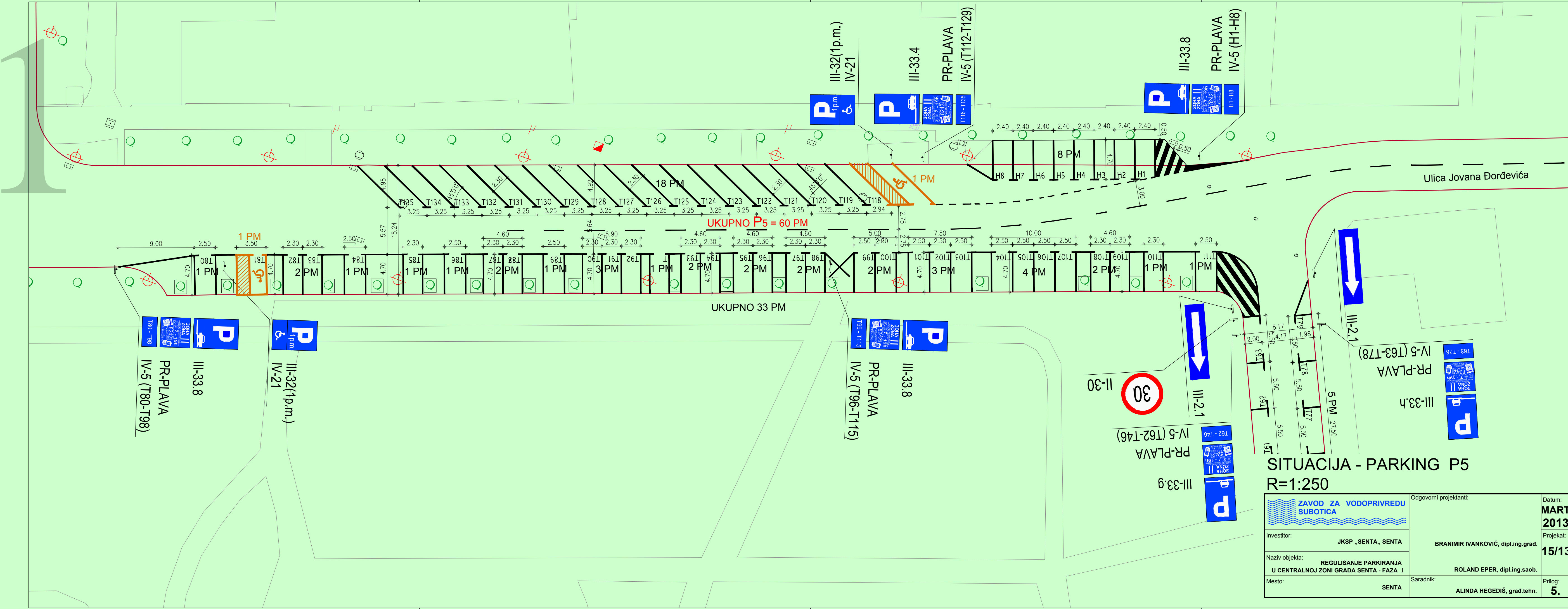

SITUACIJA - PARKING P5

R=1:250

 <p>ZAVOD ZA VODOPRIVREDU SUBOTICA</p>	Odgovorni projektanti:	Datum:
	BRANIMIR IVANKOVIĆ, dipl.ing.grad.	MART 2013
Investitor:	JKSP „SENTA“, SENTA	Projekat:
Naziv objekta:	REGULISANJE PARKIRANJA U CENTRALNOJ ZONI GRADA SENTA - FAZA I	15/13
Mesto:	SENTA	Prilog:
		5.

Saradnik:	ROLAND EPER, dipl.ing.saob.
	ALINDA HEGEDIŠ, grad.tehn.

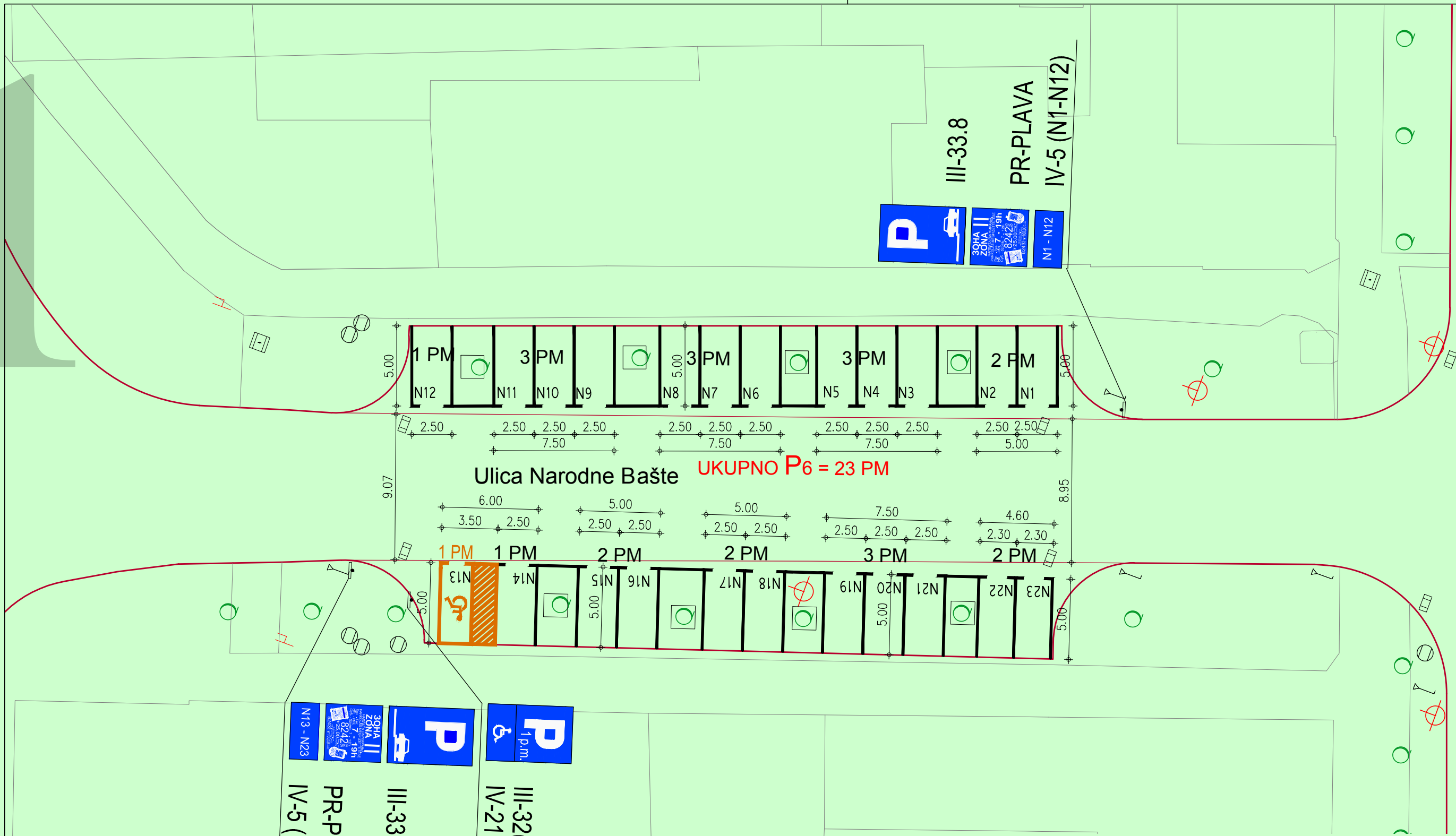

## SITUACIJA - PARKING P6 R=1:250

 <b>ZAVOD ZA VODOPRIVREDU SUBOTICA</b>	Odgovorni projektanti:	Datum:	
	Investitor:	<b>BRANIMIR IVANKOVIĆ, dipl.ing.grad.</b>	<b>MART 2013</b>
	Naziv objekta:	<b>ROLAND EPER, dipl.ing.saob.</b>	Projekat:
	Mesto:	<b>ALINDA HEGEDIŠ, grad.tehn.</b>	<b>15/13</b>
	<b>SENTA</b>	Saradnik:	Prilog:
		<b>SENTA</b>	<b>6.</b>

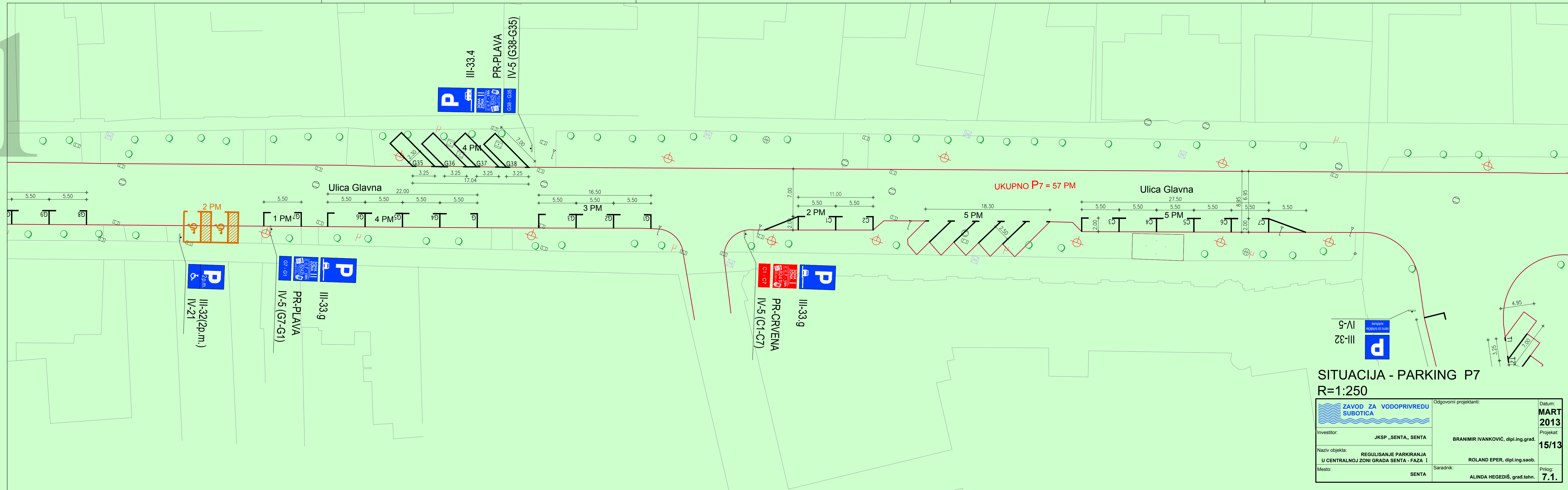

 <b>ZAVOD ZA VODOPRIVREDU</b> <b>SUBOTICA</b>	Odgovorni projektanti:	Datum:	
	Investitor:	<b>JKSP „SENTA“, SENTA</b>	<b>MART</b> <b>2013</b>
	Naziv objekta:	<b>REGULISANJE PARKIRANJA</b> <b>U CENTRALNOJ ZONI GRADA SENTA - FAZA I</b>	Projektat:
	Mesto:	<b>SENTA</b>	<b>15/13</b>
	<b>BRANIMIR IVANKOVIĆ, dipl.ing.grad.</b>		
	<b>ROLAND EPER, dipl.ing.saob.</b>		
	Saradnik:	Prilog:	
	<b>ALINDA HEGEDIŠ, grad.tehn.</b>	<b>7.1.</b>	

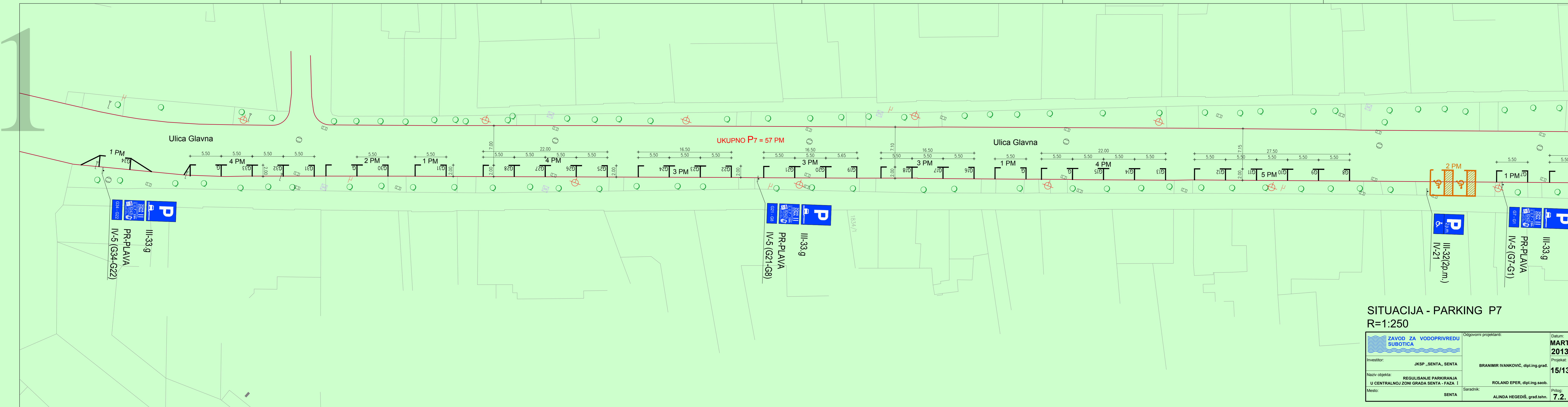

**SITUACIJA - PARKING P7**  
R=1:250

 <b>ZAVOD ZA VODOPRIVREDU SUBOTICA</b>	Odgovorni projektanti:		Datum:
	<b>BRANIMIR IVANKOVIĆ, dipl.ing.grad.</b>		<b>MART 2013</b>
	<b>ROLAND EPER, dipl.ing.saob.</b>		Projektat:
	<b>ALINDA HEGEDIŠ, grad.tehn.</b>		<b>15/13</b>
Investitor:	<b>JKSP „SENTA“, SENTA</b>	Saradnik:	Prilog:
Naziv objekta:	<b>REGULISANJE PARKIRANJA U CENTRALNOJ ZONI GRADA SENTA - FAZA I</b>		<b>7.2.</b>
Mesto:	<b>SENTA</b>		

# 1

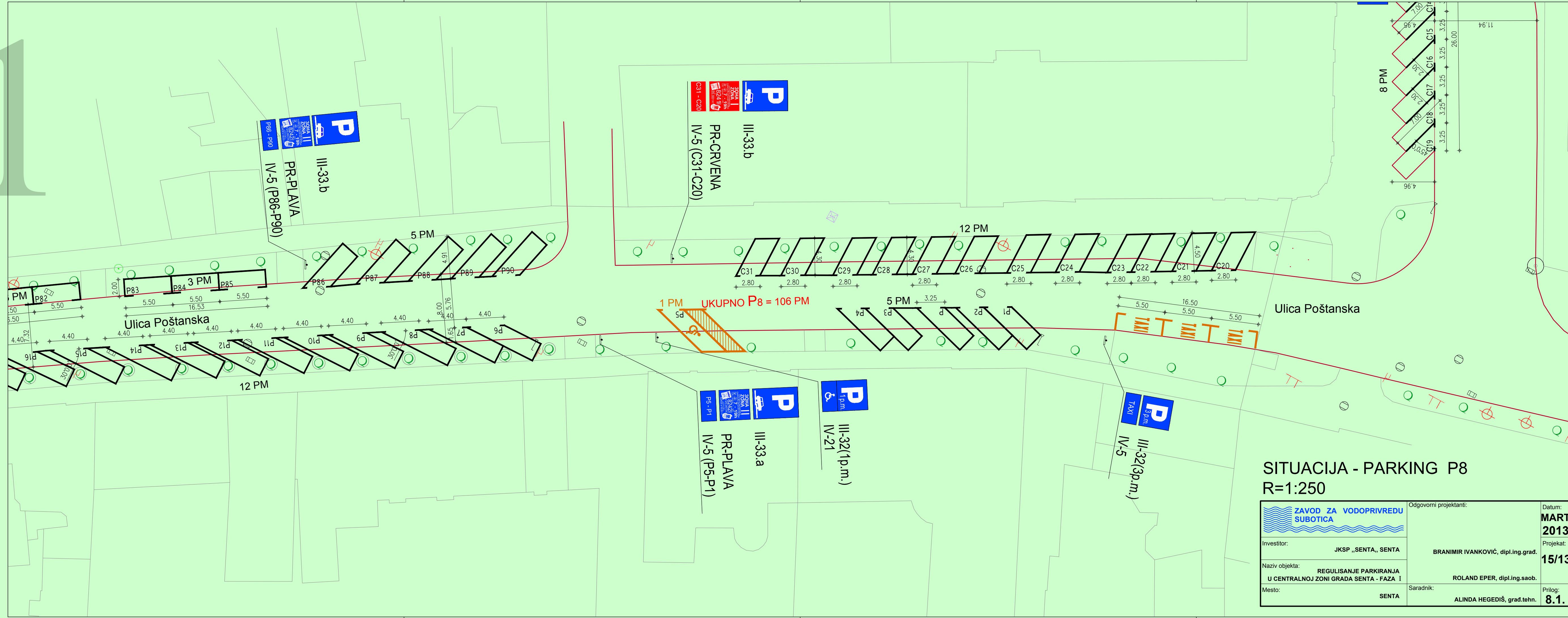

**SITUACIJA - PARKING P8**  
R=1:250

 <p><b>ZAVOD ZA VODOPRIVREDU SUBOTICA</b></p>	Odgovorni projektanti:	Datum:	
	Investitor:	<b>JKSP „SENTA“, SENTA</b>	<b>MART 2013</b>
	Naziv objekta:	<b>REGULISANJE PARKIRANJA U CENTRALNOJ ZONI GRADA SENTA - FAZA I</b>	Projektat:
	Mesto:	<b>SENTA</b>	<b>15/13</b>
	BRANIMIR IVANKOVIĆ, dipl.ing.grad.	ROLAND EPER, dipl.ing.saob.	Prilog:
	Saradnik:	<b>ALINDA HEGEDIŠ, grad.tehn.</b>	<b>8.1.</b>



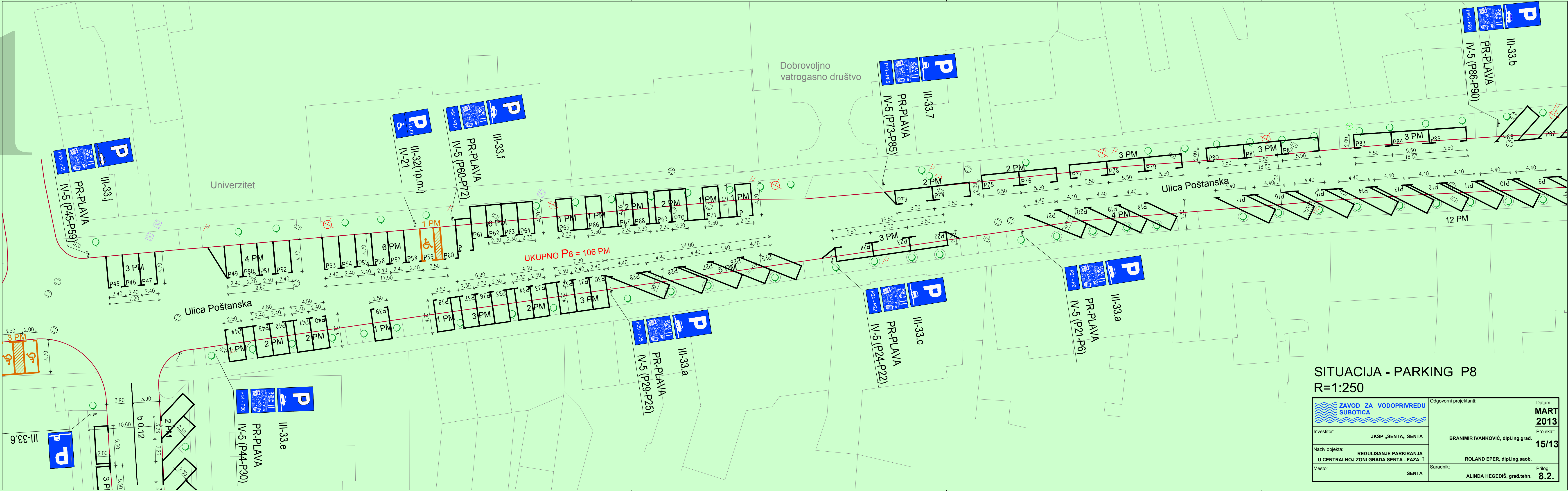

**SITUACIJA - PARKING P8**  
R=1:250

 <p>ZAVOD ZA VODOPRIVREDU SUBOTICA</p>	Odgovorni projektanti:	Datum:
	Investitor:	<b>MART 2013</b>
	Naziv objekta:	Projekat:
	Mesto:	<b>15/13</b>
JKSP „SENTA“, SENTA		BRANIMIR IVANKOVIĆ, dipl.ing.grad.
REGULISANJE PARKIRANJA U CENTRALNOJ ZONI GRADA SENTA - FAZA I		ROLAND EPER, dipl.ing.saob.
SENTA		Saradnik:
		ALINDA HEGEDIŠ, grad.tehn.
		Prilog:
		<b>8.2.</b>

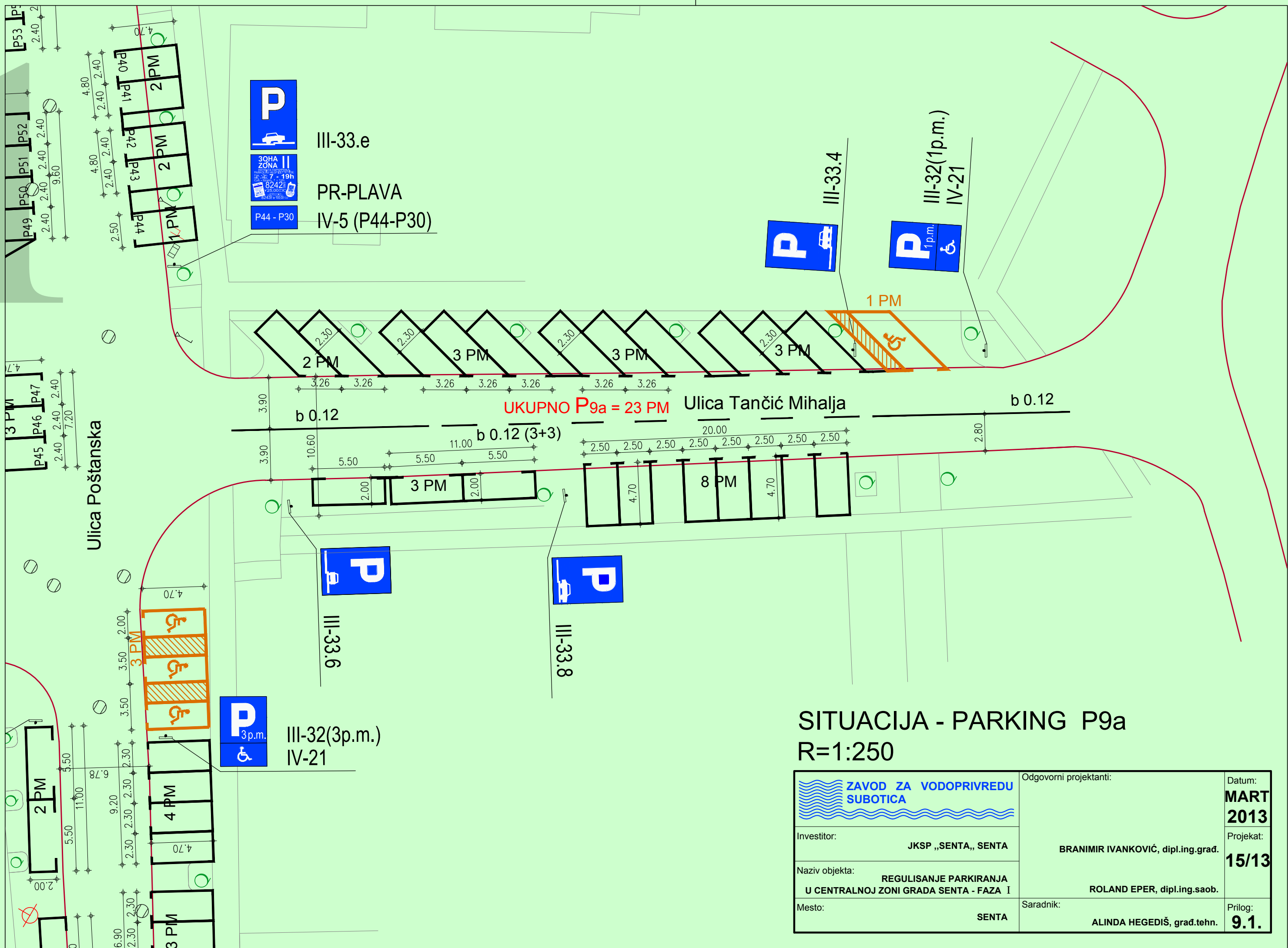

**SITUACIJA - PARKING P9a**  
**R=1:250**

 <p><b>ZAVOD ZA VODOPRIVREDU SUBOTICA</b></p>	Odgovorni projektanti:	Datum:	
	Investitor:	<b>JKSP „SENTA,, SENTA</b>	<b>MART 2013</b>
	Naziv objekta:	<b>REGULISANJE PARKIRANJA U CENTRALNOJ ZONI GRADA SENTA - FAZA I</b>	Projekat:
	Mesto:	<b>SENTA</b>	<b>15/13</b>
		Saradnik:	Prilog:
		<b>BRANIMIR IVANKOVIĆ, dipl.ing.grad.</b>	<b>9.1.</b>
		<b>ROLAND EPER, dipl.ing.saob.</b>	
		<b>ALINDA HEGEDIŠ, grad.tehn.</b>	

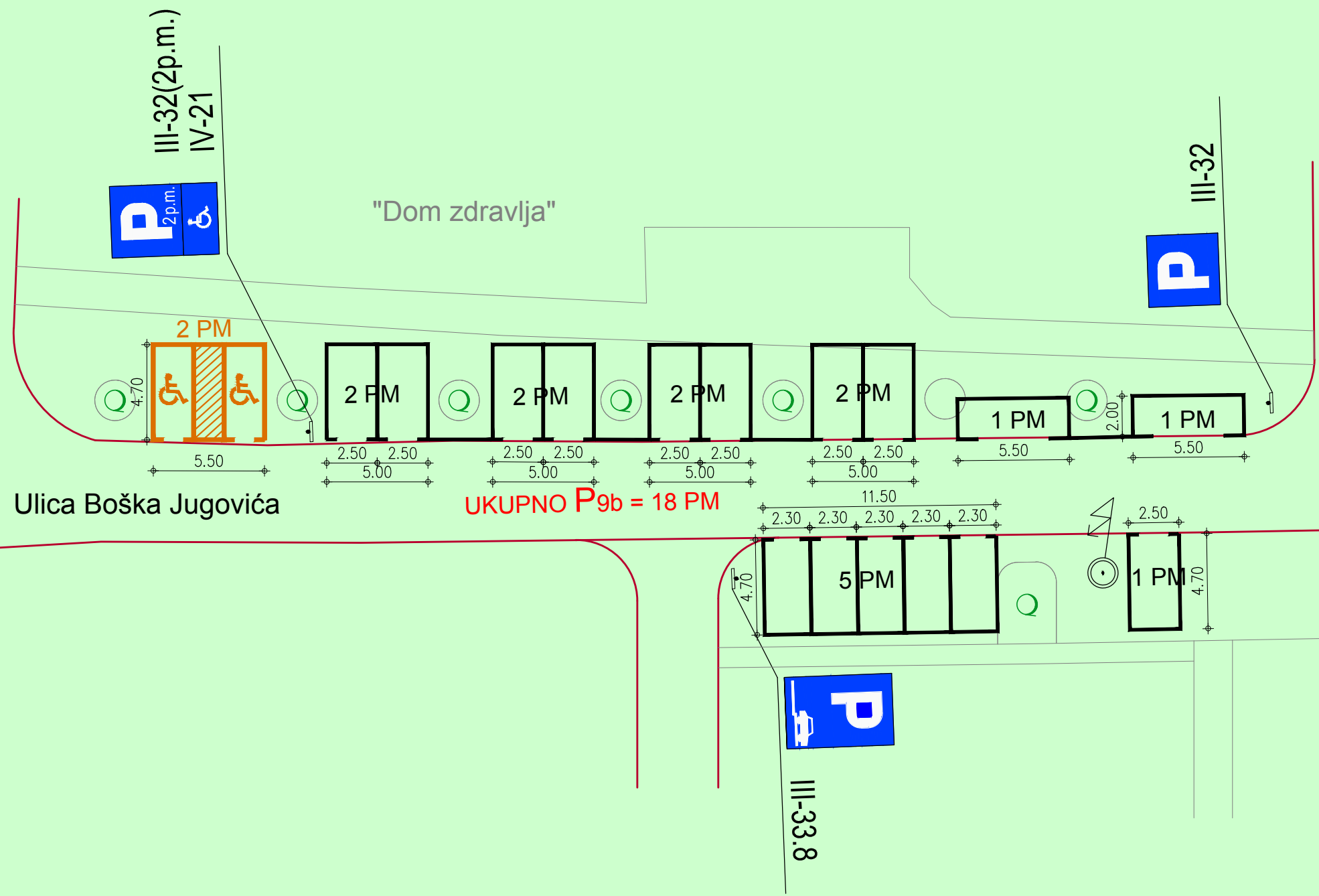

## SITUACIJA - PARKING P9b

R=1:250

 <p>ZAVOD ZA VODOPRIVREDU SUBOTICA</p>	Odgovorni projektanti:		Datum:	
	Investitor:	JKSP „SENTA,, SENTA	BRANIMIR IVANKOVIĆ, dipl.ing.grad.	<b>MART 2013</b>
	Naziv objekta:	REGULISANJE PARKIRANJA U CENTRALNOJ ZONI GRADA SENTA - FAZA I	ROLAND EPER, dipl.ing.saob.	Projekat: <b>15/13</b>
	Mesto:	SENTA	Saradnik: ALINDA HEGEDIŠ, grad.tehn.	Prilog: <b>9.2.</b>

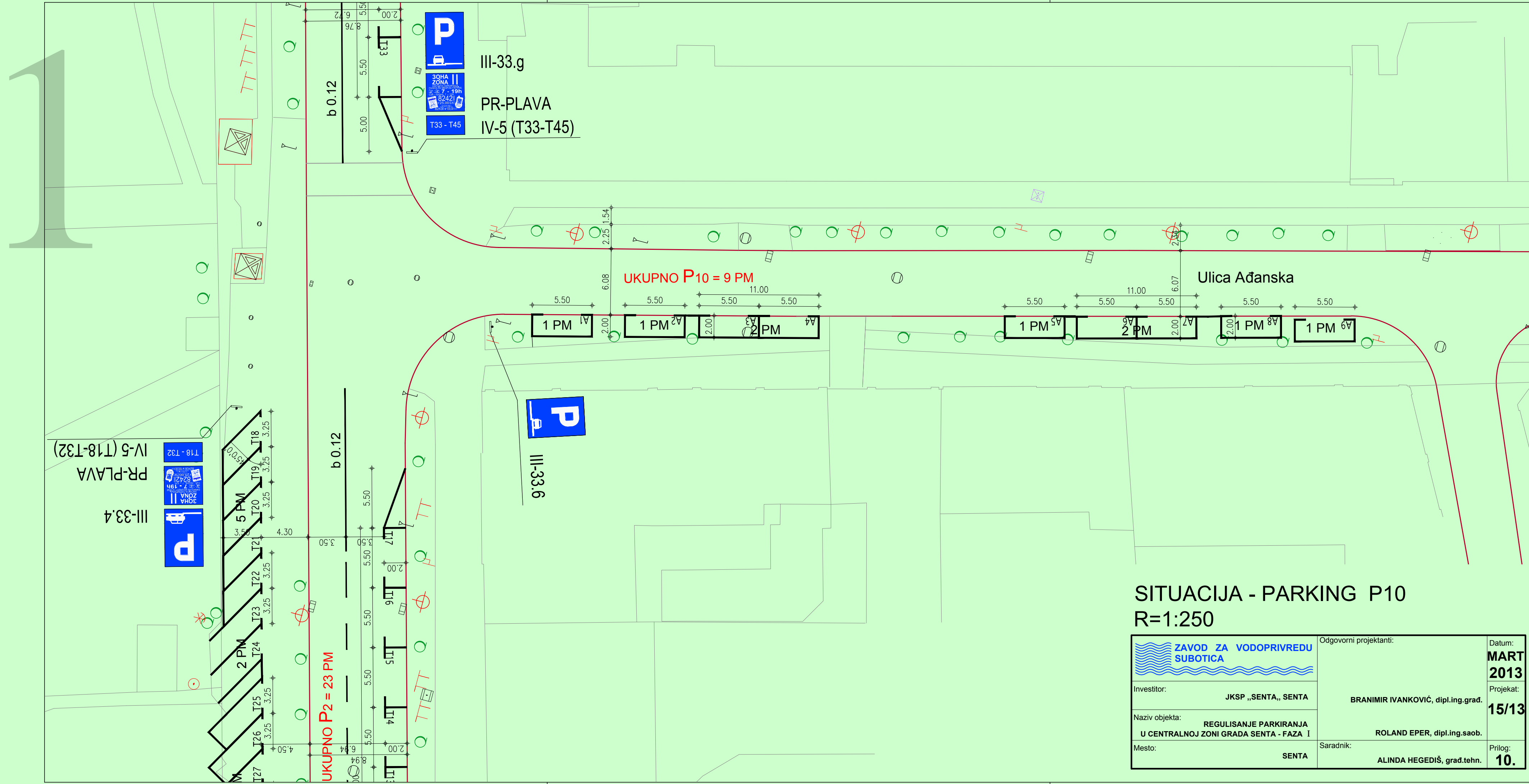

**SITUACIJA - PARKING P10**  
R=1:250

 <p><b>ZAVOD ZA VODOPRIVREDU SUBOTICA</b></p>	Odgovorni projektanti:		Datum:	
	Investitor:	<b>JKSP „SENTA,, SENTA</b>	<b>BRANIMIR IVANKOVIĆ, dipl.ing.grad.</b>	<b>MART 2013</b>
	Naziv objekta:	<b>REGULISANJE PARKIRANJA U CENTRALNOJ ZONI GRADA SENTA - FAZA I</b>	<b>ROLAND EPER, dipl.ing.saob.</b>	Projekat:
	Mesto:	<b>SENTA</b>	Saradnik:	<b>15/13</b>
		<b>ALINDA HEGEDIŠ, građ.tehn.</b>	Prilog:	<b>10.</b>

1

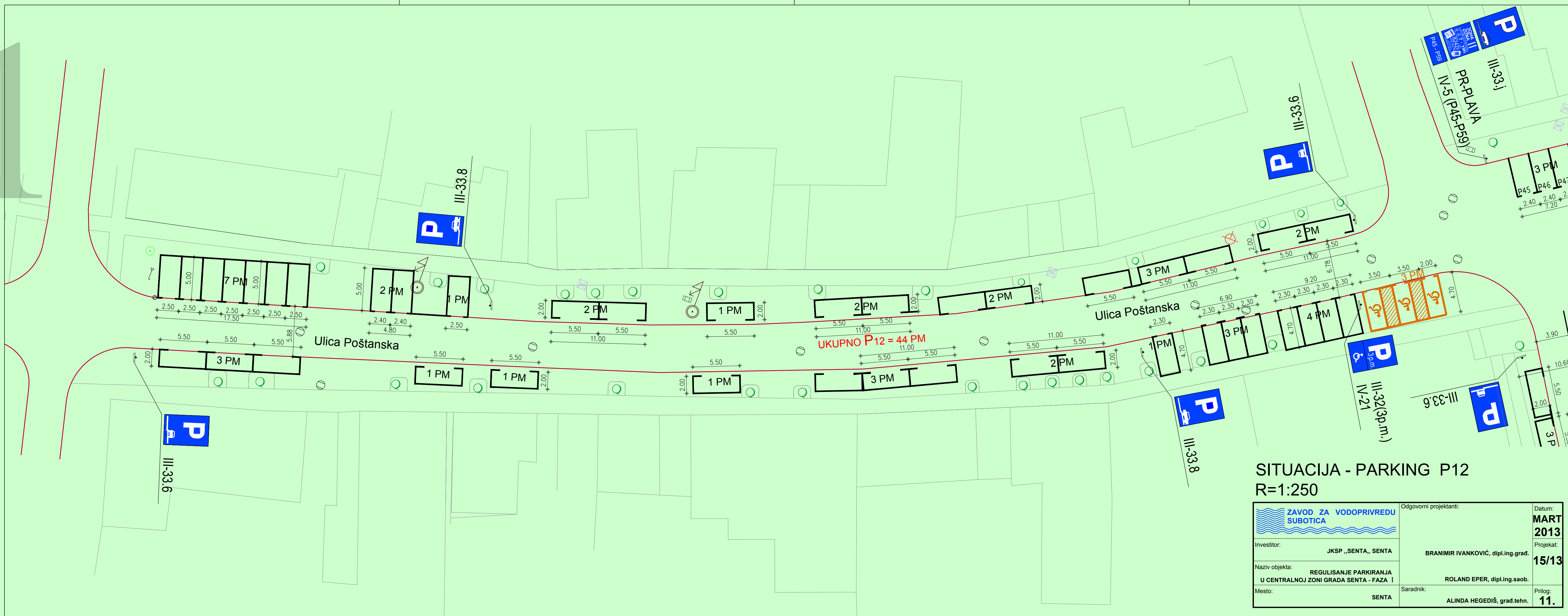

UKUPNO P12 = 44 PM

**SITUACIJA - PARKING P12**  
R=1:250

 <b>ZAVOD ZA VODOPRIVREDU SUBOTICA</b>	Odgovorni projektanti:	Datum:	
	Investitor: JKSP „SENTA“, SENTA	<b>BRANIMIR IVANKOVIĆ, dipl.ing.grad.</b>	<b>MART 2013</b>
	Naziv objekta: REGULISANJE PARKIRANJA U CENTRALNOJ ZONI GRADA SENTA - FAZA I	<b>ROLAND EPER, dipl.ing.saob.</b>	Projekat: <b>15/13</b>
	Mesto: SENTA	Saradnik: <b>ALINDA HEGEDIŠ, grad.tehn.</b>	Prilog: <b>11.</b>

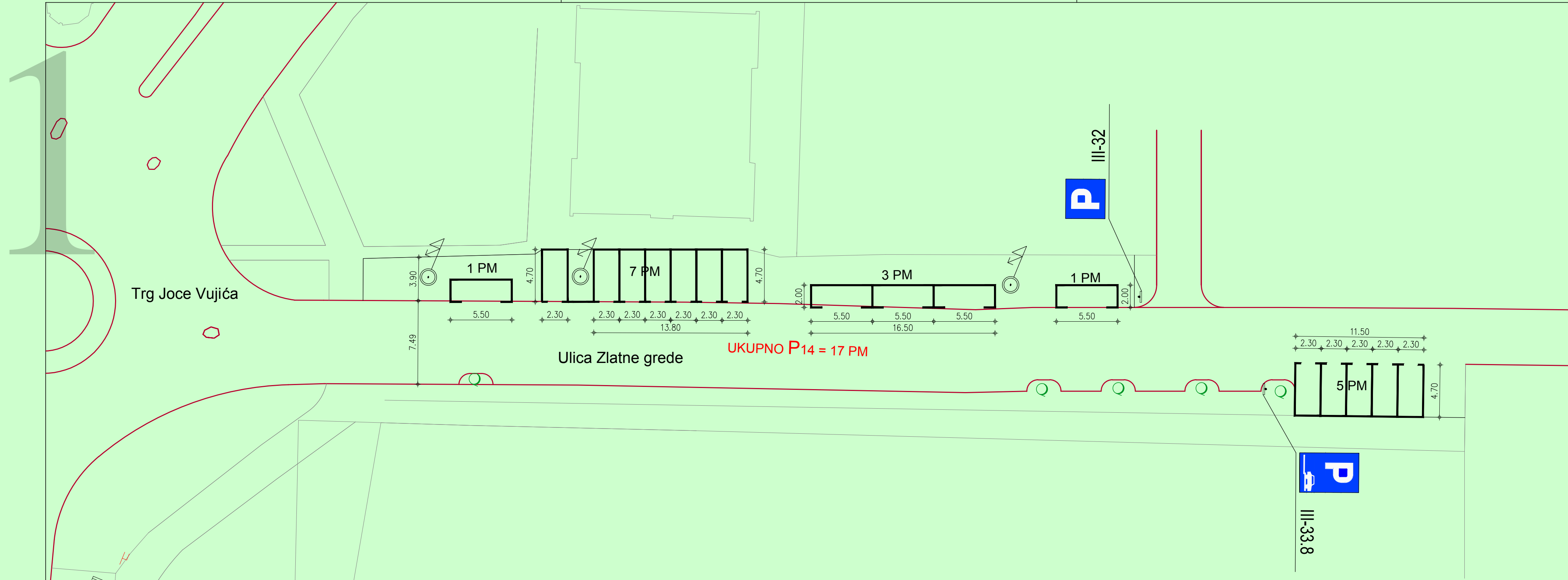

**SITUACIJA - PARKING P14**  
**R=1:250**

 <p><b>ZAVOD ZA VODOPRIVREDU SUBOTICA</b></p>	<p>Odgovorni projektanti:</p>	<p>Datum:</p> <p><b>MART 2013</b></p>	
	<p>Investitor:</p> <p><b>JKSP „SENTA“, SENTA</b></p>	<p><b>BRANIMIR IVANKOVIĆ, dipl.ing.grad.</b></p>	<p>Projekat:</p> <p><b>15/13</b></p>
	<p>Naziv objekta:</p> <p><b>REGULISANJE PARKIRANJA U CENTRALNOJ ZONI GRADA SENTA - FAZA I</b></p>	<p><b>ROLAND EPER, dipl.ing.saob.</b></p>	<p>Prilog:</p> <p><b>12.</b></p>
	<p>Mesto:</p> <p><b>SENTA</b></p>	<p>Saradnik:</p> <p><b>ALINDA HEGEDIŠ, građ.tehn.</b></p>	

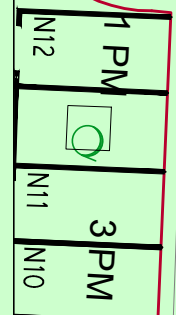

# DIMENZIJE NOSAČA SAOBRAĆAJNOG ZNAKA

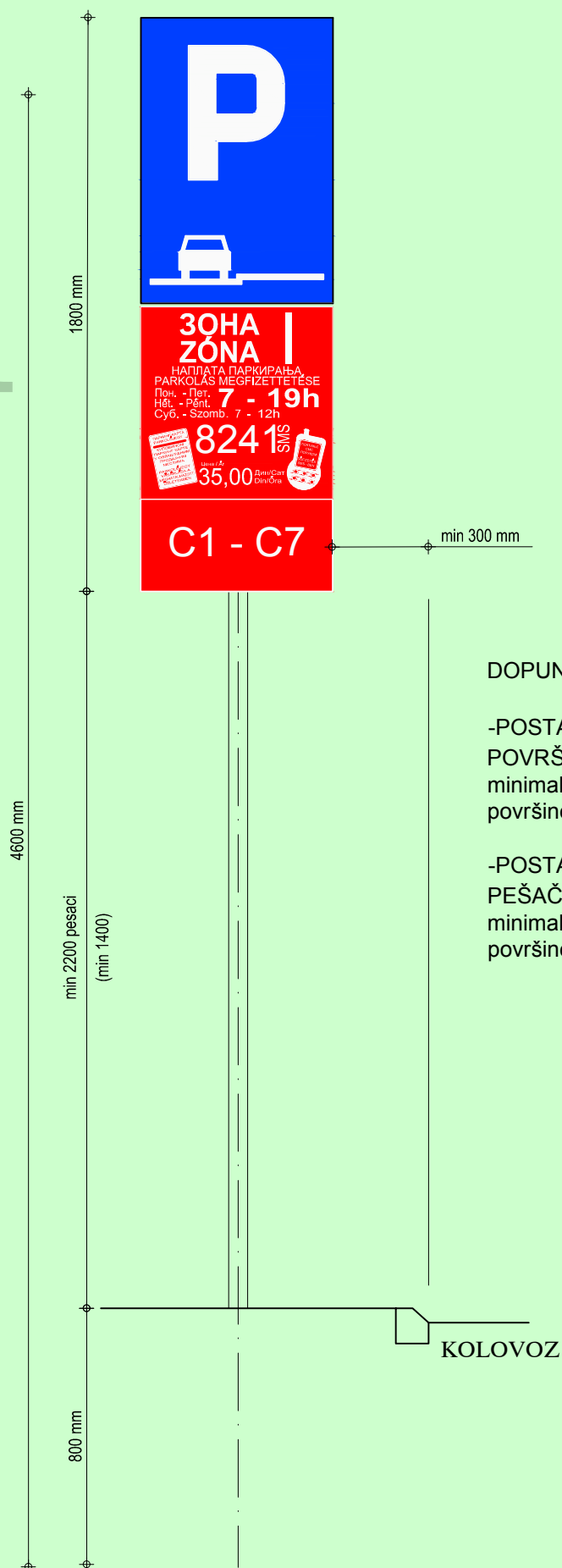

DOPUNSKE TABLE DIMENZIJA 900x600mm:

-POSTAVLJANJE NA PEŠAČKIM POVRŠINAMA  
minimalna visina donje ivice znaka od kolovozne površine je 2.2m, dužina nosača znaka je 4.6m.

-POSTAVLJANJE PORED KOLOVOZA BEZ PEŠAČKIH POVRŠINA  
minimalna visina donje ivice znaka od kolovozne površine je 1.4m, dužina nosača znaka je 3.8m.

KOLOVOZ

# NESTANDARDNI SAOBRAJAJNI ZNACI I DOPUNSKE TABLE

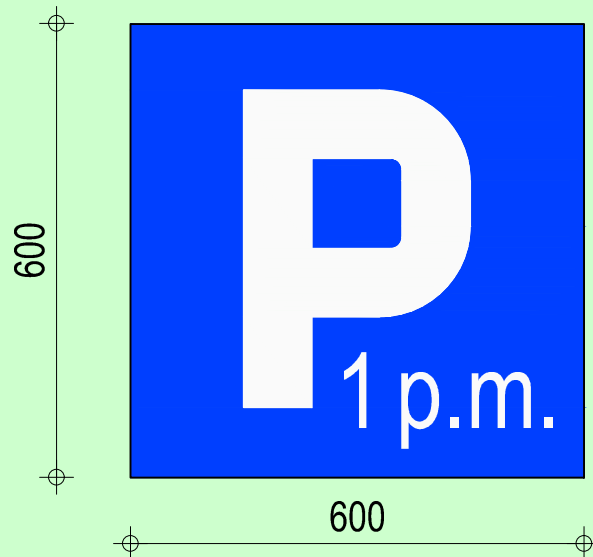

III-32 (1p.m.)



IV-5 "C1-C7"

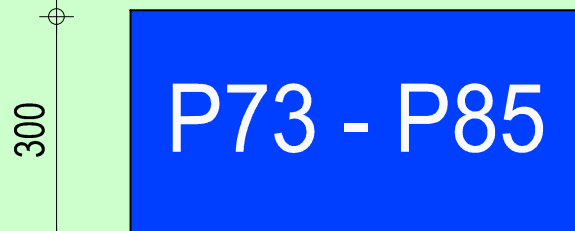

IV-5 "P73-P85"

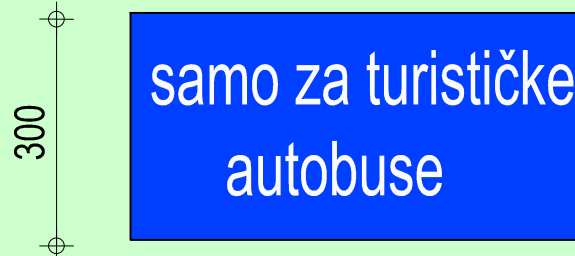

IV-5



# SAOBRAĆAJNE TABLE ZA ZONE PARKIRANJA



**30HA**  
**ZÓNA I**

НАПЛАТА ПАРКИРАЊА  
PARKOLÁS MEGFIZETTETÉSE

Пон. - Пет. **7 - 19h**  
Hét. - Pént.  
Суб. - Szomb. 7 - 12h

**8241** SMS

Цена / Ár **35,00** Дин/Сат  
Din/Óra

ПАРКИНГ КАРТА  
PARKOLÓJEGY  
KÜTSÖVINGKART  
PARKING KARTÉ  
У ОБЛАСТНИМ  
ПРОДАЈНИМ  
МЕСТИМА  
PARKOLÓJEGY  
VÁSÁRLÁSA A  
MÉRNATALMAZOTT  
ÉPLETEKBEIN

ПЛАЊАЊЕ  
SMS  
ПОРЦИЈА  
DIFIZETTÉS  
SMS-BEN

600

PR - CRVENA

600



**30HA**  
**ZÓNA II**

НАПЛАТА ПАРКИРАЊА  
PARKOLÁS MEGFIZETTETÉSE

Пон. - Пет. **7 - 19h**  
Hét. - Pént.  
Суб. - Szomb. 7 - 12h

**8242** SMS

Цена / Ár **25,00** Дин/Сат  
Din/Óra

ПАРКИНГ КАРТА  
PARKOLÓJEGY  
KÜTSÖVINGKART  
PARKING KARTÉ  
У ОБЛАСТНИМ  
ПРОДАЈНИМ  
МЕСТИМА  
PARKOLÓJEGY  
VÁSÁRLÁSA A  
MÉRNATALMAZOTT  
ÉPLETEKBEIN

ПЛАЊАЊЕ  
SMS  
ПОРЦИЈА  
DIFIZETTÉS  
SMS-BEN

ДНЕВНА КАРТА  
NAPI PARKOLÓJEGY

**8243** SMS

Цена / Ár **100,00** Дин/Дан  
Din/Nap

600

PR - PLAVA

# DETALJ POSTAVLJANJA SAOBRAĆAJNIH ZNAKOVA U NASELJU

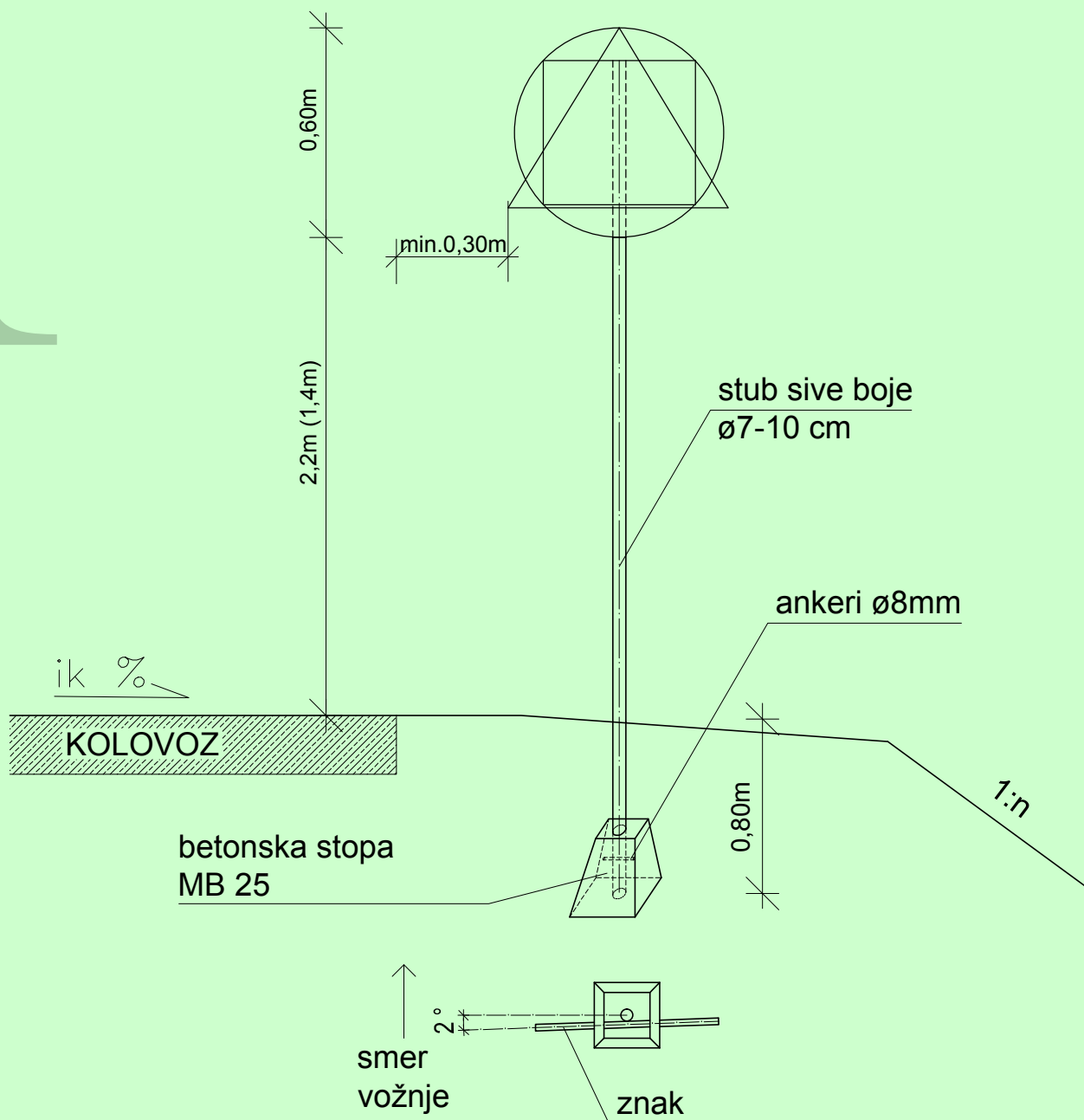

Obeležavanje mesta za parkiranje:  
- ortogonalna šema

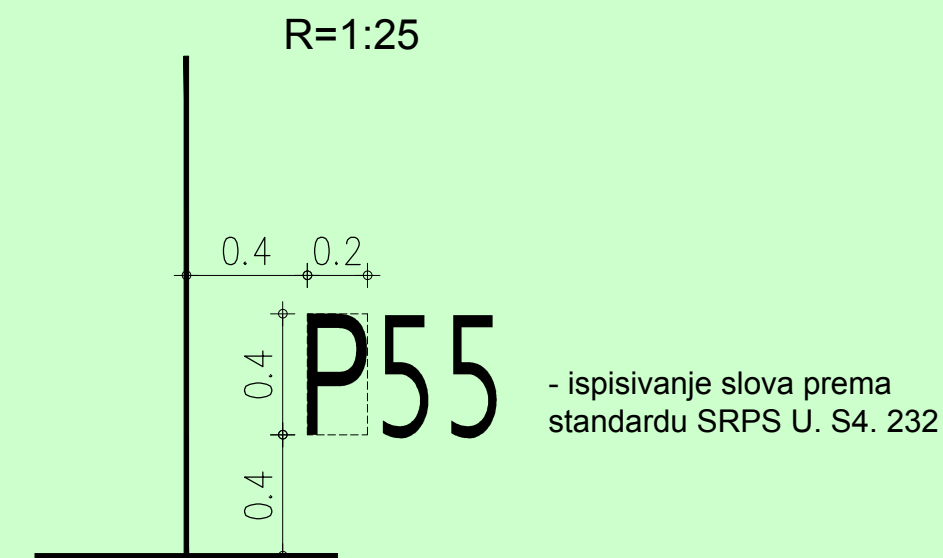
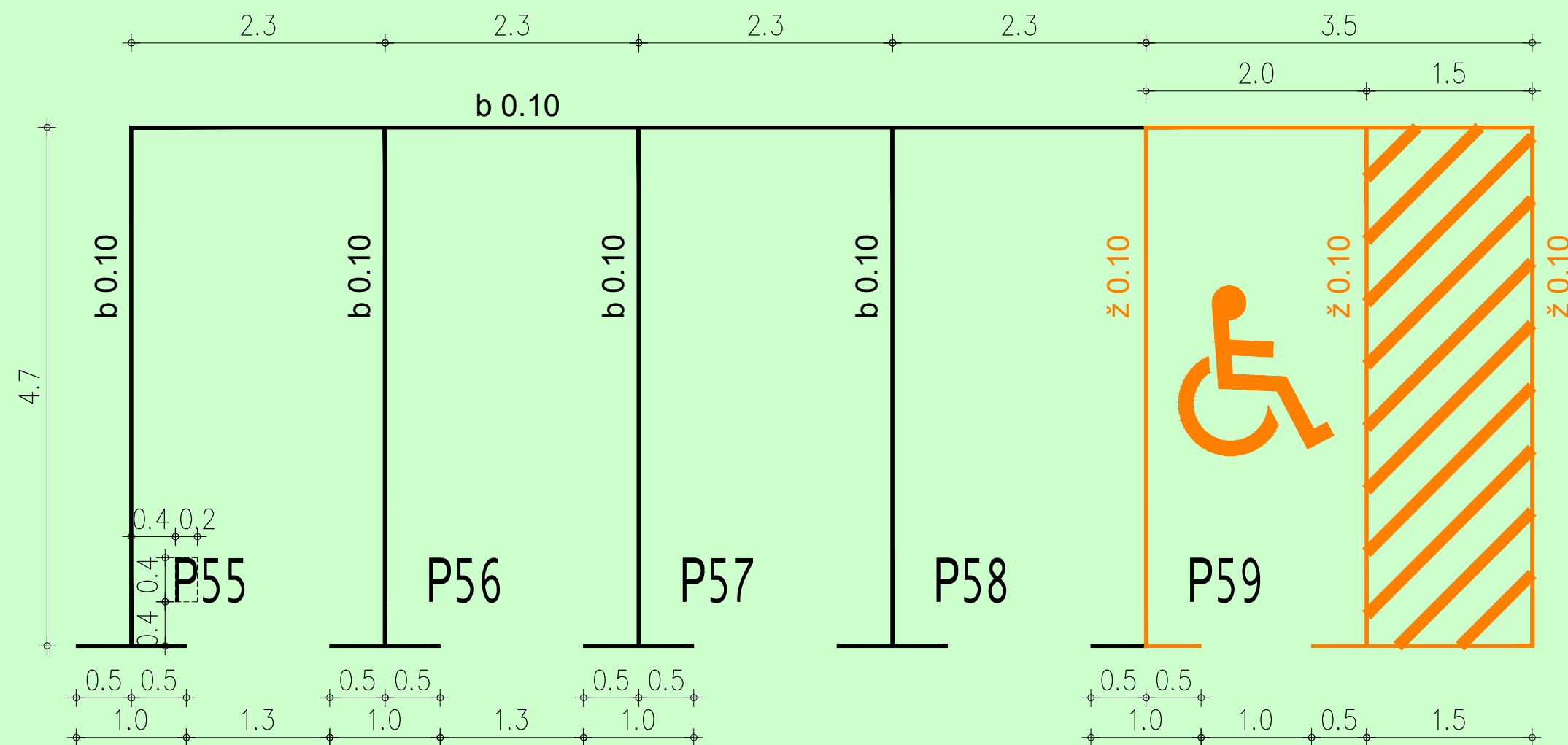

- paralelna šema

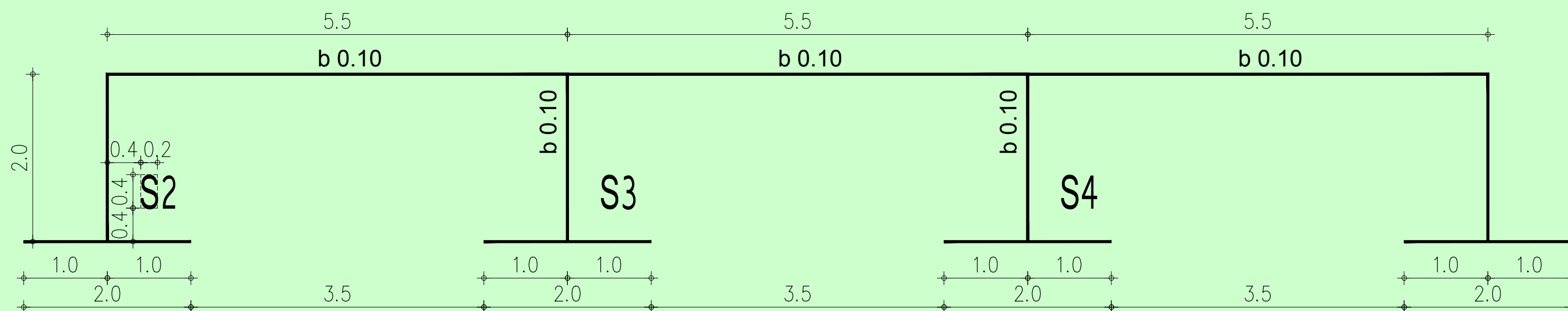

DETALJI  
R=1:50

 <p>ZAVOD ZA VODOPRIVREDU SUBOTICA</p>	Odgovorni projektanti:	Datum:	
	Investitor:	BRANIMIR IVANKOVIĆ, dipl.ing.grad.	<b>MART 2013</b>
	Naziv objekta:	ROLAND EPER, dipl.ing.saob.	Projekat:
	Mesto:	ALINDA HEGEDIŠ, građ.tehn.	<b>15/13</b>
			Prilog:
			<b>14.1.</b>

- kosa šema  $\alpha=45^\circ$

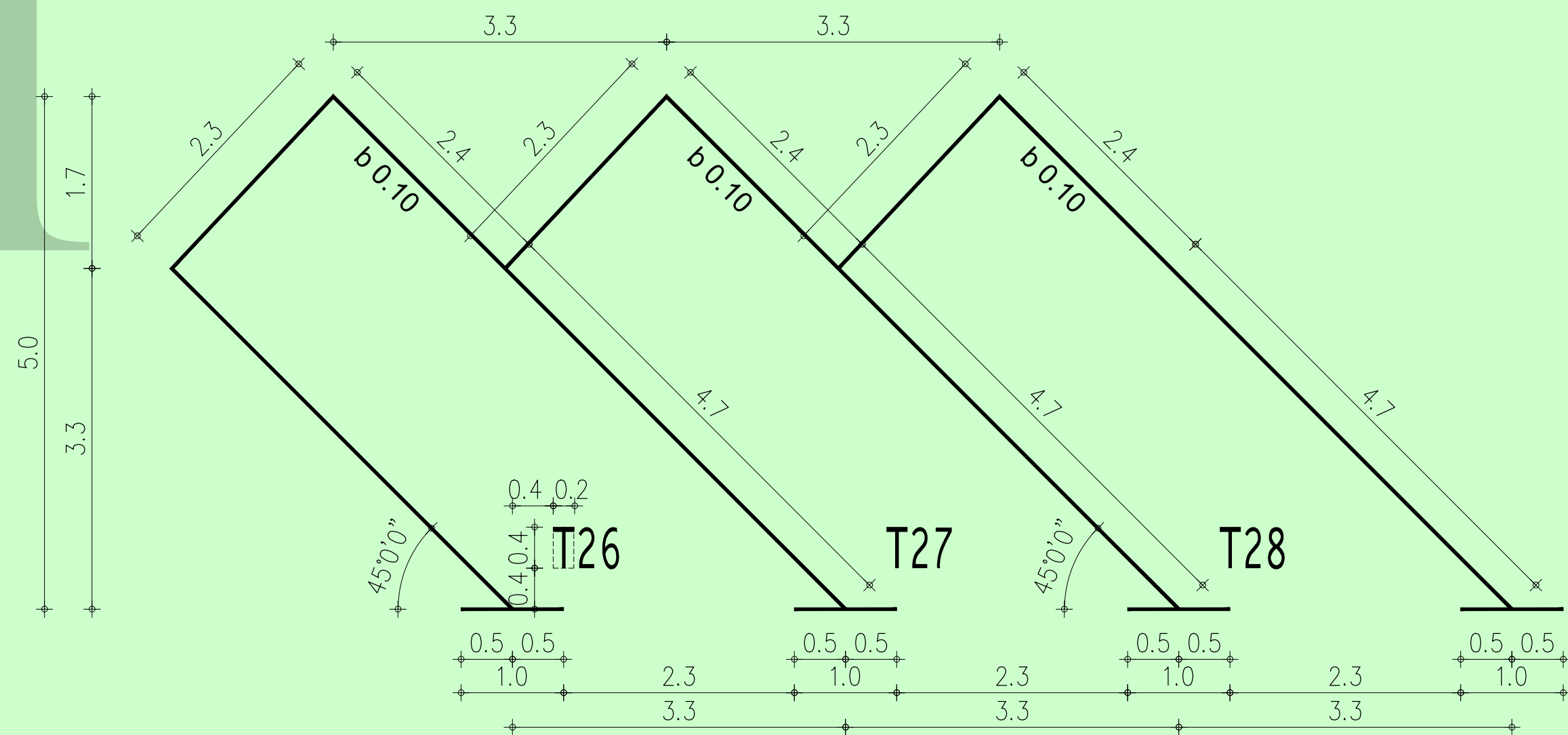

- kosa šema  $\alpha=30^\circ$

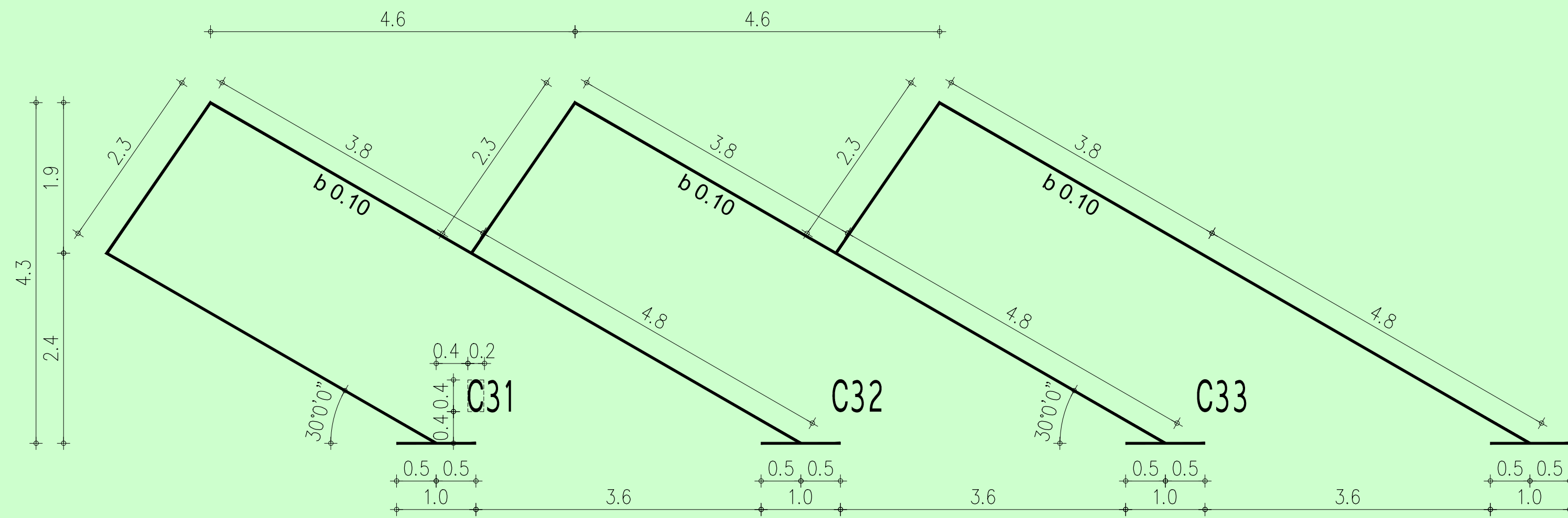

**DETALJI**  
R=1:50

	Odgovorni projektanti:	Datum:	
	Investitor: JKSP „SENTA“, SENTA	BRANIMIR IVANKOVIĆ, dipl.ing.grad.	<b>MART 2013</b>
	Naziv objekta: REGULISANJE PARKIRANJA U CENTRALNOJ ZONI GRADA SENTA - FAZA I	ROLAND EPER, dipl.ing.saob.	Projekat: <b>15/13</b>
	Mesto: SENTA	Saradnik: ALINDA HEGEDIŠ, građ.tehn.	Prilog: <b>14.2.</b>

## **JAVASLAT:**

A helyi önkormányzatról szóló törvény (az SZK Hivatalos Közlönye, 129/2007. szám) 32. szakasza 1. bekezdésének 6. pontja, valamint Zenta község statútuma (Zenta Község Hivatalos Lapja, 5/2011. szám) 46. szakasza 1. bekezdésének 7. pontja alapján Zenta Község Képviselő-testülete a 2014. február 04-én tartott ülésén meghozta az alábbi

## **R E N D E L E T E T** **AZ ÉPÍTÉSI TELEKRŐL SZÓLÓ RENDELET MÓDOSÍTÁSÁRÓL**

### 1. szakasz

A Községi Képviselő-testület a jelen rendelettel módosítja az építési telekről szóló rendeletet (Zenta Község Hivatalos Lapja, 17/2009. és 25/2010. szám).

### 2. szakasz

A rendelet 8. szakaszának 1. bekezdésében az „a Dnevník és a Magyar Szó napilapokban és” szavakat az „egy, a Szerb Köztársaság egész területén elérhető napilapban, a Magyar szó napilapban, valamint” szavakra kell cserélni.

### 3. szakasz

A jelen rendelet meghozatala napján lép hatályba és Zenta Község Hivatalos Lapjában kell közzétenni.

## **I n d o k o l á s:**

A helyi önkormányzatról szóló törvény (az SZK Hivatalos Közlönye, 129/2007. szám) 32. szakasza 1. bekezdésének 6. pontja, valamint Zenta község statútuma (Zenta Község Hivatalos Lapja, 5/2011. szám) 46. szakasza 1. bekezdésének 7. pontja szerint a községi képviselő-testület, a törvénnyel összhangban jogszabályokat és más általános aktusokat hoz.

A Zentai Községi Képviselő-testület 2009. december 30-án meghozta az építési telekről szóló rendeletet, melyet a képviselő-testület 2010. december 30-án kiegészített. Az építési telekről szóló rendelet (Zenta Község Hivatalos Lapja, 17/2009. és 25/2010. szám) 8. szakaszának 1. bekezdése szerint a jelen rendeletben említett nyilvános hirdetést a Dnevník és a Magyar Szó napilapokban és a Zentai Községi Képviselő-testület hirdetőtábláján kell közzétenni.

A Szerb Köztársaság Kormánya azonban 2012. március 22-én meghozta az ingatlanok közvetlen egyezség útján történő beszerzésének és elidegenítésének feltételeiről, a köztulajdonban levő dolgok bérbeadásáról, valamint a nyilvános árverés és az írásos ajánlatok begyűjtése eljárásáról szóló kormányrendeletet (az SZK Hivatalos Közlönye, 24/2012. szám), mely 2012. március 30-án került közzétételre és 2012. április 7-én lépett hatályba. Az ingatlanok közvetlen egyezség útján történő beszerzésének és elidegenítésének feltételeiről, a köztulajdonban levő dolgok bérbeadásáról, valamint a nyilvános árverés és az írásos ajánlatok begyűjtése eljárásáról szóló

kormányrendeletet (az SZK Hivatalos Közlönye, 24/2012. szám) 19. szakaszának 1. bekezdése szerint az ingatlan köztulajdonból való elidegenítéséről szóló ügyirat meghozatala után az illetékes szerv megalakít egy bizottságot, valamint közzéteszi a hirdetményt az ingatlan köztulajdonból való elidegenítésére vonatkozó nyilvános árverés, illetve írásos ajánlatok begyűjtése eljárásának lefolytatásáról, mely hirdetményt egy, a Szerb Köztársaság egész területén elérhető napilapban kell közzétenni.

Mivel a Dnevnik lap a Szerb Köztársaság egész területén elérhető, továbbá a felesleges megkettőzött költségek elkerülése végett Zenta község Községi Tanácsa, mint a Zentai Községi Képviselő-testület által hozandó ügyiratok meghatalmazott előterjesztője az építési telekről szóló rendelet módosításáról szóló rendelet meghozatalát javasolta.

A Zentai Községi Képviselő-testület, miután megvitatta Zenta község Községi Tanácsának javaslatát, valamint a statútum- és normatívügyi bizottság véleményét, a rendelkező rész szerinti rendeletet hozta.

Szerb Köztársaság  
Vajdaság Autonóm Tartomány  
Zenta község  
Zenta Község Képviselő-testülete  
Szám: 46-5/2014-I  
Kelt: 2014. február 04.  
Z e n t a

Širková Anikó s.k.,  
a Zentai Községi Képviselő-testület elnök  
asszonya

## **JAVASLAT**

A köztulajdonról szóló törvény (az SZK Hivatalos Közlönye, 72/2011. sz.) 27. szakaszának 10. bekezdése, a helyi önkormányzatról szóló törvény (az SZK Hivatalos Közlönye, 129/2007. sz.) 32. szakasza 1. bekezdésének 20. pontja, valamint Zenta község statútuma (Zenta Község Hivatalos Lapja, 5/2011. sz.) 46. szakasza 1. bekezdésének 17. pontja alapján Zenta Község Képviselő-testülete a 2014. február 04-én tartott ülésén meghozta az alábbi

### **R E N D E L E T T** **INGATLAN ELIDEGENÍTÉSE ELJÁRÁSÁNAK MEGINDÍTÁSÁRÓL**

#### 1. szakasz

A jelen rendelettel, összhangban a törvénnyel, a képviselő-testület megindítja Zenta község köztulajdonából az ingatlan elidegenítésének eljárását, és pedíg városi építési telek - kommunálisan felszerelt, kataszteri osztály: 2. osztályú mező, bejegyezve a 18465-ös számú ingatlanlapba, amely Zentán a 8084/9-es kataszteri parcellán található a zentai kataszteri községben, 6 ha 58 a 78 m<sup>2</sup> területen.

#### 2. szakasz

A képviselő-testület kötelezi Zenta község polgármesterét, hogy folytassa le az előbb felsorolt ingatlan elidegenítését, összhangban a törvényes előírásokkal és a közvetlen megegyezés alapján az ingatlan beszerzésének és elidegenítésének, a köztulajdonban levő dolgok bérbeadásának és a nyilvános árverés eljárásainak és a írásos árajánlatok begyűjtésének feltételeiről szóló kormányrendelettel (az SZK Hivatalos Közlönye, 24/2012. sz.) és az építési telekről szóló rendelet (Zenta Község Hivatalos Lapja, 17/2009. és 25/2010. sz.) rendelkezéseivel.

#### 3. szakasz

A jelen rendelet meghozatala napján lép hatályba és közzé kell tenni Zenta Község Hivatalos Lapjában.

#### **I n d o k l á s :**

A köztulajdonról szóló törvény (az SZK Hivatalos Közlönye, 72/2011. sz.) 27. szakaszának 10. bekezdése szerint a helyi önkormányzati egység tulajdonában levő dolgok beszerzéséről és a dolgokkal való rendelkezésről a törvénnyel előirányozott feltételek mellett a helyi önkormányzati egység szerve dönt, összhangban a törvénnyel és a helyi önkormányzati egység statútumával.

A helyi önkormányzatról szóló törvény (az SZK Hivatalos Közlönye, 129/2007. sz.) 32. szakasza 1. bekezdésének 20. pontja szerint a Községi Képviselő-testület, összhangban a törvénnyel, ellát a törvényben és a statútumban megállapított más teendőket is.

Zenta község statútuma (Zenta Község Hivatalos Lapja, 5/2011. sz.) 46. szakasza 1. bekezdésének 17. pontja szerint, a Községi Képviselő-testület, összhangban a törvénnyel meghozza a községi szervek szükségleteire való ingatlanszerzés évi programját és elindítja az ingatlanok elidegenítésére irányuló eljárást, összhangban a törvénnyel.

Közvetlen megegyezés alapján az ingatlan beszerzésének és elidegenítésének, a köztulajdonban levő dolgok bérbeadásának és a nyilvános árverés eljárásainak és a írásos árajánlatok begyűjtésének feltételeiről szóló kormányrendelet (az SZK Hivatalos Közlönye, 24/2012. sz.) 2. szakasza szerint a köztulajdonban levő ingatlanokat nyilvános árverés eljárásában vagy írásos árajánlatok begyűjtésével lehet beszerezni és elidegeníteni, és kivételesen közvetlen megállapodás alapján, a törvénnyel és a jelen kormányrendelettel megállapított feltételek mellett. Az ingatlan adásvételi kezdő, illetve legalacsonyabb, illetve legmagasabb árát, amelyet beszereznek vagy elidegenítenek a köztulajdonból a szóban forgó ingatlan piaci értékének mértékében kell megállapítani, euróban kifejezve, azzal, hogy a kifizetés dinár ellenértékben történik a befizetés napján a Szerb Nemzeti Bank hivatalos középárfolyama szerint. A jelen szakasz 2. bekezdése szerinti ingatlan adásvételi árát a hatásköri adószerv vagy más hatásköri szerv aktusa alapján kell megállapítani, amely elvégezte az ingatlan piaci értékének becslését.

Az építési telekről szóló rendelet (Zenta Község Hivatalos Lapja, 17/2009. és 25/2010. sz.) 6. szakasza szerint, a nyilvános hirdetés kiírásáról szóló rendeletet a nyilvános árverésre vagy az árajánlatok begyűjtésére a köztulajdonban levő építési telek elidegenítésére vagy bérbeadására a község polgármestere hozza meg.

Zenta Község Képviselő-testülete 2013. 07. 15-én meghozta a 46-14/2013-I-es számon a rendeletet a piaci árnál alacsonyabb áron, közvetlen megállapodás által építési telek elidegenítése eljárásának megindításáról szóló határozatot. (Zenta Község Hivatalos Lapja, 15/2013. sz.) Az említett dokumentumok bierómű megépítése érdekében kerültek meghozatalra, amely elektromos energiát állítana elő, a hulladék hőenergia pedig – mint melléktermék – lehetővé tenné Zenta település hőenergia-termelési és –ellátási problematikájának megoldását.

Az fent említett rendelet 2. szakasza szerint a községi vagyongjogi ügyész a megfelelő mellékletek csatolásával kérelmet nyújtott be a Szerb Köztársaság Kormányának az előzetes jóváhagyás megadására a szóban forgó építési teleknek a piaci árnál alacsonyabb áron történő elidegenítésére közvetlen megállapodás által.

Az Építésügyi és Városrendezési Minisztérium 2013. 11. 18-án megküldte a községi vagyongjogi ügyésznek a választ a szóban forgó építési teleknek az elidegenítésére az előzetes jóváhagyás megadására vonatkozó kérelmére, amelyben információt adott arról, hogy a Kormánynak az építési teleknek a piaci árnál alacsonyabb áron való elidegenítésére, illetve térítmény nélküli bérletére az előzetes jóváhagyásra a Kormánynak a javaslat megadásában illetékes bizottsága a 2013. 11. 14-én tartott ülésén megvitatta a megküldött dokumentációt, amelyet a szóban forgó építési teleknek a piaci ártól alacsonyabb áron való elidegenítésére az előzetes jóváhagyás megadására vonatkozó kérelem mellé csatoltak a WV Biomass Operations Kft. beruházónak, közvetlen megállapodás által, és tekintettel a feltételekre, amelyeket a piaci árnál alacsonyabb áron, illetve bérleti díjért vagy térítmény nélkül a helyi önkormányzat által az építési telek elidegenítésének vagy bérbeadásának feltételeiről és módjáról szóló kormányrendelet (az SZK Hivatalos Közlönye, 13/2010., 54/2011., 21/2012. és 121/2012. sz.) ír elő, megvitatta a szóban forgó kérelmet, és arra a következtetésre jutott, hogy 6.58.78 ha területű kataszteri parcellát idegenítünk el, és Zenta községnek csak 25568 lakosa van, és csak 20 dolgozó foglalkoztatását irányozzák elő, ami ellentétben van a piaci árnál alacsonyabb áron, illetve bérleti díjért vagy térítmény nélkül a helyi önkormányzat által az építési telek elidegenítésének vagy bérbeadásának feltételeiről és módjáról szóló kormányrendelet (az SZK Hivatalos Közlönye, 13/2010., 54/2011., 21/2012. és 121/2012. sz.) 3. szakaszával, és hogy ezzel kapcsolatban szükséges, hogy a beruházó növelje a szóban forgó projektumon a foglalkoztatottak tervezett számát. Lazar Lazendić, a WV Biomass Operations Kft. igazgatója 2014. 01. 16-án az építési telek elidegenítésére vonatkozó előzetes jóváhagyás



megadására vonatkozó kérelemre válaszként megküldte Zenta község polgármesterének és Zenta község Községi Tanácsának a piaci árnál alacsonyabb áron, közvetlen megállapodás által Zenta község köztulajdonából ingatlan elidegenítésének az igazoltságáról szóló tanulmány kiegészítését. Ebben a kiegészítésben a beruházó állandó munkaviszonyra 58 igénybe vett személy foglalkoztatását látta elő.

2014. január 27-én Lazar Lazendić a WV Biomass Operations Kft., illetve a WV Biomass Operations SETA-1 Kft. igazgatójaként Zenta község polgármesteréhez, mint a Községi Tanács elnökéhez fordult a következő kérelemmel:

„A 2013. május 24-én Zenta község és a WV Biomass Operations Kft. között megkötött együttműködési megállapodás alapján megkérjük, hogy a törvénnyel összhangban kezdje meg az építési telek elidegenítéséhez kapcsolódó összes eljárást, valamint az összes szükséges határozat és rendelet meghozatalát, ily módon lehetővé téve, hogy a WV Biomass Operations Kft.-nek a nyilvános árverés eljárásában, a törvényi rendelkezésekkel összhangban alkalma nyíljon a megállapodásban vállalt kötelezettségek megvalósítására.

A mellékletben megküldjük a megállapodás kivonatát, amely a lokációhoz kapcsolódó kötelezettségekről szóló részre vonatkozik.

Reméljük, hogy a Községi Tanács döntése pozitív lesz, és így lehetőségünk nyílik a vállalt kötelezettségek megvalósítására a megállapodásban meghatározott határidőkkel összhangban.”

Zenta község polgármestere 2014. 01. 28-án az Adóigazgatósághoz fordult, azzal a kéréssel, hogy adják meg az említett ingatlan: az ingatlan fajtája városi építési telek, kataszteri osztály: 2. osztályú mező, amely a 8084/9-es kataszteri parcellán található a zentai kataszteri községben, 6 ha 58 a 78 m<sup>2</sup> területen, piaci értékét, az említett ingatlan Zenta község köztulajdonából való elidegenítése céljából. Az Adóigazgatóság zentai Fiókintézete a 231-436-03-89/2014-G2C02-es számú, 2014. 01. 29-én kelt levele szerint az említett kommunálisan felszerelt építési telek piaci értéke 653,85 dinár négyzetméterenként, azaz a 6 ha 58 a 78 m<sup>2</sup> teljes területű ingatlan piaci értéke 43.074.330,30 dinárt tesz ki.

A fent felsoroltak alapján Zenta község Községi Tanácsa, mint a Zentai Községi Képviselő-testület által hozott aktusok meghatalmazott javaslattevője javasolta Zenta község köztulajdonából az ingatlan elidegenítési eljárása megindításáról szóló rendelet meghozatalát.

Zenta Község Képviselő-testülete, miután megvitatta Zenta község Községi Tanácsának a javaslatát Zenta község köztulajdonában levő ingatlan elidegenítési eljárásának megindításáról szóló rendelet meghozatalára, valamint a Községi Képviselő testület gazdasági és helyi gazdaságfejlesztési bizottságának valamint városrendezési, lakásügyi-kommunális és környezetvédelmi bizottságának véleményét, meghozta a rendelkező rész szerinti rendeletet.

Szerb Köztársaság  
Vajdaság Autonóm Tartomány  
Zenta Község  
Zenta Község Képviselő-testülete  
Szám: 46-4/2014-I  
Kelt: 2014. február 04.  
Z e n t a

Širková Anikó s.k.  
Zenta Község Képviselő-testület  
elnök asszonya

РЕПУБЛИКА СРБИЈА  
ПУБЛИЧНИ ГЕОДЕТСКИ ЗАВОД  
СЛУЖБА ЗА КАТАСТАР НЕПОКРЕТНОСТИ СЕНТА  
број : 1852-1/2014-73  
адреса : 105.31.0014  
дата : 10.10.2014

ИЗВОД

из лисћа непокретности број : 18465  
К.О. : СЕНТА

Садржај лисћа непокретности

А лисћ	сјрана	1
Б лисћ	сјрана	1
В лисћ - 1 део	сјрана	нема
В лисћ - 2 део	сјрана	нема
Г лисћ	сјрана	1

ШЕФ СЛУЖБЕ

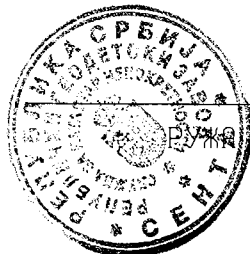

СЛУЖБА  
КАРОЉ дијл. геод. инж.

БРОЈ ЛИСТА НЕПОКРЕТНОСТИ: 18465

Кашасарска општина: СЕНТА

Број парцеле	Број Згр.	Пошес или улица и кућни број	Начин коришћења и кашасарска класа	Површина ха а м <sup>2</sup>	Кашасарски приход	Врста земљишта
084/9		КАРАЂОРЂЕВА	ЛИВАДА 2. класе	6 58 78	721.83	Градско грађевинско земљиште
			У К У П Н О :	6 58 78	721.83	

« Напомена

Овим изводом не морају бити обухваћени сви подаци листа непокретности.

12:19:20 28.01.2014

БРОЈ ЛИСТА НЕПОКРЕТНОСТИ: 18465

Катастарска општина: СЕНТА

Презиме, име, име једног од родитеља, пребивалиште и адреса, односно назив, седиште и адреса	Врста права	Облик својине	Обим Удела
СЕНТА СЕНТА, СЕНТА, ГЛАВНИ ТРГ 1 (ЈМБГ:00080365)	Својина	Јавна	1/1

\* Напомена

Обим извода не морају бити обухваћени сви подаци листа непокретности.

БРОЈ ЛИСТА НЕПОКРЕТНОСТИ: 18465

Катастарска општина: СЕНТА

Број катастре	Број Згр.	Број Улаза	Број посеб. дела	Начин коришћења посебног дела објекта	Опис терета односно ограничења Врста терета, односно ограничења и подаци о лицу на које се терет односно ограничење односи	Датум уписа	Трајање
					Т Е Р Е Т А   Н Е М А		

\* Напомена:

Овим изводом не морају бити обухваћени сви подаци листа непокретности.

12:19:23 28.01.2014

## **Javaslat**

A költségvetési rendszerről szóló törvény (az SZK Hivatalos Közlönye, 54/2009., 73/2010., 101/2010., 101/2011., 93/2012., 62/2013. és 63/2013. sz. – kiig.) 92. szakaszának 4. bekezdése, valamint Zenta község statútuma (Zenta Község Hivatalos Lapja, 5/2011. sz.) 46. szakasza alapján Zenta Község Képviselő-testülete a 2014. február 04-én tartott ülésén meghozta az alábbi

## **R E N D E L E T E T**

### **Zenta község 2013. évi konszolidált zárszámadásának külső könyvvizsgálatát végző könyvvizsgáló alkalmazására való meghatalmazásról**

#### **I.**

A KKT meghatalmazza Zenta község polgármesterét, hogy Zenta község 2013. évi konszolidált zárszámadása külső könyvvizsgálatának ellátása céljából megfelelő minősítésű könyvvizsgálót alkalmazzon.

#### **II.**

Ezt a rendeletet Zenta Község Hivatalos Lapjában kell közzétenni.

Szerb Köztársaság  
Vajdaság Autonóm Tartomány  
Zenta Község  
Zenta Község Képviselő-testülete  
Szám: 402-2/2014-I  
Kelt: 2014. február 04.  
Z e n t a

Širková Anikó s.k.  
Zenta Község Képviselő-testület  
elnök asszonya

## **I N D O K O L Á S**

A költségvetési rendszerről szóló törvény (az SZK Hivatalos Közlönye, 54/2009., 73/2010., 101/2010., 101/2011., 93/2012., 62/2013. és 63/2013. sz. – kiig.) 92. szakasza alapján a helyi hatóság zárszámadásait külső könyvvizsgálat alá kell vonni. A helyi hatóság költségvetése külső könyvvizsgálatát az állami revizori intézmény jóváhagyásával a Zentai Községi Képviselő-testület rendelete alapján a könyvvizsgálói teendők ellátásához szükséges feltételeknek eleget tevő személy, azaz megfelelő minősítésű könyvvizsgáló láthatja el a számvevőségről és a könyvvizsgálatról szóló törvény (az SZK Hivatalos Közlönye, 46/2006., 111/2009., 99/2011. szám – más törvény és 62/2013. sz. – más törvény) szerint.

## **Javaslat:**

A rendkívüli helyzetekről szóló törvény (az SZK Hivatalos Közlönye, 111/2009. és 92/2011. szám) 15. szakasza 1. bekezdésének 8. pontja, a rendkívüli helyzetekben való védelem és mentés terveinek tartalmáról és elkészítésük módjáról szóló kormányrendelet (az SZK Hivatalos Közlönye, 8/2011. szám) 4. szakasza és Zenta község statútuma (Zenta Község Hivatalos Lapja, 5/2011. szám) 46. szakaszának 7. pontja alapján Zenta Község Képviselő-testülete a 2014. február 04-én tartott ülésén meghozta az alábbi

## **R E N D E L E T**

### **A ZENTA KÖZSÉG TERÜLETÉN A FELKÉSZÍTETT JOGI SZEMÉLYEK ÉS MÁS SZERVEZETEK VÉDELEMBEN ÉS MENTÉSBEN VALÓ MEGHATÁROZÁSÁRÓL SZÓLÓ RENDELET MÓDOSÍTÁSÁRÓL ÉS KIEGÉSZÍTÉSÉRŐL**

#### **I**

A Községi Képviselő-testület a jelen rendelettel módosítja és kiegészíti a Zenta község területén a felkészített jogi személyek és más szervezetek védelemben és mentésben való meghatározásáról szóló rendeletet (Zenta Község Hivatalos Lapja, 14/2011. szám) (a további szövegben: rendelet).

#### **II**

A rendelet 1. szakaszában a táblázatot a 35. sorszám után a 36. sorszámmal kell kiegészíteni, amely a következőképpen hangzik: „Tisza Mentőcsapat – Zenta” Zenta, Táncsics Mihály utca 18., Víz alatti és felszíni mentésre felkészített jogi személy.

#### **III**

A jelen rendeletet Zenta Község Hivatalos Lapjában kell közzétenni.

Szerb Köztársaság

Vajdaság Autonóm Tartomány

Zenta Község

Zenta Község Képviselő-testülete

Szám: 217-1/2014-I

Kelt: 2014. február 04.

Z e n t a

Širková Anikó s.k.

Zenta Község Képviselő-testület

elnök asszonya

## **I N D O K O L Á S**

A rendkívüli helyzetekről szóló törvény (az SZK Hivatalos Közlönye, 111/2009. szám) 2010. január 6-án lépett hatályba – a hatálybalépés napjától számított hat hónap elteltével, azaz 2010. július 7-étől való alkalmazással, a 146., 147. és 151. szakaszok rendelkezései kivételével, melyek e törvény hatálybalépésének napjától kerültek alkalmazásba. A rendkívüli helyzetekről szóló törvény módosításáról és kiegészítéséről szóló törvény (az SZK Hivatalos Közlönye, 92/2011. szám) 2011. december 15-én lépett hatályba.

A rendkívüli helyzetekről szóló törvény alapján az SZK Kormánya meghozta a rendkívüli helyzetekben való védelem és mentés terveinek tartalmáról és elkészítésük módjáról szóló kormányrendeletet, mely az SZK 8/2011. számú Hivatalos Közlönyében került közzétételre, és 2011. február 19-én lépett hatályba.

A rendkívüli helyzetekről szóló törvény 15. szakasza 1. bekezdésének 8. pontja, valamint a kormányrendelet 4. szakasza alapján Zenta Község Képviselő-testülete meghozta a Zenta község területén a felkészített jogi személyek és más szervezetek védelemben és mentésben való meghatározásáról szóló rendeletet (Zenta Község Hivatalos Lapja, 14/2011. szám).

A rendkívüli helyzetekben való védelem és mentés terveinek tartalmáról és elkészítésük módjáról szóló kormányrendelet 4. szakaszának rendelkezése szerint a különleges védelmi és mentési feladatok alanyaiként megállapított, védelemre és mentésre felszerelt és kiképzett meghatalmazott és felkészített jogi személyeknek és más szervezeteknek meg kell küldeni a Nemzeti Terv, a tartományi terv és a helyi önkormányzati egység tervének kivonatait saját terveinek kidolgozása, illetve az emberi és anyagi kapacitásoknak a védelmi és mentési feladatok realizálásában való tervezése és igénybevétele céljából.

A Tisza Mentőcsapat – Zenta (Zenta, Táncsics Mihály utca 18. szám) – amely egyesületként bejegyzésre került a Cégbejegyzési Ügynökség által kiadott 11353/2013. számú végzés alapján – 2014. január 3-án átiratot küldött a rendkívüli helyzetek községi törzskarának, azzal a kéréssel, hogy vitassák meg a Tisza Mentőcsapat – Zenta egyesületnek Zenta község területén a víz alatti és felszíni védelem és mentés különleges hordozójaként való megállapítása lehetőségét.

A rendkívüli helyzetekről szóló törvénnyel, a rendkívüli helyzetekben való védelem és mentés terveinek tartalmáról és elkészítésük módjáról szóló kormányrendelettel, valamint a Zenta község területén a felkészített jogi személyek és más szervezetek védelemben és mentésben való meghatározásáról és a rendkívüli helyzetek községi törzskaráról szóló rendelettel összhangban javasoljuk a Zenta község területén a felkészített jogi személyek és más szervezetek védelemben és mentésben való meghatározásáról szóló rendelet módosításáról és kiegészítéséről szóló rendeletjavaslat szövegének véglegesítését.

Zenta község Községi Tanácsa 2014. február 21-én meghozta a végzést, amellyel véglegesítette a Zenta község területén a felkészített jogi személyek és más szervezetek védelemben és mentésben való meghatározásáról szóló rendelet módosításáról és kiegészítéséről szóló rendeletjavaslat szövegét, és megvitatásra és elfogadásra a Zentai Községi Képviselő-testülethez utalta azt.



## **Javaslat**

A művelődésről szóló törvény (az SZK Hivatalos Közlönye, 72/2009. szám) 44. szakaszának 2. és 74. bekezdése, valamint Zenta község statútuma (Zenta Község Hivatalos Lapja, 5/2011. szám) 46. szakasza 1. bekezdésének 9. pontja alapján Zenta Község Képviselő-testülete a 2014. február 04-én tartott ülésén meghozta az alábbi

### **V É G Z É S T**

#### **A ZENTAI THURZÓ LAJOS MŰVELŐDÉSI-OKTATÁSI KÖZPONT 2014. ÉVI MUNKAPROGRAMJÁNAK ÉS ÉVES PÉNZÜGYI TERVÉNEK JÓVÁHAGYÁSÁRÓL, AZ INTÉZMÉNY 2014. ÉVI KULTURÁLIS PROGRAMJAINAK FINANSZÍROZÁSÁRA SZOLGÁLÓ ESZKÖZÖK MEGÁLLAPÍTOTT MÉRTÉKÉVEL**

#### **I**

A képviselő-testület **JÓVÁHAGYJA** a zentai Thurzó Lajos Művelődési-oktatási Központ 2014. évi munkaprogramját és éves pénzügyi tervét.

A képviselő-testület 3.219.782,00 dinár összeget **ÁLLAPÍT MEG** az intézmény 2014. évi kulturális programjainak finanszírozására.

#### **II**

Ezt a végzést Zenta Község Hivatalos Lapjában kell közzétenni.

Szerb Köztársaság  
Vajdaság Autonóm Tartomány  
Zenta Község  
Zenta Község Képviselő-testülete  
Szám: 6-7/2013-I  
Kelt: 2014. február 04.  
Z e n t a

Širková Anikó s.k.  
Zenta Község Képviselő-testület  
elnök asszonya

#### **I n d o k o l á s:**

A művelődésről szóló törvény (az SZK Hivatalos Közlönye, 72/2009. szám) 44. szakasza előírja, hogy az intézmény igazgatóbizottsága meghozza az intézmény munkaprogramját és éves pénzügyi tervét, melyeket az intézmény alapítója hagy jóvá.

A törvény 74. és 75. szakasza előírja, hogy a helyi önkormányzati egység által alapított intézmény kulturális programjait az alapító költségvetéséből és a jelen törvénnyel előlátott más forrásokból kell finanszírozni vagy társfinanszírozni, hogy az intézmény programjai finanszírozására vagy társfinanszírozására szolgáló eszközök mértékét az intézmény javasolt éves munkaprogramja alapján az alapító állapítja meg, hogy a kulturális intézmények legkésőbb a folyó év július 1-jéig benyújtják az alapítónak a jövő évre vonatkozó éves munkaprogram javaslatát, illetve, hogy a helyi önkormányzati egység kulturális teendőkben illetékes szerve az intézménnyel évre szóló szerződést köt a jóváhagyott programok finanszírozásáról.

Zenta község statútuma (Zenta Község Hivatalos Lapja, 5/2011. szám) 46. szakaszának 22. pontja alapján a községi képviselő-testület a törvénnyel összhangban jóváhagyja a költségvetést használók munkaprogramját.

2013. július 08-án a zentai Thurzó Lajos Művelődési-oktatási Központ az alapítónak megküldte a zentai Thurzó Lajos Művelődési-oktatási Központ 2014. évi munkaprogramját a pénzügyi tervvel, valamint a zentai Thurzó Lajos Művelődési-oktatási Központ igazgatóbizottsága 2013. május 07-én kelt jegyzőkönyvének kivonatát a zentai Thurzó Lajos Művelődési-oktatási Központ 2014. évi munkaprogramjának elfogadásáról szóló határozattal.

Az intézmény éves munkaprogram-javaslatára alapján összeállításra került az intézmény kulturális programjainak táblázatos kimutatása, melyeket a 2014. évben az alapító költségvetéséből fognak finanszírozni, a szükséges pénzeszközökkel egyes programonként, amiből arra lehet következtetni, hogy a Községi Közigazgatási Hivatal vezetője 3.219.782,00 dinár összegben szerződést fog kötni az intézmény kulturális programjainak pénzeléséről.

Zenta község Községi Tanácsa, mint a Zentai Községi Képviselő-testület által hozandó ügyiratok meghatalmazott előterjesztője végzésével véglegesítette a zentai Thurzó Lajos Művelődési-oktatási Központ 2014. évi munkaprogramjának és éves pénzügyi tervének jóváhagyásáról szóló végzésjavaslatot az intézmény 2014. évi kulturális programjai finanszírozására szolgáló eszközök megállapított mértékével, és megvitatásra és elfogadásra a Zentai Községi Képviselő-testülethez utalta azt.

A Zentai Községi Képviselő-testület, miután megvitatta Zenta község Községi Tanácsának javaslatát, valamint a Zentai Községi Képviselő-testület költségvetési és pénzügyi bizottságának, továbbá művelődés- és tájékoztatásügyi bizottságának a véleményét, a rendelkező rész szerinti végzést hozta.

# A THURZÓ LAJOS MŰVELŐDÉSI-OKTATÁSI KÖZPONT 2014-ES ÉVRE SZÓLÓ PROGRAMTERVE

---

A zentai Thurzó Lajos Művelődési-Oktatási Központ 1977-ben jött létre a városi könyvtár, a múzeum, a művelődési ház, két mozi és a felnőttképzést ellátó ún. munkásegyletem összevonásával egy közös szakszolgálat kialakításával. Ennek a közművelődési modellnek a célja, hogy a helyben lakók művelődéssel, nyilvánossággal, társas együttléttel kapcsolatos óhaja és öntevékenysége találkozzon az intézmény feltételrendszerével, valamint azzal az igénnyel, hogy épületei a zentaiak, az önként szerveződött csoportok aktív és alkotó tevékenységének olyan színhelye legyen, amely egy egész régió művelődési és oktatási életét is mozgásba hozhatja, fellendítheti. A Városi Múzeumot a II. világháború után alapították, és a 70-es években vált alapszabályával összhangban a Tisza-vidék tájmúzeumává és tudományos intézményévé, amelynek alaptevékenysége a néprajz valamennyi ágának kutatása, dokumentumainak és múzeumi tárgyainak gyűjtése, feldolgozása és bemutatása. Jelentős környékbeli helytörténeti anyaggal is rendelkezik. Keretében bontakozott ki 1952-ben a Zentai Művésztelep, a 90-es években pedig a Vajdasági Magyar Népzenei Archívum. A Városi Könyvtár, amely bár több mint hetvenezer könyvtári dokumentummal és a központi könyvtáron kívül két fiókkönyvtárral (Felsőhegy, Tornonyos) is rendelkezik, nem tartozik a Vajdaság legnagyobb közművelődési könyvtárai közé, ugyanakkor egyike azon keveseknek, amelyekben a könyvtári munka komplex gépesítése megtörtént. Gazdag a könyvtár helyismereti gyűjteménye is. A Munkásegyletmen kapott helyet a budapesti Corvinus Egyetem Kertészettudományi Kara Határon Túli Levelező Tagozatának Zentai Konzultációs Központja is. A Művelődési Ház mind a tájékoztatás, mind a kommunikáció, mind pedig a kreatív szférában szép eredményeket tud felmutatni. A Zentai Magyar Kamaraszínház és a Zentai Színtársulat is itt működik. Az intézmény legjelentősebb rendezvényei: a Hagyományaink Ünnepe, az Énekelt Versek Zentai Fesztiválja, a Kálmány Lajos Népmesemondó Verseny, a Zentai Művésztelep eseményei, a Középiskolások Szín – és Filmművészeti Vetélkedője, a Városi Múzeum hagyományos néprajzi tanácskozása stb. 2010 novemberében a Magyar Nemzeti Tanács a Központot kiemelt jelentőségű intézménnyé nyilvánította, 2012 óta pedig a Zentai Önkormányzaton kívül társalapítója is. Jelenleg a Városi Múzeumnak 8, a Művelődési Háznak 5, a Városi Könyvtárnak és fiók könyvtárainak összesen 9, a Szakszolgálatnak pedig 5 munkatársa van.

---

# A Városi Könyvtárnak és fiókkönyvtárainak általános programterve, illetve a hozzá tartozó pénzügyi terve a 2014-es évre

---

## JANUÁR

### **TÉLI SZÜNIDEI PROGRAMOK:**

#### **1. „Tessék engem megdicsérni”**

Szavalóverseny magyar nyelvű óvodások részére

**Ajándék és diploma a résztvevőknek: 10.000,00 dinár (423712)**

**Megvendégelés (cukorka): 1.000,00 dinár (423711)**

A zentai Városi Könyvtár első alkalommal szeretné megszervezni a szavalóversenyt óvodások részére. Ezzel a rendezvénnyel a vajdasági magyar irodalmat népszerűsítjük, hiszen nagyon fontosnak tartjuk azt, hogy a gyermekek már egészen kicsi korban megismerkedjenek a vajdasági magyar irodalommal.

#### **2. Gyermekkönyv bemutató szerb nyelvű diákok részére**

Kortárs szerb költő vagy irodalmár legújabb gyermekkötetének bemutatója

**Tiszteletdíj iköltség a szerzőnek: nettó 3.000,00 dinár – bruttó 4.418,00 dinár (424221)**

#### **3. „Mi van ott benn?”**

Három napos művészetterápiás foglalkozás a képzőművészet, a zene és az irodalom eszköztárának segítségével magyar nyelvű alsó osztályos tanulók részére. Foglalkozásvezető: Kaszás Éva művészetterapeuta.

**Megvendégelés (keksz, cukorka, szörp): 1.000,00 dinár (423711)**

**Megbízási díj az előadónak: nettó 3.000,00 dinár – bruttó 5.459,00 dinár (424221)**

#### **4. Mesedélelőtt**

Játékos foglalkozás magyar és szerb nyelvű gyermekek részére a zentai Gyermekbarátokkal közös szervezésben

**Megvendégelés (keksz, cukorka, szörp): 1.000,00 dinár (423711)**

### **ISMERETTERJESZTŐ ELŐADÁSOK:**

#### **1. Msgr. Nagy József esperes-plébános előadása**

#### **2. Világutazók 2014**

Vetítéssel egybekötött ismeretterjesztő előadás

**Tiszteletdíj az előadóknak: nettó 4.000,00 dinár – bruttó 5.890,00 (424221)**

**Megvendégelés: 500,00 dinár (423711)**

### **3. Reisinger János budapesti irodalomtörténész ismeretterjesztő előadása**

**Tiszteletdíj: nettó 10.000,00 dinár – bruttó 12.867,00 (424221)**

#### **GYERMEKFOGLALKOZÁS:**

##### **Zentai kincsestár**

A zentai Városi Könyvtár Zentai kincsestár néven magyar és szerb nyelvű óvodásoknak indított sorozatot. A program keretében a kisgyermeknek olyan neves zentai személyekkel ismerkednek meg, akik sokat tettek a város kulturális fejlődéséért, a hagyományok őrzéséért és ápolásáért.

**Megvendégelés (keksz, cukorka): 1.000,00 dinár (423711)**

**Anyagi kiadások (papír, színesceruzák, tempera, színes drót, ragasztó, textil, stb.):  
3.000,00 dinár (426621)**

#### **KÖNYVBEMUTATÓ:**

Vajdasági vagy magyarországi kortárs szerzők könyv- vagy folyóirat bemutatója

**Tiszteletdíj a könyv szerzőjének: nettó 4.500,00 dinár – bruttó 5.079,00 (424221)**

**Könyvvásárlásra a könyvtár részére: 1.000,00 dinár (515121)**

**Megvendégelés (kávé, pogácsa, ásványvíz): 1.000,00 dinár (423711)**

### **IMPLÓM JÓZSEF KÖZÉPISKOLÁS REGIONÁLIS HELYESÍRÁSI VERSENY**

**Megvendégelés (pogácsa, ásványvíz): 2.000,00 dinár (423711)**

Az Implom József Helyesírási Verseny zentai elődöntőjét minden évben a Városi Könyvtár bonyolítja le. 25 versenyzőt várunk, akik Magyarországra jutnak tovább a döntőbe.

## **FEBRUÁR**

#### **GYERMEKFOGLALKOZÁS:**

##### **Zentai kincsestár**

A zentai Városi Könyvtár Zentai kincsestár néven magyar és szerb nyelvű óvodásoknak indított sorozatot. A program keretében a kisgyermeknek olyan neves zentai személyekkel ismerkednek meg, akik sokat tettek a város kulturális fejlődéséért, a hagyományok őrzéséért és ápolásáért.

**Megvendégelés (keksz, cukorka): 1.000,00 dinár (423711)**

**Anyagi kiadások (papír, színesceruzák, tempera, színes drót, ragasztó, textil, stb.):  
3.000,00 dinár (426621)**

#### **ISMERETTERJESZTŐ ELŐADÁSOK:**

**1. Msgr. Nagy József esperes-plébános előadása**

**2. Világutazók 2014**

Vetítéssel egybekötött ismeretterjesztő előadás

**Tiszteletdíj és útiköltség az előadóknak: nettó 4.000,00 dinár – bruttó 5.339,00 (424221)**

**Megvendégelés: 1.000,00 dinár (423711)**

### **3. Reisinger János budapesti irodalomtörténész ismeretterjesztő előadása**

#### **KÖNYVBEMUTATÓ:**

Vajdasági vagy magyarországi kortárs szerzők könyv- vagy folyóirat bemutatója

**Tiszteletdíj a könyv szerzőjének: nettó 4.500,00 dinár – bruttó 5.079,00 (424221)**

**Könyvvásárlásra a könyvtár részére: 1.000,00 dinár (515121)**

**Megvendégelés (kávé, pogácsa, ásványvíz): 2.000,00 dinár (423711)**

#### **IRODALMI ESTEK:**

A Térzene Irodalmi és Művészet Társaság hagyományos Bálint-napi műsora

### **KÖZSÉGI SZAVALÓVERSENY ALSÓSOK, FELSŐSÖK, KÖZÉPISKOLÁSOK RÉSZÉRE MAGYAR ÉS SZERB NYELVEN**

**Ajándékkönyvek, diplomák a díjazottaknak magyar és szerb nyelven: 40.000,00 dinár (424221)**

A három rendezvényünk célja a költészet és a költemények megszerettetése, valamint fölkészítés a Szabadkán márciusban megtartandó tartományi szintű szavalóversenyre.

### **XVI. HAGYOMÁNYAINK ÜNNEPE**

Zenta község hagyományörző és hagyományápoló csoportjainak bemutatkozó estje. Minden évben a gálaműsor előtt ételkóstolóval egybekötött kiállítás nyílik meg.

**Nyomtatási költségek (papír és festékpapíron): 20.000,00 dinár (426621)**

**A fellépők útiköltsége: 60.000,00 dinár (422911)**

**Ellátás (150 főre a fellépőknek fonott kalács, Nester): 30.000,00 dinár (423621)**

**A vendégegyüttes bruttó tiszteletdíja: 15.000,00 dinár (424221)**

**Ajándékkönyvek a kiállítóknak: 10.000,00 dinár (423712)**

**A 6 zsűri megbízási díja: nettó 18.000,00 (3.000,00 x 6) – bruttó 32.751,00 dinár (424221)**

**A műsorvezető tiszteletdíja: nettó 3.000,00 – bruttó 4.004,00 dinár (424221)**

## **MÁRCIUS**

### **GYERMEKFOGLALKOZÁS:**

#### **Zentai kincsestár**

A zentai Városi Könyvtár Zentai kincsestár néven magyar és szerb nyelvű óvodásoknak indított sorozatot. A program keretében a kisgyermek olyan neves zentai személyekkel ismerkednek meg, akik sokat tettek a város kulturális fejlődéséért, a hagyományok őrzéséért és ápolásáért.

**Megvendégelés (keksz, cukorka): 1.000,00 dinár (423711)**

**Anyagi kiadások (papír, színesceruzák, tempera, színes drót, ragasztó, textil, stb.): 3.000,00 dinár (426621)**

### **ISMERETTERJESZTŐ ELŐADÁSOK:**

#### **1. Msgr. Nagy József esperes-plébános előadása**

## **2. Világutazók 2014**

Vetítéssel egybekötött ismeretterjesztő előadás

**Tiszteletdíj az előadóknak: nettó 4.000,00 dinár – bruttó 5.890,00 dinár (424221)**

**Megvendégelés: 500,00 dinár (423711)**

## **3. Reisinger János budapesti irodalomtörténész ismeretterjesztő előadása**

### **KÖNYVBEMUTATÓ:**

Vajdasági vagy magyarországi kortárs szerzők könyv- vagy folyóirat bemutatója

**Tiszteletdíj a könyv szerzőjének: nettó 4.500,00 dinár – bruttó 6.627,00 dinár (424221)**

**Könyvvásárlásra a könyvtár részére: 1.000,00 dinár (515121)**

**Megvendégelés (kávé, pogácsa, ásványvíz): 1.000,00 dinár (423711)**

## **ÁPRILIS**

### **GYERMEKFOGLALKOZÁS:**

#### **Zentai kincsestár**

A zentai Városi Könyvtár Zentai kincsestár néven magyar és szerb nyelvű óvodásoknak indított sorozatot. A program keretében a kisgyermekek olyan neves zentai személyekkel ismerkednek meg, akik sokat tettek a város kulturális fejlődéséért, a hagyományok őrzéséért és ápolásáért.

**Megvendégelés (keksz, cukorka): 1.000,00 dinár (423711)**

**Anyagi kiadások (papír, színesceruzák, tempera, színes drót, ragasztó, textil, stb.): 3.000,00 dinár (426621)**

### **A KÁLMÁNY LAJOS NÉPMESEMONDÓ VERSENY ELŐDÖNTŐI HAJDÚJÁRÁSON ÉS MUZSLYÁN**

**Útiköltség a szervezőknek: Hajdújárás és Muzslya 6.000,00 dinár (422194)**

### **ISMERETTERJESZTŐ ELŐADÁSOK:**

#### **1. Msgr. Nagy József esperes-plébános előadása**

## **2. Világutazók 2014**

Vetítéssel egybekötött ismeretterjesztő előadás

**Tiszteletdíj előadóknak: nettó 4.000,00 dinár – bruttó 4.515,00 dinár (424221)**

**Megvendégelés: 500,00 dinár (423711)**

## **3. Reisinger János budapesti irodalomtörténész ismeretterjesztő előadása**

**Tiszteletdíj: nettó 10. 000,00 dinár – bruttó 12.867,00 dinár (424221)**

### **KÖNYVBEMUTATÓ:**

Vajdasági vagy magyarországi kortárs szerzők könyv- vagy folyóirat bemutatója

**Tiszteletdíj a könyv szerzőjének: nettó 3.000,00 dinár – bruttó 4.418,00 dinár (424221)**

**Könyvvásárlásra a könyvtár részére: 1.000,00 dinár (515121)**

**Megvendégelés (kávé, pogácsa, ásványvíz): 1.000,00 dinár (423711)**

## **GYERMEKPROGRAMOK A TAVASZI SZÜNIDŐBEN**

Húsvéti kézműves foglalkozás gyermekek részére (tojásfestés, asztali díszek készítése)

**Anyagi kiadás (tojás, festék, ecset, textil, színespapír, olló, ragasztó, stb.):**

**5.000,00 dinár (426621)**

## **IRODALMI RENDEZVÉNY A MAGYAR KÖLTÉSZET NAPJA ALAKMÁBÓL**

A Magyar Költészet Napját április 11-én ünnepeljük, József Attila születésnapjának tiszteletére. Ebből az alkalomból szeretnénk egy verses-zenés irodalmi összeállítást a budapesti Tallián Mariann és Lázár Balázs színművész házaspár előadásában.

**Tiszteletdíj az előadóknak: nettó 15.000,00 dinár – bruttó 20.021,00 dinár (424221)**

## **AZ ÉSZAK-BÁCSKAI KÖNYVTÁROSOK ÉVES TALÁLKOZÓJA**

**Tiszteletdíj az előadóknak: nettó 5.000,00 dinár – bruttó 7.716,00 dinár (423399)**

**Étkeztetés (Ebéd: 30 fő részére): 12.000,00 dinár (423621)**

## **MÁJUS**

### **GYERMEKFOGLALKOZÁS:**

#### **Zentai kincsestár**

A zentai Városi Könyvtár Zentai kincsestár néven magyar és szerb nyelvű óvodásoknak indított sorozatot. A program keretében a kisgyermekek olyan neves zentai személyekkel ismerkednek meg, akik sokat tettek a város kulturális fejlődéséért, a hagyományok őrzéséért és ápolásáért.

**Megvendégelés (keksz, cukorka): 1.000,00 dinár (423711)**

**Anyagi kiadások (papír, színesceruzák, tempera, színes drót, ragasztó, textil, stb.):**

**3.000,00 dinár (426621)**

### **ISMERETTERJESZTŐ ELŐADÁSOK:**

**1. Msgr. Nagy József esperes-plébános előadása**

**2. Reisinger János budapesti irodalomtörténész ismeretterjesztő előadása**

### **KÖNYVBEMUTATÓ:**

Vajdasági vagy magyarországi kortárs szerzők könyv- vagy folyóirat bemutatója

**Tiszteletdíj a könyv szerzőjének: nettó 4.500,00 dinár – bruttó 6.006,00 (424221)**

**Könyvvásárlásra a könyvtár részére: 1.000,00 dinár (515121)**

**Megvendégelés (kávé, pogácsa, ásványvíz): 1.000,00 dinár (423711)**

### **KŐKETÁNC:**

Az Ispiláng gyermekcsoport részvétele az óbecsei Kőketánc Énekes népi játék és néptáncvetélkedőn

**Útiköltség a fellépőknek (autóbusz): 40.000,00 dinár (422911)**

## **AZ ÉNEKELT VERSEK XIX. ZENTAI FESZTIVÁLJA**

A Vajdasági Magyar Művelődési Intézet és a zentai Thurzó Lajos Oktatási-Művelődési Központ a Zentai Önkormányzat és a budapesti székhelyű Égtájak Kulturális és Közművelődési Egyesület közreműködésével kerül minden évben megrendezésre az Énekelt



Versek Zentai Fesztiválja. A szervezők bemutatkozási lehetőséget kínálnak mindazoknak a szólistáknak és együtteseknek, akik, illetve amelyek énekelt verseket adnak elő saját megzenésítésükben. A fesztivál versenyprogramból és gálaműsorból áll.

**Díjak a verseny díjazottjaink: 40.000,00 dinár (424221)**

**A budapesti Kaláka együttes tiszteletdíja: bruttó 150.000,00 dinár (424221)**

**A 4 zsűri és a 2 műsorvezető tiszteletdíja: bruttó 40.000,00 dinár (424221)**

**A versenyzők és a budapesti Kaláka együttes elszállásolása és étkeztetése: 160.000,00 dinár (423621)**

**Hangosítás és hangfelvétel a versenyprogramon és a gálaműsoron: 150.000,00 dinár (424221)**

## **XX. KÁLMÁNY LAJOS NÉPMESEMONDÓ VERSENY – DÉLVIDÉKI DÖNTŐ**

Kálmány Lajos népmeseutató emlékére szervezzük meg minden évben a Vajdaság egész területére kiterjedő népmese-illusztráló és népmese-illusztráló versenyt. Mesemondóink száma meghaladja a 75 főt, a népmese-illusztrálók pedig a 230-at. Rangos zsűri bírálja el a gyerekek és felnőttek mesemondását, illetve képzőművészeti alkotásaikat.

**Ellátás: (140 adag ebéd a versenyzőknek és felkészítőiknek, pogácsa, üdítő, kávé, ásványvíz, szörp): 70.000,00 dinár (423621)**

**Dologi kiadások: (keménypapír, hammerpapír, cellux, celofán, mappa, golyóstoll, kitűzők, A4-es papír) 15.000,00 dinár (462621)**

**Ajándékkönyvek a mesemondóknak, meseillusztrátoroknak: 90.000,00 dinár (424221)**

**Nyomtatási költségek (színes nyomtatópatron): 20.000,00 dinár (426621)**

**A 7 zsűri tiszteletdíja: nettó 7x4.500,00, bruttó 50.000,00 dinár (424221)**

**Emléktárgyak és emblémával ellátott használati tárgyak (golyóstoll, notesz, textiltáska, öntapadós matrica) a XX. jubileumi rendezvényre: 60.000,00 dinár (423712)**

## **A MAGYAR FILM DÉLVIDÉKI HETE 2014**

A Vajdasági Magyar Művelődési Intézet mellett társszervező a Városi Könyvtár. A hét folyamán délelőttként rajzfilmvetítés az óvodásoknak és kisiskolásoknak, a kora esti, esti órákban pedig a legújabb magyar filmek kerülnek vetítésre a felnőtt korosztály számára. Minden évben vendégül látunk egy rangos filmrendezőt vagy filmszínészt, akivel egy moderátor beszélget egy filmes est keretén belül.

**Megvendégelés a meghívott magyarországi rendező részére (vacsora, kávé, tea): 10.000,00 dinár (423711)**

## **JÚNIUS**

### **ISMERETTERJESZTŐ ELŐADÁSOK:**

**1. Msgr. Nagy József esperes-plébános előadása**

**2. Reisinger János budapesti irodalomtörténész ismeretterjesztő előadása**

### **KÖNYVBEMUTATÓ:**

Vajdasági vagy magyarországi kortárs szerzők könyv- vagy folyóirat bemutatója

**Tiszteletdíj a könyv szerzőjének: nettó 4.500,00 dinár bruttó 6.006,00 dinár (424221)**

**Könyvvásárlásra a könyvtár részére: 1.000,00 dinár (515121)**

**Megvendégelés (kávé, pogácsa, ásványvíz): 1.000,00 dinár (423711)**

## JÚLIUS – AUGUSZTUS

„MERT MIBENNÜNK ZENG A LÉLEK...”

Népi táncoktatás, népdaltanítás és kézműves foglalkozás óvodások és kisiskolások részére.

Megvendégelés (szendvics, tea, tej, pogácsa, üdítő, keksz): 20.000,00 dinár (423711)

Tiszteletdíj az előadóknak: nettó 12.000,00 dinár, bruttó 18.508,00 dinár (424221)

Anyagi kiadás (textil, színespapír, olló, ragasztó, stb.): 1.000,00 dinár (426621)

Az Ispiláng gyermekcsoport fellépése az Interetno fesztiválon

Útiköltség Szabadkára: 40.000,00 dinár (422911)

## SZEPTEMBER

**ISMERETTERJESZTŐ ELŐADÁSOK:**

**1. Msgr. Nagy József esperes-plébános előadása**

**2. Reisinger János budapesti irodalomtörténész ismeretterjesztő előadása**

Tiszteletdíj: nettó 10. 000,00 dinár – bruttó 12.867,00 dinár (424221)

**KÖNYVBEMUTATÓ:**

Vajdasági vagy magyarországi kortárs szerzők könyv- vagy folyóirat bemutatója

Tiszteletdíj a könyv szerzőjének: nettó 4.500,00 dinár – bruttó 6.627,00 dinár (424221)

Könyvvásárlásra a könyvtár részére: 1.000,00 dinár (515121)

Megvendégelés (kávé, pogácsa, ásványvíz): 1.000,00 dinár (423711)

**A MAGYAR NÉPMESE NAPJA**

A Magyar Népmese Napját, Benedek Elek születésnapját, minden évben megünnepli a könyvtár. Idén 2 naposra tervezzük. Mácsai Mónika drámapedagógiai módszerekkel népmesét dolgozta föl velük, és Vörös Imelda a Szabadkai Gyermekszínház színésznője elkészítene velük egy rövid népmese feldolgozást. A második napon közéleti személyiségek mesélnék el legkedvesebb meséjüket.

Tiszteletdíj az előadóknak: nettó 14.000,00 dinár – bruttó 21.605,00 dinár (424221)

Megvendégelés (üdítő, pogácsa, keksz): 1.000,00 dinár (423711)

## OKTÓBER

**GYERMEKHETI RENDEZVÁNYSOROZAT:**

A zentai Városi Könyvtár fontos feladatának érzi azt, hogy színvonalas rendezvényekkel lepje meg a gyermekeket ezen a héten is. Irodalmi játékokkal, vetélkedőkkel, zenés-irodalmi délelőttökkel szeretnénk kedveskedni a gyermekeknek.

Tiszteletdíj az előadóknak: nettó 24.000,00 dinár – bruttó 37.037,00 dinár (424221)

Megvendégelés (üdítő, pogácsa, keksz): 1.000,00 dinár (423711)

## **Mesedélelőtt**

Játékos foglalkozás magyar és szerb nyelvű gyermekek részére a zentai Gyermekbarátokkal közös szervezésben

**Megvendégelés (keksz, cukorka, szörp): 1.000,00 dinár (423711)**

### **ISMERETTERJESZTŐ ELŐADÁSOK:**

**1. Msgr. Nagy József esperes-plébános előadása**

**2. Reisinger János budapesti irodalomtörténész ismeretterjesztő előadása**

### **GYERMEKFOGLALKOZÁS:**

#### **Zentai kincsestár**

A zentai Városi Könyvtár Zentai kincsestár néven magyar és szerb nyelvű óvodásoknak indított sorozatot. A program keretében a kisgyermekek olyan neves zentai személyekkel ismerkednek meg, akik sokat tettek a város kulturális fejlődéséért, a hagyományok őrzéséért és ápolásáért.

**Megvendégelés (keksz, cukorka): 1.000,00 dinár (423711)**

**Anyagi kiadások (papír, színesceruzák, tempera, színes drót, ragasztó, textil, stb.): 3.000,00 dinár (426621)**

### **KÖNYVBEMUTATÓ:**

Vajdasági vagy magyarországi kortárs szerzők könyv- vagy folyóirat bemutatója

**Tiszteletdíj a könyv szerzőjének: nettó 4.500,00 dinár – bruttó 5.079,00 dinár (424221)**

**Könyvvásárlásra a könyvtár részére: 1.000,00 dinár (515121)**

**Megvendégelés (kávé, pogácsa, ásványvíz): 1.000,00 dinár (423711)**

### **A NAPSUGARAS ŐSZ RENDEZVÉNYEN AZ IDŐS AKTÍV OLVASÓINK MEGJUTALMAZÁSA**

Hagyományosan minden évben ajándékkönyvekkel jutalmazzuk meg könyvtárunk legidősebb olvasóját, illetve abban az évben a legtöbb könyvet kikölcsönző, azaz a legaktívabb olvasónkat.

**Ajándékkönyvek vásárlása: 10.000,00 dinár (423712)**

**Nyomtatási költség: 2.000,00 dinár (423419)**

## **NOVEMBER**

### **ISMERETTERJESZTŐ ELŐADÁSOK:**

**1. Msgr. Nagy József esperes-plébános előadása**

**2. Reisinger János budapesti irodalomtörténész ismeretterjesztő előadása**

## **GYERMEKFOGLALKOZÁS:**

### **Zentai kincsestár**

A zentai Városi Könyvtár Zentai kincsestár néven magyar és szerb nyelvű óvodásoknak indított sorozatot. A program keretében a kisgyermekek olyan neves zentai személyekkel ismerkednek meg, akik sokat tettek a város kulturális fejlődéséért, a hagyományok őrzéséért és ápolásáért.

**Megvendégelés (keksz, cukorka): 1.000,00 dinár (423711)**

**Anyagi kiadások (papír, színesceruzák, tempera, színes drót, ragasztó, textil, stb.): 3.000,00 dinár (426621)**

### **KÖNYVBEMUTATÓ:**

Vajdasági vagy magyarországi kortárs szerzők könyv- vagy folyóirat bemutatója

**Tiszteletdíj a könyv szerzőjének: nettó 4.500,00 dinár – bruttó 6.006,00 dinár (424221)**

**Könyvvásárlásra a könyvtár részére: 1.000,00 dinár (515121)**

**Megvendégelés (kávé, pogácsa, ásványvíz): 1.000,00 dinár (423711)**

## **STEVAN SREMAC-EMLÉKNAP**

Stevan Sremac zentai születésű, neves szerb író születésének 158. évfordulója alkalmából kiírt pályázatra beérkezett képzőművészeti és irodalmi alkotások díjazása és az évforduló alkalmából meghirdetett prózamondó verseny döntője.

**Ajándékkönyvek a díjazottaknak: 40.000,00 dinár (424221)**

**Nyomtatási költség: 2.000,00 dinár (423419)**

## **DECEMBER**

### **ISMERETTERJESZTŐ ELŐADÁSOK:**

#### **1. Msgr. Nagy József esperes-plébános előadása**

#### **Reisinger János budapesti irodalomtörténész ismeretterjesztő előadása**

**Tiszteletdíj: nettó 10.000,00 dinár – bruttó 12.867,00 dinár (424221)**

## **GYERMEKFOGLALKOZÁS:**

### **Zentai kincsestár**

A zentai Városi Könyvtár Zentai kincsestár néven magyar és szerb nyelvű óvodásoknak indított sorozatot. A program keretében a kisgyermekek olyan neves zentai személyekkel ismerkednek meg, akik sokat tettek a város kulturális fejlődéséért, a hagyományok őrzéséért és ápolásáért.

**Megvendégelés (keksz, cukorka): 1.000,00 dinár (423711)**

**Anyagi kiadások (papír, színesceruzák, tempera, színes drót, ragasztó, textil, stb.): 3.000,00 dinár (426621)**

### **KÖNYVBEMUTATÓ:**

Vajdasági vagy magyarországi kortárs szerzők könyv- vagy folyóirat bemutatója

**Tiszteletdíj a könyv szerzőjének: nettó 4.500,00 dinár – bruttó 6.006,00 dinár (424221)**

**Könyvvásárlásra a könyvtár részére: 1.000,00 dinár (515121)**

**Megvendégelés (kávé, pogácsa, ásványvíz): 1.000,00 dinár (423711)**

**Mesédél előtt a Mikulással és betlehemezés**

Játékos foglalkozás magyar és szerb nyelvű gyermekek részére a zentai Gyermekbarátokkal közös szervezésben

**Megvendégelés (keksz, cukorka, szörp): 1.000,00 dinár (423711)**

**A TORNYOSI ÉS A FELSŐHEGYI FIÓKKÖNYVTÁR  
ÉVES TERVE A 2014-ES ÉVRE**

**TORNYOS**

**JANUÁR**

**KÉZMŰVES FOGLALKOZÁS GYERMEKEKNEK (ÜVEGFESTÉS)**

**Anyagi kiadás: 1.000,00 dinár (426621)**

**KIÁLLÍTÁSMEGNYITÓ**

**Megvendégelés (kávé, ásványvíz, pogácsa): 2.000,00 dinár (423711)**

**FEBRUÁR**

**KÉZMŰVES FOGLALKOZÁS GYERMEKEKNEK (HASZNÁLATI TÁRGYAK  
KÉSZÍTÉSE SZALMÁBÓL)**

**Anyagi kiadás: 1.000,00 dinár (426621)**

**Útiköltség az előadóknak: 1.500,00 dinár (422194)**

**KÖNYVBEMUTATÓ**

**Megvendégelés (kávé, ásványvíz, pogácsa): 1.500,00 dinár (423711)**

**Tiszteletdíj a szerzőnek: nettó 8.500,00 dinár – bruttó 10.087,00 dinár (424221)**

**MÁRCIUS**

**KÉZMŰVES FOGLALKOZÁS GYERMEKEKNEK**

**Anyagi kiadás (filc, textil, szilikon, karton, kollázs): 3.000,00 dinár (426621)**

**KÖNYVBEMUTATÓ**

**Ajándék (virág, bor): 700,00 dinár (423712)**

**Útiköltség a szerzőnek: nettó 2. 000,00 dinár – bruttó 2.945,00 dinár (424221)**

**ÁPRILIS**

**KÉZMŰVES FOGLALKOZÁS GYERMEKEKNEK**

**Anyagi kiadás: 1.000,00 dinár (426621)**

**Útiköltség az előadóknak: 1.500,00 dinár (422194)**

**KIÁLLÍTÁSMEGNYITÓ**

**Ajándék (virág): 1.000,00 dinár (423712)**

**Megvendégelés (kávé, ásványvíz, pogácsa): 1.000,00 (423711)**

**MÁJUS**

**MESEDÉLELŐTT KÁLMÁNY LAJOS NÉPRAJZKUTATÓ TISZTELETÉRE**

**Megvendégelés (cukorka, keksz): 1.000,00 dinár (423711)**

## **KÉZMŰVES FOGLALKOZÁS GYERMEKEKNEK**

**Anyagi kiadás: 1.500,00 dinár (426621)**

### **AUGUSZTUS**

#### **KIÁLLÍTÁSMEGNYITÓ (SZENT ISTVÁN-NAP)**

**Megvendégelés (üdítő, kávé, cukor): 3.000,00 dinár (423711)**

#### **KÖNYVBEMUTATÓ**

**Ajándék (virág, bor): 700,00 dinár (423712)**

**Útiköltség a szerzőnek: 2.000,00 dinár (422194)**

### **SZEPTEMBER**

#### **ELSŐ OSZTÁLYOS TANULÓK BEÍRATKOZÁSA A KÖNYVTÁRBA**

**Megvendégelés (cukorka, keksz): 1.000,00 dinár (423711)**

#### **A MAGYAR NÉPMESE NAPJA**

**Tiszteletdíj a vendégegyütteseknek: nettó 10.000,00 dinár – bruttó 14.726,00 dinár (424221)**

**Megvendégelés (üdítő, pogácsa, kávé): 1.000,00 dinár (423711)**

**Ajándékkönyv: 3.000,00 dinár (423712)**

### **OKTÓBER**

#### **GYERMEHETI RENDEZVÉNYEK ÉS KÖNYVBEMUTATÓ**

**Megvbendégelés (édesség): 1.000,00 dinár (423711)**

**Tiszteletdíj az előadóknak: nettó 4.000,00 dinár – bruttó 5.339,00 dinár (424221)**

### **NOVEMBER**

#### **A NAPSUGARAS ŐSZ RENDEZVÉNYEN AZ IDŐS AKTÍV OLVASÓINK MEGJUTALMAZÁSA**

Hagyományosan minden évben ajándékkönyvekkel jutalmazzuk meg könyvtárunk legidősebb olvasóját, illetve abban az évben a legtöbb könyvet kikölcsönző, azaz a legaktívabb olvasónkat.

**Tiszteletdíj az előadóknak: nettó 4.000,00 dinár – bruttó 5.339,00 dinár (424221)**

**Megvendégelés (üdítő, pogácsa, kávé): 2.000,00 dinár (423711)**

### **DECEMBER**

#### **HAGYOMÁNYOS KARÁCSONYI RENDEZVÉNYEK:**

**(Luca pogácsa, mézeskalács és karácsonyi ajtódísz készítése)**

**Anyagi kiadás (liszt, tojás, cukor, méz, margarin, só és kellékek az ajtódísz készítéshez): 3.000,00 dinár (426621)**

## **EGYÉB TERVEZETT KIADÁSOK:**

### **POLCOK**

**Beruházás: 30.000,00 dinár (512631)**

### **BEJÁRATI AJTÓ FELÚJÍTÁSA**

**Beruházás: 100.000,00 dinár (425113)**

## **FELSŐHEGY**

### **JANUÁR**

#### **EGY HETES TÉLI SZÜNIDEI KÉZMŰVES TÁBOR**

**Megvendégelés (kávé, tea, cukor, pogácsa): 1.500,00 dinár (423711)**

**Tiszteletdíj az előadóknak: nettó 4.500,00 dinár – bruttó 6.627,00 dinár (424221)**

### **FEBRUÁR**

#### **DRÁMAPEDAGÓGIAI FOGLALKOZÁS GYERMEKEKNEK**

**Megvendégelés (üdítő, pogácsa, keksz): 1.000,00 dinár (423711)**

### **MÁRCIUS**

#### **ISMERETTERJESZTŐ ELŐADÁS**

#### **ALKALMI MŰSOR MÁRCIUS 15-E ALKALMÁBÓL**

**Útiköltség az előadóknak: 2.000,00 dinár (422194)**

### **ÁPRILIS**

#### **KÖNYVBEMUTATÓ A KÖLTÉSNET NAPJA ALKALMÁBÓL**

**Megvendégelés (pogácsa, ásványvíz, kávé, cukor): 1.000,00 dinár (423711)**

**Tiszteletdíj a szerzőnek: nettó 3.000,00 dinár – bruttó 4.418,00 dinár (424221)**

#### **HÚSVÉTI KÉZMŰVES FOGLALKOZÁS**

**Anyagi kiadás (tojás, festék, gyertya, írórka, ecet, kávé, üdítő): 2.000,00 dinár (426621)**

### **MÁJUS**

#### **KÉZMŰVES FOGLALKOZÁS GYERMEKEKNEK**

**Anyagi kiadás (gyöngy, üvegfesték, nemez, bőr, vessző, fa, agyag, pogácsa, kávé, üdítő): 4.000,00 dinár (426621)**

**Tiszteletdíj az előadóknak: nettó 2.000,00 dinár – bruttó 7.278,00 dinár (424221)**



## AUGUSZTUS

### **KIÁLLÍTÁSMEGNYITÓ (SZENT ISTVÁN-NAP)**

Megvendégelés (üdítő, kávé, cukor): 1.000,00 dinár (423711)

### **KÖNYVBEMUTATÓ**

Ajándék (virág, bor): 700,00 dinár (423712)

Útiköltség a szerzőnek: 2.000,00 dinár (422194)

## SZEPTEMBER

### **ELSŐ OSZTÁLYOS TANULÓK BEÍRATKOZÁSA A KÖNYVTÁRBA**

Megvendégelés (cukorka, keksz): 1.000,00 dinár (423711)

### **A MAGYAR NÉPMESE NAPJA**

Megvendégelés: (cukorka, keksz): 1.000,00 dinár (423711)

## OKTÓBER

### **GYERMEHETI RENDEZVÉNYEK ÉS KÖNYVBEMUTATÓ**

Megvendégelés (édesség): 1.000,00 dinár (423711)

Tiszteletdíj az előadóknak: nettó 4.000,00 dinár – bruttó 5.339,00 dinár (424221)

## NOVEMBER

### **KÖNYVBEMUTATÓ:**

Vajdasági vagy magyarországi kortárs szerzők könyv- vagy folyóirat bemutatója

Tiszteletdíj a könyv szerzőjének: nettó 4.500,00 dinár – bruttó 6.627,00 dinár (424221)

Könyvvásárlásra a könyvtár részére: 1.000,00 dinár (515121)

Megvendégelés (kávé, pogácsa, ásványvíz): 1.000,00 dinár (423711)

## DECEMBER

### **HAGYOMÁNYOS KARÁCSONYI RENDEZVÉNYEK:**

Luca pogácsa, mézeskalács készítése

Anyagi kiadás (liszt, tojás, cukor, méz, margarin, só): 3.000,00 dinár (426621)

### **EGYÉB TERVEZETT KIADÁSOK:**

### **MESZELÉS, AJTÓ- és ABLAKFESTÉS, A MENYEZET SZTIROPORRAL VALÓ SZIGETELÉSE**

Karbantartási költségek: 60.000,00 dinár (425113)

A tervezett hónap a megvalósításhoz június, július és augusztus

A zentai Városi Könyvtár keretén belül 3 éve működik az Ispiláng gyermekcsoport. Október vége óta Kisimre Szerda Anna és Kisimre Árpád topolyai néptáncpedagógusok tanítják gyermekjátékokra és néptáncra a csoportot heti két alkalommal az egykori internátus épületében. Rájuk a 2014-es évben is számítunk. A csoport művészeti vezetője Hajnal Anna. A tervek között szerepel egy énekkar létrehozása is, mely a Szélrózsa leánykórus utódjaként szervesen illeszkedik majd népművészeti elképzeléseinkbe. A csoport több sikeres fellépésen van túl. Májusban Óbecsén megrendezésre került Kőketánc elnevezésű néptáncvetélkedőn az óvodás csoport második díjat, az iskolás csoport pedig első díjat érdemelt ki.

**A két koreográfus havi juttatása kb. nettó 20.000,00 dinár – bruttó 30.864,00 x 10 hónap = 308.640,00 dinár (424221)**

Az olvasás népszerűsítése és a tájékoztatás mellett, 18-19 ezer könyvet, újságot, folyóiratot szeretne a könyvtár az olvasók számára biztosítani. Feladatunk továbbra is a meglévő könyvállomány, közgyűjtemény megóvása és gondozása. Nagy figyelmet szeretnénk fordítani elsősorban a gyermekkönyvek beszerzésére magyar és szerb nyelven, hiszen nagyon fontos számunkra, hogy a gyermekekkel való havonta történő foglalkozás során, minél több gyermek tagja legyen könyvtárunknak.

**Könyvek vásárlására 460.000,00 dinár (515121)**

Rendszeres olvasóink számára továbbra is biztosítani szeretnénk legalább 4 napilapot, 4 hetilapot illetve 2 gyermeklapot és 4 folyóiratot. A tornyosi és felsőhegyi fiókkönyvtárakban úgyszintén 1-1 napilapot, 2-2 hetilapot és 1-1 gyermeklapot.

**A lapok költsége éves szinten mintegy 120.000,00 dinár. (426621)**

Biztosítanunk kell a **Szirén könyvtári számítógépes rendszer folyamatos újítását és működtetését**, a program éves használati díja 50 euró könyvtárunkét, az a két fiókkönyvtárral együtt 150 eurót jelent, vagyis bruttó összegben kb. **25.000,00 dinár (423211)**

**Szeretnénk bevezetni a vonalkódos olvasó rendszert 30.000,00 dinár (512241)**

A már meglévő könyvtári dokumentumok őrzése és gondozása továbbra is kiemelt feladata a könyvtárnak. A Városi Könyvtárban igen nagy szükség és igény mutatkozik gyermekosztályunk átalakítására, felújítására. Ennek megvalósítása érdekében fából készült, különböző formájú, színes könyvespolcokra és egyéb kisebb-nagyobb bútordarabokra van szükségünk.

**Bútor és polcok beszerzése 200.000,00 dinár (512211)**

Társszervezői vagyunk a Magyar Filmek Délvidéki Hetének, amelynek keretén belül a Városi Könyvtár is hozzájárul a filmek levetítéséhez, így nagy szükségünk van új, jó minőségű **hangosítási eszközre 120.000,00 dinár (512241)**

Ezen kívül a könyvtár zökkenőmentes munkájához elengedhetetlenül szükséges két **drótnélküli telefonkészülék 6.000,00 dinár (426913)** egy új **komplett számítógép**, az új könyvek feldolgozásához, azaz a központi adatbázisba való bevitelhez **50.000,00 dinár (512221)**

A könyvtárosoknak szüksége van szakmai továbbképzésre Szerbiában, Vajdaságban és Magyarországon egyaránt. **A tanfolyamok díja 80.000,00 dinár, (423321) az útiköltség 20.000,00 dinár. (422121)**

Zenta, 2013. június 27.

A városi könyvtár vezetője  
Hajnal Anna s. k.

## **Eszközforrás szerinti felosztás**

### **Tevékenység:**

#### **1. önkormányzati forrásból**

- programok megvalósításának anyagi költségei (426621)	104.500,00 dinár
- nyomtatási költségek (423419)	4.000,00 dinár
- tiszteletdíjak, díjak (424221)	707.563,00 dinár
- utiköltségek (422121,422121,422911)	175.000,00 dinár
- résztvevők elszállásolása és étkeztetése (423621)	222.000,00 dinár
- megvendégelés (423711)	60.000,00 dinár
- ajándékozás (423712)	80.000,00 dinár
- hangosítás és hangfelvétel (424221)	150.000,00 dinár
- Szirén könyvtáros program évi karbantartása (423211)	25.000,00 dinár
- napilapok és hetilapok (426621)	120.000,00 dinár
- munkások továbbképzése (423321,423399)	87.716,00 dinár
- néptáncoktatás (424221)	308.640,00 dinár

Összesen: 2.044.419,00 dinár

#### **2. saját eszközből**

- programok résztvevőinek megvendégelése (423711)	22.500,00 dinár
- könyvvásárlás (515121)	11.000,00 dinár
- ajándékozás (423712)	16.100,00 dinár

Összesen: 49.600,00 dinár

#### **3. támogatásból**

- tiszteletdíjak, díjak és utiköltségek (424221)	100.000,00 dinár
- résztvevők elszállásolása és étkeztetése (423621)	50.000,00 dinár

Összesen 150.000,00 dinár

### **Beruházások:**

#### **1. önkormányzati forrásból**

- könyvek vásárlása (515121)	100.000,00 dinár
- felsőhegyi fiókkönyvtár épületének karbantartása (meszelés) (425113)	60.000,00 dinár

Összesen 160.000,00 dinár

#### **2. saját eszközből**

- könyvek vásárlása (515121)	60.000,00 dinár
- drótnélküli telefonkészülékek (426913)	6.000,00 dinár
- vonalkódos leolvasó (511241)	30.000,00 dinár

Összesen 96.000,00 dinár

#### **3. támogatásból**

- könyvek vásárlása (515121)	300.000,00 dinár
- számítógépek (512221)	50.000,00 dinár
- hangosítás (512241)	120.000,00 dinár
- butor a gyerekosztályra (512211)	200.000,00 dinár

-polcok a tornyosi fiókkönyvtárba (512631)	30.000,00 dinár
-tornyosi könyvtár bejáratának felújítása (425112)	100.000,00 dinár
	-----
	800.000,00 dinár

**MINDÖSSZE 3.300.019,00 dinár**

## **A zentai Művelődési Ház 2014-as évi terve**

Az előadások, rendezvények és fesztiválok havi lebontásban szerepelnek ebben a tervben. Ezeknek a műsoroknak a fő szervezője (vagy társszervezője) a Művelődési Ház. Azok a műsorok, rendezvények, amelyeknek nem a Művelődési Ház a szervezője, viszont az épületben valósulnak meg pl. az óvodák és iskolák különböző rendezvényei, vetélkedői, kiállításai, ballagásai (mindegyik többszöri próbával jár)...a civil szervezetek vagy különböző egyesületek kiállításai, műsorai (és azok többszöri próbái) itt nem jelennek meg, mivel tőlük nem kapunk évi tervet, pedig az nagyban megkönnyítené a tervezést. Ilyen alkalmakkor plusz költséget jelent a tisztítószerek megvásárlása, reflektorégek cseréje, kiállítások esetén a napi kétszeri ügyelet stb. ezek megvásárlása és egyéb költségei a terembérllet hiányában gyakran gondot okoznak.

### **JANUÁR**

A magyar kultúra ünnepe (társszervezés)  
Szent Száva napi ünnepek (társszervezés)  
Hivatásos színházak vendégjátéka

### **FEBRUÁR**

Hagyományaink ünnepe (társszervezés)  
Koszorúzási ünnepség  
Hivatásos színházak vendégjátéka  
Hivatásos gyermekszínházi előadás

### **MÁRCIUS**

Március 15. az 1848-49-es magyar forradalom és szabadságharc évfordulója  
Hivatásos színházak vendégjátéka

### **ÁPRILIS**

Középiskolások Szín- és Filmművészeti Vetélkedője (kiemelt jelentőségű rendezvény)  
Hivatásos színházak vendégjátéka

### **MÁJUS**

Énekelt Versek Fesztiválja (társszervezés)  
Hivatásos színházak vendégjátéka  
Hivatásos gyermekszínházi előadás

### **JÚNIUS**

Az általános és középiskolások ballagása  
A zeneiskola évvégje  
A balettiskola évvégje  
Az óvodások évvégi kiállítás

A Bolyai Tehetséggondozó Gimnázium Képzőművészeti szakának kiállítása

## **JÚLIUS – AUGUSZTUS**

Nyári szabadtéri rendezvények:

Tanyaszínház

Szekérszínház

Táncpanoráma (társszervezés)

## **SZEPTEMBER**

Városnapi rendezvények

## **OKTÓBER**

Gyermekhét

Október 23. 1956-os magyar forradalom és szabadságharc évfordulója

Hivatásos színházak vendégjátéka

## **NOVEMBER**

Mindenszentek ünnepe és halottak napja

Gyertyás felvonulás

Stevan Sremac emléknapok (társszervezés)

Hivatásos színházak vendégjátéka

Hivatásos gyermekszínházi előadás

## **DECEMBER**

Karácsonyi műsorok

Hivatásos színházak vendégjátéka

A színházi előadások tervezett költségei megközelítőleg a következőképpen alakulnak:

### **Hivatásos színházak vendégjátéka:**

8 alkalommal (január, február, március, április, május, október, november, december). Az előadások költsége átlagosan 100.000,00 dinár, az éves szinten **800.000,00** dinár (**424221**). Ehhez kapcsolódó költségek még a művészek megvendégelésének költségei (szendvics, ásványvíz, üdítő, kávé...). Egy előadásnak kb. 30-35 résztvevője van, a megvendégelés éves szinten kb. **40.000,00** dinár (**423711**), ajándék (virág, bor) **8.000,00** dinár (**423712**).

Tanyaszínház vendégjátéka a községben nyáron 2 előadás, az előadások ára **120.000,00** dinár (**424221**), ezmellett a szereplőknek 2-3 napi ellátást (alvás, étkezés) **60.000,00** dinár (**423621**).

Az év folyamán gyakran olyan programajánlatok is érkeznek, amikor nem kell tiszteletdíjat fizetni, csak az útiköltséget, szállást vagy a megvendégelést. (Szekérszínház Magyarországról), ezen rendezvények tervezett ellátási költségei összege **300.000,00** dinár. (**423621**).

Különböző évfordulók megemlékezése (március 15., október 23.) műsorok megszervezésének költségei **200.000,00** dinár (**424221**), megvendégelés költségei **60.000,00** dinár (**423711**).

### **Hivatásos gyermekszínházi előadások:**

Az óvodás és a kisiskolás korosztály számára háromszor egy évben egy előadás, ami 5 előadást jelent egy alkalommal (1 az óvodásoknak, 3 általános iskolásoknak, 1 szerb nyelvű előadás). Éves szinten ez 15 előadás. Egy előadás tervezett költsége kb. 40.000,00 dinár, az éves szinten **600.000,00 dinár (424221)**. Ehhez kapcsolódó költségek még a művészek megvendégelésének költségei (szendvics, ásványvíz, üdítő,kávé, tea...). Egy előadásnak kb. 30-35 résztvevője van, a megvendégelés éves szinten **60.000,00 dinár (423711)**, ajándék (virág, bor) **15.000,00 dinár (423712)**.

### **Középiskolások Szín- és Filmművészeti Vetélkedője:**

Ennek a vetélkedőnek több mint 100 résztvevője van, akiknek egy napos szimbolikus étkeztetését biztosítjuk (szendvics, zsíroskenyér, tea, kávé, ásványvíz, üdítő...) **20.000,00 dinár (423621)**, 5 tagú zsűri értékeli az előadásokat és filmeket, akiknek szerződéses díja **40.000,00 dinár (424221)** bruttó összegben, valamint megvendégelésük **6.000,00 dinár (423711)**.

### **Beruházási és karbantartási költségek:**

- egy szkenerre **10.000,00 dinár, (512221)**
- légkondicionáló berendezésre nézőtérre **10.000.000,00 dinár, (512241)**
- fénypark és a hangosítás folyamatos bővítése **500.000,00 dinár, (512631)**
- reflektorégők pótlása és más az előadásokhoz szükséges anyagi költség **100.000,00 dinár, (425262)**
- mobilis hangosítás felújítása **200.000,00 dinár, (512631)**
- kültéri színpadok felújítása és karbantartása **100.000,00 dinár, (425262)**
- meglévő berendezések és felszerelések pótlása és karbantartása **120.000,00 dinár. (425262)**

### **Eszközforrás szerinti felosztás**

#### **Tevékenység:**

#### **1. önkormányzati forrásból**

- hivatásos színházak vendégjátéka (424221)  
600.000,00 dinár
- hivatásos gyermekszínházi előadások (424221)  
450.000,00 dinár
- Tanyaszínház vendégjátéka (424221)  
120.000,00 dinár
- zsűri díjazása (424221)  
40.000,00 dinár
- tájoló színházak ellátása (423621)  
300.000,00 dinár
- elszállásolás és étkeztetés költségei (423621)  
80.000,00 dinár
- megvendégelés (423711)  
130.000,00 dinár
- ajándék (423712)  
23.000,00 dinár

**ÖSSZESEN**

**1.743.000,00 dinár**

## 2. saját forrásból

- hivatásos színházak vendégszínháza (424221)		
200.000,00 dinár		
- hivatásos gyermekszínházi előadások (424221)		
100.000,00 dinár		
- művészek megvendéglése (423711)		
36.000,00 dinár		
- meglévő berendezések és felszerelések pótlása és karbantartása (425262)		
20.000,00 dinár		
	ÖSSZESEN	356.000,00 dinár

## 3. támogatásból

- gyermekheti előadások támogatása (424221)		
50.000,00 dinár		
	ÖSSZESEN	50.000,00 dinár

## Beruházás:

### 1. önkormányzati forrásból

- kültéri színpadok felújítása és karbantartása (425262)		
100.000,00 dinár		
- meglévő berendezések és felszerelések pótlása és karbantartása (425262)		
100.000,00 dinár		
- reflektorégők pótlása és más az előadásokhoz szükséges anyagi költség (425262)		
100.000,00 dinár		
- légkondicionáló berendezésre nézőtérre (önrész pályázaton) (512241)		
2.000.000,00 dinár		
	ÖSSZESEN	2.300.000,00 dinár

## 2. saját forrásból

- egy szkennerre (51221)		
10.000,00 dinár		
- mobilis hangosítás felújítása (512631)		
200.000,00 dinár		
	ÖSSZESEN	210.000,00 dinár

## 3. támogatásból

- légkondicionáló berendezésre nézőtérre		
8.000.000,00 dinár		
- fénypark és a hangosítás folyamatos bővítése		
500.000,00 dinár		
	ÖSSZESEN	8.500.000,00 dinár
	<b>MINDÖSSZE</b>	<b>13.159.000,00 dinár</b>

## 2014-es év oktatási terve

A már korábban sikeresen lezajlott oktatási program tapasztalatait figyelembe véve döntöttünk a tanfolyamok folytatásáról. Községünkben a munkanélküliség a legégetőbb probléma, melynek csökkentésére az egyik lehetőség, ha olyan ismereteket szereznek az érintettek, mellyel addig nem, vagy csak részlegesen rendelkeztek. Emellett számítástechnikai és angol nyelvi képzéssel a kisiskolás korosztályt céloznánk meg, valamint a nyugdíjasokat szeretnénk bevonni a számítógépes ismeretek elsajátításába. A csoportok megszervezésére elsősorban tavaszi és őszi időszakban kerülne sor.

Egy-egy tanfolyam 3 hónapig tart, 40 órával és kb. 50.000,00 dinárba kerül az intézménynek. A tanfolyamok ára minimális lenne, annyi, hogy a saját költségeinket fedezzük: a tanár fizetése, papír és nyomtatóhasználat. Ezen kalkuláció alapján 400.000,00 dinár, vagyis oktatási költség **320.000,00** dinár (**424211**) és **80.000,00** dinár oktatási anyagköltségre (**426611**) van szükségünk a tanfolyamok zavartalan lebonyolításához, ebből 8 tanfolyamot tudnánk indítani az elkövetkező évben. Az önkormányzattól 250.000,00 dinár segítséget tervezünk.

Nyáron informatikai és angol tábor szervezését tervezzük kisiskolások részére. Nappali tábort szerveznénk a játékos tanulást helyezve előtérbe. 6 napig tartana, 10-15 gyermek részvételével, amely 100.000,00 dinárba kerül. Az étkeztetés **50.000,00** dinárt (**423621**), a két tanár és egy kiegészítő tiszteletdíjja **35.000,00** dinárt (**424211**), a nyomtatási- (papír, toner stb) **8.000,00** dinárt (**426611**) és hirdetési (plakát, újság, rádió) költségek pedig **7.000,00** dinárt (**423421**) tesznek ki. Önkormányzati forrásból, 20.000,00 dinárt, 70.000,00 dinárt pedig pályázatból tervezünk, a fennmaradó összeget - 10.000,00 dinárt, saját költségből fedeznénk.

## VÁROSI MÚZEUM

### Eseménynaptár 2014

#### Január

Szünidei kézműves gyermekfoglalkozások

**20.:** Kisképek IV. nemzetközi kiállítása.

Múzeumpedagógiai foglalkozás (a kiállításhoz kötődően)

A hónap műtárgya (művelődéstörténeti előadás)



## **Február**

Kiállítás

Múzeumpedagógiai foglalkozás

A hónap műtárgya (művelődéstörténeti előadás)

## **Március**

**15.:** ÓZSVÁR PÉTER magyarkanizsai keramikusművész önálló kiállítása.

Múzeumpedagógiai foglalkozás (a kiállításhoz kötődően)

A hónap műtárgya (művelődéstörténeti előadás)

## **Április**

**15.:** RADE BRKUŠANIN zentai festőművész önálló kiállítása.

Múzeumpedagógiai foglalkozás

A hónap műtárgya (művelődéstörténeti előadás)

## **Május**

**18. körüli szombat: MÚZEUMOK ÉJSZAKÁJA**

- Reprezentatív kiállítás saját vagy hozott anyagból.
- Kis éji hangverseny – városi hangversenyterem vagy park (pavilon)
- Irodalmi elmefuttatások éjfélközelben.
- Esti mese a múzeumban (gyermekprogram)

Múzeumpedagógiai foglalkozások egész hónapban (a kiállításhoz kötődően)

A hónap műtárgya (művelődéstörténeti előadás)

## **Június**

A hónap műtárgya (művelődéstörténeti előadás)

## **Július**

**23–28.:** A ZENTAI MŰVÉSZTELEP grafikai alkotóműhelye. A ZENTAI MŰVÉSZTELEP hagyományos akvarellfestése. (Alkotóház)

**27.:** Ács József-kiállítás (válogatás a topolyai múzeum anyagából)

## **Augusztus**

**31.:** A VAJDASÁGI MAGYAR HELYTÖRTÉNÉSZEK VIII. szemináriuma. [A Vajdasági Magyar Művelődési Intézettel közösen. Alkotóház]

## **Szeptember**

**11. körül:** VÁROSNAPI KIÁLLÍTÁS: Régészeti kiállítás Nišből (Medijana)

Múzeumpedagógiai foglalkozás (a kiállításhoz kötődően)

A hónap műtárgya (művelődéstörténeti előadás)

Hagyományos művésztelepi akvarellfestés.

## **Október**

Kiállítás

Múzeumpedagógiai foglalkozás

A hónap műtárgya (művelődéstörténeti előadás)

## **November**

A ZENTAI MŰVÉSZTELEP GRAFIKAI MŰHELYÉNEK évi tárlata, valamint a hagyományos akvarellfestésen készült művek kiállítása.

A hónap műtárgya (művelődéstörténeti előadás)

## **December**

Az akvarellfestésen született alkotások egy részének kisorsolása.

A Városi Múzeum hagyományos ARANYVASÁRNAPI KIÁLLÍTÁSA

A hónap műtárgya (művelődéstörténeti előadás)

Ács József emlékévk

EGYÉB:

Könyvbemutatók, előadások, kamarakoncertek (lehetőség-alkalom szerint)

# **KÖLTSÉGVETÉSI TERV**

## **I. ÖNKORMÁNYZATI FORRÁSBÓL**

### **A) BERUHÁZÁSOK:**

- földszinti WC kibővítése, felszerelése 150.000,00 dinár (425115)
- földszinti kiállítóterem (régészeti, zentai csata) meszelése 200.000,00 dinár (425113)

**Tervezett összeg mindösszesen: 350.000,00 dinár**

### **B) BESZERZÉSEK:**

- Hordozható grafikai prés 1 db 30.000,00 dinár (512631)
- Számítógép vagy laptop 1 db 40.000,00 dinár (512221)
- Lapolvasó/A3 1 db 25.000,00 dinár (512241)
- Vetítő, 1 db 50.000,00 dinár (512241)

**Mindösszesen: 145.000,00 dinár**

### **C) TEVÉKENYSÉG:**

#### **1. KIÁLLÍTÁSOK**

- szállítási költségek, 30.000,00 dinár (422911)
- útiköltségek, 10.000,00 dinár (422121)
- nyomdaköltségek (plakát, leporelló, szórólap) 80.000,00 dinár (423419)
- biztosítási költségek 30.000,00 dinár (421519)
- tiszteletdíjak 35.000,00 dinár (424221)
- reprezentáció 20.000,00 dinár (423711)

**összesen 205.000,00 dinár**

## **2. MŰTÁRGYVÁSÁRLÁS**

**összesen 100.000,00 dinár (515122)**

## **3. RESTAURÁLÁSI MUNKÁLATOK**

- vegyszerek 60.000,00 dinár (426621)
- tiszteletdíjak 60.000,00 dinár (424221)

**összesen 120.000,00 dinár**

## **4. SZAKMAI KAPCSOLATTARTÁS, SZAKMAI TOVÁBBKÉPZÉS**

- útiköltségek 30.000,00 dinár (422121), 20.000,00 (422221)
- napidíjak 20.000,00 dinár (422111)
- szállásköltség 15.000,00 dinár (422131)
- részvételi díjak (kootizáció) 20.000,00 dinár (423321)

**összesen 105.000,00 dinár**

## **5. GYERMEKPROGRAMOK**

- anyagköltségek 40.000,00 dinár (426621)
- tiszteletdíjak 20.000,00 dinár (424221)

**összesen 60.000,00 dinár**

**Mindösszesen: 590.000,00 dinár.**

## **D) NAGYRENDEZVÉNYEK:**

### **1. MŰZEUMOK ÉJSZAKÁJA (KIÁLLÍTÁS ÉS EGYÉB PROGRAMOK)**

- Kiállítás költségei 100.000, dinár (424221)
- Kiállítás katalógusának költségei (műszaki előkészítés tiszteletdíja, nyomtatás), 50.000,00 dinár (423419)
- Megnyitás költségei (útiköltség, tiszteletdíj, reprezentáció), 2.000,00 dinár (422194), 5.000,00 dinár (424221), 3.000,00 dinár (423711)

**összesen 160.000,00 dinár**

### **2. VÁROSNAPI KIÁLLÍTÁS ÉS KÖTŐDŐ PROGRAMOK**

- Kiállítás költségei 100.000,00 dinár (424221)
- Kiállítás katalógusának költségei (műszaki előkészítés tiszteletdíja, nyomtatás), 50.000,00 dinár (423419)
- Megnyitás költségei (útiköltség, tiszteletdíj, reprezentáció), 5.000,00 dinár (422194), 10.000,00 dinár (424221), 5.000,00 dinár (423711)

**összesen 170.000,00 dinár**

### **3. ARANYVASÁRNAPI KIÁLLÍTÁS ÉS KÖTŐDŐ PROGRAMOK**

- Kiállítás költségei 100.000,00 dinár (424221)
- Kiállítás katalógusának költségei (műszaki előkészítés tiszteletdíja, nyomtatás) 50.000,00 dinár (423419)
- Megnyitás költségei (útiköltség, tiszteletdíj, reprezentáció) 2.000,00 dinár (422194), 5.000,00 dinár (424221), 3.000,00 dinár (423711)

**összesen 160.000,00 dinár**

#### **4. MŰVÉSZTELEP (RÉSZKÖLTSÉGEK – AKVARELLFESTÉS KÖLTSÉGEI ÉS NYÁRI TÁBOR RÉSZKÖLTSÉGEI)**

- akvarellfestés díjai 60.000,00 dinár (424221)
  - zsűritagok tiszteletdíjai 20.000,00 dinár (424221)
  - résztvevők tiszteletdíjai 20.000,00 dinár (424221)
  - résztvevők útiköltség-térítése 20.000,00 dinár (422194)
  - résztvevők elszállásolásának és étkeztetésének költségei 40.000,00 dinár (423621)
  - résztvevők közös ebédjének költségei 20.000,00 dinár (423711)
  - anyagköltségek (papír, festék) 10.000,00 dinár (426621)
  - Képzőművészet és műemlékvédelem-tábor részköltségei (10–12 személy étkeztetése 10 napra), 100.000,00 dinár (423621)
- összesen 290.000,00 dinár**

#### **5. ÁCS JÓZSEF EMLÉKÉV (RÉSZKÖLTSÉGEK – KONFERENCIA VAGY KIÁLLÍTÁS))**

**összesen 100.000,00 dinár (424221)**

**Mindösszesen: 880.000,00 dinár.**

---

**MINDÖSSZESEN: 1.965.000,00 DINÁR.**

## **II. EGYÉB FORRÁSBÓL (PÁLYÁZATI ÉS SZPONZORI TÁMOGATÁSOK)**

#### **a) Beruházások:**

- műhely és földszinti raktárak meszelése, kőművesmunkák (szigetelés), felszerelése

**Tervezett összeg: 2.000.000,00 dinár. (425111,425113)**

#### **d) Tevékenység:**

- művésztelep részköltségei – Grafikai műhely (szállás, ellátás, útiköltség, tiszteletdíjak)  
100.000,00 dinár (423621), 20.000,00 (422194), 30.000,00 (424221)
- kiadványok (könyv, CD-ROM) 300.000,00 dinár (423413)

**Összesen: 450 000 dinár.**

---

**MINDÖSSZESEN: 2 450 000 DINÁR.**

---

**2014-RE TERVEZETT ÖSSZKÖLTSÉG: 4.415.000,00 dinár**

---

Az intézmény megbízott igazgatója:  
Bollók Eperjesi Éva s. k.

terv

2.10.	<b>KULTURÁLIS SZOLGÁLTATÁSOK</b>			
	<b>THURZÓ LAJOS MOK</b>			
<b>820</b>	<b>Kulturális szolgáltatások</b>			
244 411	A foglalkoztatottak keresete, pótlékai és térítményei	16 778 000		16 778 000
245 412	A munkaadót terhelő szociális járulékok	3 004 000		3 004 000
246 413	Természetbeni juttatások		21 000	21 000
247 414	A foglalkoztatottak szociális juttatásai	30 000		30 000
248 416	A foglalkoztatottak jutalma	60 000		60 000
249 421	Állandó kiadások	5 284 000	60 000	5 344 000
250 422	Ingázási költségek	344 000	105 000	449 000
251 423	Szerződéses szolgáltatások	1 780 000	1 193 000	2 973 000
252 424	Szakosított szolgáltatások	2 384 000	960 000	3 344 000
253 425	Folyó javítások és karbantartás	945 000	2 160 000	3 105 000
254 426	Anyag	655 000	46 000	701 000
255 482	Adók, kötelező illetékek és bírságok	20 000	10 000	30 000
256 512	Gépek és felszerelés		1 085 000	1 085 000
257 515	Nem anyagi jellegű vagyon		571 000	571 000
	A 820. funkció finanszírozási forrásai:			
.01	Költségvetési bevételek	31 284 000		31 284 000
.04	Saját bevételek		6 211 000	6 211 000
	<b>A 820. funkció összesen:</b>	<b>31 284 000</b>	<b>6 211 000</b>	<b>37 495 000</b>
	<b>PROJEKTUMOK A MŰVELŐDÉSI-OKTATÁSI</b>			
	<b>Projektum: Zenta község jeles ünnepei</b>			
258 465	Egyéb dotációk és átutalások	2 113 000		2 113 000
	422- Ingázási költségek	210 000		
	423 - Szerződéses szolgáltatások	703 000		
	424 - Szakosított szolgáltatások	1 100 000		
	426 - Anyag	100 000		
	A projektum finanszírozási forrásai			
.01	Költségvetési bevételek	1 490 000		1 490 000
.08	Donációk	623 000		623 000

terv

	Összesen a projektumra	2 113 000	2 113 000
	<b>Projektum: Újévvárás</b>		
259 465	Egyéb dotációk és átutalások	450 000	450 000
	421 - Állandó kiadások	50 000	
	423 - Szerződéses szolgáltatások	330 000	
	424 - Szakosított szolgáltatások	60 000	
	426 - Anyag	10 000	
	A projektum finanszírozási forrásai		
.01	Költségvetési bevételek	450 000	450 000
	<b>Összesen a projektumra</b>	<b>450 000</b>	<b>450 000</b>
	A program finanszírozási forrásai		
.01	Költségvetési bevételek	1 940 000	1 940 000
.08	Donációk	623 000	623 000
	<b>ÖSSZESEN A PROJEKTUMOKRA</b>	<b>2 563 000</b>	<b>6 211 000</b>
	<b>A 820. funkció finanszírozási forrásai:</b>	<b>33 847 000</b>	<b>40 058 000</b>

**2014. ÉVI PÉNZÜGYI TERV**

A hasz náló sors zám a	A költ s hasz náló egys. sz.	Kontó	LEÍRÁS	Költségvetési eszközök	Kiadások egyéb forrásokból	Összesen
1	2	3	4	5	6	7
				<b>31,284,000.00</b>	<b>6,211,000.00</b>	<b>37,495,000.00</b>
		<b>410000</b>	<b>A foglalkoztatottak költségei</b>	<b>19,872,000.00</b>	<b>21,000.00</b>	<b>19,893,000.00</b>
		411000	A foglalkoztatottak keresete, pótlékai és térítményei	16,778,000.00	0.00	16,778,000.00
		412000	A munkaadót terhelő szociális járulékok	3,004,000.00	0.00	3,004,000.00
		413000	A foglalkoztatottak természetbeni juttatásai	0.00	21,000.00	21,000.00
		414000	A foglalkoztatottak szociális juttatásai	30,000.00	0.00	30,000.00
		415000	A foglalkoztatottak költségtérítései	0.00	0.00	0.00
		416000	A foglalkoztatottak díjai és egyéb külön kiadások	60,000.00	0.00	60,000.00
		<b>420000</b>	<b>Áruk és szolgáltatások igénybevétele</b>	<b>11,392,000.00</b>	<b>4,524,000.00</b>	<b>15,916,000.00</b>
		421000	Állandó kiadások	5,284,000.00	60,000.00	5,344,000.00
		422000	Utazási költségek	344,000.00	105,000.00	449,000.00
		423000	Szerződéses szolgáltatások	1,780,000.00	1,193,000.00	2,973,000.00
		424000	Szakosított szolgáltatások	2,384,000.00	960,000.00	3,344,000.00
		425000	Folyó javítások és karbantartás	945,000.00	2,160,000.00	3,105,000.00
		426000	Anyag	655,000.00	46,000.00	701,000.00
		<b>430000</b>	<b>Munkeszközök használata és értékcsökkenése</b>	<b>0.00</b>	<b>0.00</b>	<b>0.00</b>
		431000	Épületek és építési létesítmények értékcsökkenése	0.00	0.00	0.00
		<b>460000</b>	<b>Adományok, támogatások és átutalások</b>	<b>0.00</b>	<b>0.00</b>	<b>0.00</b>
		465000	Egyéb folyó támogatások és átutalások	0.00		
		<b>480000</b>	<b>Egyéb költségek</b>	<b>20,000.00</b>	<b>10,000.00</b>	<b>30,000.00</b>
		482000	Adók, kötelező illetékek és bírságok	20,000.00	10,000.00	30,000.00
		483000	Pénzbírságok és büntetések bírósági végzések alapján	0.00	0.00	0.00
		<b>510000</b>	<b>Alapeszközök</b>	<b>0.00</b>	<b>1,656,000.00</b>	<b>1,656,000.00</b>
		511000	Épületek és építési létesítmények	0.00	0.00	0.00
		512000	Gépek és felszerelés	0.00	1,085,000.00	1,085,000.00
		515000	Immateriális vagyon	0.00	571,000.00	571,000.00

## 2. KÜLÖN RÉSZ

A hasz náló sors zám a	A költ s hasz náló egys. sz.	Kontó	LEÍRÁS	Költségvetési eszközök	Kiadások egyéb forrásokból	Összesen
1	2	3	4	5	6	7
				31,284,000.00	6,211,000.00	37,495,000.00
		410000	<b>A foglalkoztatottak költségei</b>	<b>19,872,000.00</b>	<b>21,000.00</b>	<b>19,893,000.00</b>
		411000	<b>A foglalkoztatottak keresete, pótlékai és térítményei</b>	<b>16,778,000.00</b>	<b>0.00</b>	<b>16,778,000.00</b>
		411100	<b>A foglalkoztatottak keresete, pótlékai és térítményei</b>	<b>16,778,000.00</b>	<b>0.00</b>	<b>16,778,000.00</b>
		411111	A foglalkoztatottak keresete, pótlékai és térítményei	16,778,000.00		16,778,000.00
		412000	<b>A munkaadót terhelő szociális járulékok</b>	<b>3,004,000.00</b>	<b>0.00</b>	<b>3,004,000.00</b>
		412100	<b>Nyugdíj- és rokkant biztosítási járulék</b>	<b>1,846,000.00</b>	<b>0.00</b>	<b>1,846,000.00</b>
		412111	Nyugdíj- és rokkant biztosítási járulék	1,846,000.00		1,846,000.00
		412200	<b>Egészségbiztosítási járulék</b>	<b>1,032,000.00</b>	<b>0.00</b>	<b>1,032,000.00</b>
		412211	Egészségbiztosítási járulék	1,032,000.00		1,032,000.00
		412300	<b>Munkanélküliségi járulék</b>	<b>126,000.00</b>	<b>0.00</b>	<b>126,000.00</b>
		412311	Munkanélküliségi járulék	126,000.00		126,000.00
		413000	<b>Természetbeni juttatások</b>	<b>0.00</b>	<b>21,000.00</b>	<b>21,000.00</b>
		413100	<b>Természetbeni juttatások</b>	<b>0.00</b>	<b>21,000.00</b>	<b>21,000.00</b>
		413142	Ajándékok a foglalkoztatottak gyerekeinek		21,000.00	21,000.00
		413151	A munkahelyre, illetve a munkahelyről való szállítás (bérlet)			0.00
		414000	<b>A foglalkoztatottak szociális juttatásai</b>	<b>30,000.00</b>	<b>0.00</b>	<b>30,000.00</b>
		414100	<b>Térítmény fizetése munkáról való távollét idején, az alapok terhére</b>	<b>30,000.00</b>	<b>0.00</b>	<b>30,000.00</b>
		414111	Szülési szabadság			0.00
		414121	Betegszabadság 30 napon túl	30,000.00		30,000.00
		414131	Másodfokú munkarokkantság			0.00
		414300	<b>Végkielégítések és támogatások</b>	<b>0.00</b>	<b>0.00</b>	<b>0.00</b>
		414311	Végkielégítés nyugdíjba vonulás esetén			0.00
		414312	Végkielégítés munkából való elbocsátás esetén			0.00
		414314	Végkielégítés a foglalkoztatott vagy közeli családtagja halálának esetén			0.00



pénzügyi terv

		<b>414400</b>	<b>A foglalkoztatott vagy közeli családtagja orvosi kezelésének támogatása</b>	<b>0.00</b>	<b>0.00</b>	<b>0.00</b>
		414411	A foglalkoztatott vagy közeli családtagja orvosi kezelésének támogatása			
		<b>415000</b>	<b>A foglalkoztatottak költségtérítései</b>	<b>0.00</b>	<b>0.00</b>	<b>0.00</b>
		<b>415100</b>	<b>A foglalkoztatottak költségtérítései</b>	<b>0.00</b>	<b>0.00</b>	<b>0.00</b>
		415112	A munkahelyre, illetve a munkahelyről való szállítás költségeinek megtérítése			0.00
		<b>416000</b>	<b>A foglalkoztatottak díjai és egyéb külön kiadások</b>	<b>60,000.00</b>	<b>0.00</b>	<b>60,000.00</b>
		<b>416100</b>	<b>A foglalkoztatottak díjai és egyéb külön kiadások</b>	<b>60,000.00</b>	<b>0.00</b>	<b>60,000.00</b>
		416111	Jubileumi díj	60,000.00		60,000.00
		416121	Bónuszok állami ünnepekért			0.00
		416132	A bizottsági tagok térítményei			0.00
		<b>420000</b>	<b>Áruk és szolgáltatások igénybevétele</b>	<b>11,392,000.00</b>	<b>4,524,000.00</b>	<b>15,916,000.00</b>
		<b>421000</b>	<b>Állandó kiadások</b>	<b>5,284,000.00</b>	<b>60,000.00</b>	<b>5,344,000.00</b>
		<b>421100</b>	<b>A fizetési pénzforgalom és a banki szolgáltatások költségei</b>	<b>160,000.00</b>	<b>40,000.00</b>	<b>200,000.00</b>
		421111	A fizetési pénzforgalom költségei	160,000.00	30,000.00	190,000.00
		421121	A banki szolgáltatások költségei		10,000.00	10,000.00
		<b>421200</b>	<b>Energetikai szolgáltatások</b>	<b>4,460,000.00</b>	<b>0.00</b>	<b>4,460,000.00</b>
		421211	Villamosenergia szolgáltatások	850,000.00		
		421222	Fűtési költségek – szén			0.00
		421223	Fűtési költségek – fa	10,000.00		10,000.00
		421224	Fűtési költségek – fűtőolaj			0.00
		421225	Fűtési költségek – központi fűtés	3,600,000.00		3,600,000.00
		<b>421300</b>	<b>Kommunális szolgáltatások</b>	<b>290,000.00</b>	<b>0.00</b>	<b>290,000.00</b>
		421311	Víz- és csatornahálózat szolgáltatások	250,000.00		250,000.00
		421321	Rágcsálóirtás			0.00
		421322	Kéményseprési szolgáltatások			0.00
		421323	Vagyonvédelmi szolgáltatások	40,000.00		40,000.00
		421324	Szemétszállítás			0.00
		421325	Tisztítási szolgáltatások			0.00
		<b>421400</b>	<b>Kommunikációs szolgáltatások</b>	<b>335,000.00</b>	<b>20,000.00</b>	<b>355,000.00</b>
		421411	Telefon, telex és fax	190,000.00		190,000.00
		421412	Internet és hasonló	80,000.00		80,000.00
		421414	Mobiltelefon szolgáltatások	65,000.00		65,000.00
		421421	Postai szolgáltatások			0.00
		421422	Kézbesítési szolgáltatások		20,000.00	20,000.00
		<b>421500</b>	<b>Biztosítási költségek</b>	<b>30,000.00</b>	<b>0.00</b>	<b>30,000.00</b>
		421511	Épületbiztosítás			0.00
		421519	Egyéb vagyon biztosítása	30,000.00		30,000.00
		421521	A foglalkoztatottak biztosítása munkahelyi baleset esetére			0.00
		<b>421600</b>	<b>Vagyon és felszerelés bérlete</b>	<b>0.00</b>	<b>0.00</b>	<b>0.00</b>
		421611	Lakóhelyiség bérlete			0.00
		421612	Nem lakáscélú helyiség bérlete			0.00

		421619	Egyéb helyiségek bérlete			0.00
--	--	--------	--------------------------	--	--	------

6

penzügyi terv

	<b>421900</b>	<b>Egyéb kiadások</b>	<b>9,000.00</b>	<b>0.00</b>	<b>9,000.00</b>
	421911	Rádió-televízió előfizetés	6,000.00		6,000.00
	421919	Egyéb említetlen kiadások	3,000.00		3,000.00
	<b>422000</b>	<b>Utazási költségek</b>	<b>344,000.00</b>	<b>105,000.00</b>	<b>449,000.00</b>
	<b>422100</b>	<b>Belföldi szolgálati utak költségei</b>	<b>149,000.00</b>	<b>70,000.00</b>	<b>219,000.00</b>
	422111	Napidíjak (ételmezés) költségei a szolgálati úton	20,000.00	20,000.00	40,000.00
	422121	Útiköltség a szolgálati úton	60,000.00	10,000.00	70,000.00
	422131	Szállásköltségek a szolgálati úton	15,000.00		15,000.00
	422191	Tömegközlekedés			0.00
	422192	Taxi-szállítás			0.00
	422194	Térítmény saját jármű használatáért	54,000.00	40,000.00	94,000.00
	<b>422200</b>	<b>Külföldi szolgálati utak költségei</b>	<b>25,000.00</b>	<b>15,000.00</b>	<b>40,000.00</b>
	422211	Napidíjak költségei a külföldi szolgálati úton			0.00
	422221	Útiköltség a külföldi szolgálati úton	15,000.00	5,000.00	20,000.00
	422293	Térítmény saját jármű külföldön való használatáért	10,000.00	10,000.00	20,000.00
	<b>422900</b>	<b>Egyéb szállítási költségek</b>	<b>170,000.00</b>	<b>20,000.00</b>	<b>190,000.00</b>
	422911	Egyéb szállítási költségek	170,000.00	20,000.00	190,000.00
	<b>423000</b>	<b>Szerződéses szolgáltatások</b>	<b>1,780,000.00</b>	<b>1,193,000.00</b>	<b>2,973,000.00</b>
	<b>423100</b>	<b>Adminisztratív szolgáltatások</b>	<b>0.00</b>	<b>520,000.00</b>	<b>520,000.00</b>
	423111	Fordítói szolgáltatások			0.00
	423131	Számviteli szolgáltatások			
	423191	Egyéb adminisztratív szolgáltatások		520,000.00	520,000.00
	<b>423200</b>	<b>Számítógépes szolgáltatások</b>	<b>205,000.00</b>	<b>0.00</b>	<b>205,000.00</b>
	423211	Szoftverfejlesztési szolgáltatások			0.00
	423221	A számítógépek karbantartásának szolgáltatásai	205,000.00		205,000.00
	<b>423300</b>	<b>A foglalkoztatottak oktatásának és továbbképzésének szolgáltatásai</b>	<b>168,000.00</b>	<b>20,000.00</b>	<b>188,000.00</b>
	423311	A foglalkoztatottak oktatásának és továbbképzésének szolgáltatásai	30,000.00		
	423321	Szemináriumok részvételi díja	100,000.00	20,000.00	120,000.00
	423322	Szakmai tanácsadások részvételi díja			0.00
	423399	Kereskedelmi vásárokon való részvétel részvételi díja	38,000.00		38,000.00
	423392	Szakvizsgák költségei			0.00
	<b>423400</b>	<b>Tájékoztatási szolgáltatások</b>	<b>494,000.00</b>	<b>310,000.00</b>	<b>804,000.00</b>
	423411	Közlönyök nyomtatási szolgáltatásai			0.00
	423412	Folyóiratok nyomtatási szolgáltatásai			0.00
	423413	Publikációk nyomtatási szolgáltatásai		300,000.00	300,000.00
	423419	Egyéb nyomtatási szolgáltatások	234,000.00		234,000.00
	423431	Reklám- és propaganda szolgáltatások			0.00
	423421	A nyilvánosság tájékoztatásának szolgáltatásai	260,000.00		260,000.00

pénzügyi terv

	423432	Pályázatok és tájékoztató hirdetések közzététele		10,000.00	10,000.00
	423441	A rádió és a televízió médiaszolgáltatásai			0.00
	<b>423500</b>	<b>Szakszolgáltatások</b>	<b>272,000.00</b>	<b>50,000.00</b>	<b>322,000.00</b>
	423531	Szakértői szemlék			0.00
	423541	Pénzügyi tanácsadók szolgáltatásai			0.00
	423591	Az igazgató- és a felügyelő bizottsági tagok térítményei			0.00
	423599	Egyéb szakszolgáltatások	272,000.00	50,000.00	322,000.00
	<b>423600</b>	<b>Háztartási és vendéglátóipari szolgáltatások</b>	<b>450,000.00</b>	<b>192,000.00</b>	<b>642,000.00</b>
	423621	Vendéglátóipari szolgáltatások	450,000.00	192,000.00	642,000.00
	<b>423700</b>	<b>Reprezentáció</b>	<b>166,000.00</b>	<b>85,000.00</b>	<b>251,000.00</b>
	423711	Reprezentáció	123,000.00	69,000.00	192,000.00
	423712	Ajándékok	43,000.00	16,000.00	59,000.00
	<b>423900</b>	<b>Egyéb általános szolgáltatások</b>	<b>25,000.00</b>	<b>16,000.00</b>	<b>41,000.00</b>
	423911	Egyéb általános szolgáltatások	25,000.00	16,000.00	41,000.00
	<b>424000</b>	<b>Szakosított szolgáltatások</b>	<b>2,384,000.00</b>	<b>960,000.00</b>	<b>3,344,000.00</b>
	<b>424200</b>	<b>Oktatási, kulturális és sportszolgáltatások</b>	<b>2,384,000.00</b>	<b>960,000.00</b>	<b>3,344,000.00</b>
	424211	Oktatási szolgáltatások		100,000.00	100,000.00
	424221	Kulturális szolgáltatások	2,384,000.00	860,000.00	3,244,000.00
	<b>424500</b>	<b>Nemzeti parkok és természeti területek karbantartásának szolgáltatásai</b>	<b>0.00</b>	<b>0.00</b>	
	424511	Nemzeti parkok és természeti területek karbantartásának szolgáltatásai			
	<b>424600</b>	<b>Környezetvédelmi, tudományos és földmérői szolgáltatások</b>	<b>0.00</b>	<b>0.00</b>	<b>0.00</b>
	424611	Környezetvédelmi szolgáltatások			0.00
	424631	Földmérői szolgáltatások			0.00
	<b>424900</b>	<b>Egyéb szakosított szolgáltatások</b>	<b>0.00</b>	<b>0.00</b>	<b>0.00</b>
	424911	Egyéb szakosított szolgáltatások			0.00
	<b>425000</b>	<b>Folyó javítások és karbantartás</b>	<b>945,000.00</b>	<b>2,160,000.00</b>	<b>3,105,000.00</b>
	<b>425100</b>	<b>Folyó javítások és karbantartás</b>	<b>735,000.00</b>	<b>2,130,000.00</b>	<b>2,865,000.00</b>
	425111	Kőművesmunkák		1,800,000.00	1,800,000.00
	425112	Asztalosmunkák		300,000.00	300,000.00
	425113	Festési munkák	510,000.00		510,000.00
	425114	Munkálatok a tetőn			0.00
	425115	A víz- és a csatornahálózat munkálatai	160,000.00	15,000.00	175,000.00
	425116	A központi fűtés munkálatai	3,000.00	2,000.00	5,000.00
	425117	Villamos berendezések	42,000.00	8,000.00	50,000.00
	425191	Egyéb létesítmények folyó javítása és karbantartása	20,000.00	5,000.00	25,000.00
	<b>425200</b>	<b>A felszerelés folyó javítása és karbantartása</b>	<b>210,000.00</b>	<b>30,000.00</b>	<b>240,000.00</b>
	425211	Mechanikus javítások			0.00

pénzügyi terv

	425212	Elektromos és elektronikus berendezések javítása			0.00
	425213	Lakatosmunkák a járműveken			0.00
	425221	Bútor			0.00
	425222	Számítógépes felszerelés	40,000.00	5,000.00	45,000.00
	425223	Kommunikációs felszerelés			0.00
	425225	Elektronikai és fényképezési felszerelés	50,000.00	5,000.00	55,000.00
	425241	Környezetvédelmi felszerelés	70,000.00		70,000.00
	425262	Kulturális célokat szolgáló felszerelés	50,000.00	20,000.00	70,000.00
	<b>426000</b>	<b>Anyag</b>	<b>655,000.00</b>	<b>46,000.00</b>	<b>701,000.00</b>
	<b>426100</b>	<b>Adminisztratív anyag</b>	<b>95,000.00</b>	<b>10,000.00</b>	<b>105,000.00</b>
	426111	Irodai anyag	75,000.00	5,000.00	80,000.00
	426121	A munkaruházat költségei			0.00
	426123	Egyenruhák			0.00
	426124	Védőruhák			0.00
	426131	Virág és dekoráció	20,000.00	5,000.00	25,000.00
	<b>426300</b>	<b>A foglalkoztatottak oktatásához és továbbképzéséhez szükséges anyag</b>	<b>100,000.00</b>	<b>0.00</b>	<b>100,000.00</b>
	426311	Szakirodalom a foglalkoztatottak rendszeres szükségleteire	100,000.00		100,000.00
	<b>426600</b>	<b>Oktatási, kulturális és sportcélokat szolgáló anyag</b>	<b>240,000.00</b>	<b>0.00</b>	<b>240,000.00</b>
	426611	Oktatási, kulturális és sportcélokat szolgáló anyag			0.00
	426621	Kulturális célokat szolgáló anyag	240,000.00		240,000.00
	<b>426800</b>	<b>A higiénia fenntartásához és a vendéglátáshoz szükséges anyagok</b>	<b>125,000.00</b>	<b>15,000.00</b>	<b>140,000.00</b>
	426811	Kémiai tisztítószerek	55,000.00	5,000.00	60,000.00
	426812	A higiénia fenntartásához szükséges berendezési tárgyak	15,000.00	5,000.00	20,000.00
	426819	A higiénia fenntartásához szükséges egyéb anyagok	55,000.00	5,000.00	60,000.00
	426821	Ételek és italok			0.00
	<b>426900</b>	<b>Külön rendeltetésű anyagok</b>	<b>95,000.00</b>	<b>21,000.00</b>	<b>116,000.00</b>
	426911	Fogyóeszközök	40,000.00	5,000.00	45,000.00
	426913	Szerszámok és berendezési tárgyak	55,000.00	16,000.00	71,000.00
	426919	Külön rendeltetésű anyagok			0.00
	<b>431000</b>	<b>Az ingatlanok és a felszerelés értékcsökkenése</b>			
	431211	A felszerelés értékcsökkenése			
	<b>46500</b>	<b>Egyéb dotációk és átutalások</b>	<b>0.00</b>	<b>0.00</b>	<b>0.00</b>
	465111	Egyéb dotációk és átutalások			0.00
	<b>480000</b>	<b>Egyéb kiadások</b>	<b>20,000.00</b>	<b>10,000.00</b>	<b>30,000.00</b>
	<b>48100</b>	<b>Kormányon kívüli szervezetek dotálása</b>			
	481991	Egyéb kormányon kívüli szervezetek dotálása			
	<b>482000</b>	<b>Adók, kötelező illetékek és bírságok</b>	<b>20,000.00</b>	<b>10,000.00</b>	<b>30,000.00</b>
	<b>482100</b>	<b>Kötelező illetékek</b>	<b>20,000.00</b>	<b>0.00</b>	<b>20,000.00</b>

pénzügyi terv

	482111	Állandó vagyonadó			0.00
	482121	Áruadó			0.00
	482122	Szolgáltatásadó			0.00
	482131	Járművek bejegyzése			0.00
	482191	Egyéb adók	20,000.00		20,000.00
	<b>482200</b>	<b>Kötelező illetékek</b>	<b>0.00</b>	<b>10,000.00</b>	<b>10,000.00</b>
	482211	Köztársasági illetékek		5,000.00	5,000.00
	482241	Községi illetékek			0.00
	482251	Bírósági illetékek		5,000.00	5,000.00
	<b>483000</b>	<b>Pénzbírságok és büntetések bírósági végzéseik alapján</b>	<b>0.00</b>	<b>0.00</b>	<b>0.00</b>
	<b>483100</b>	<b>Pénzbírságok és büntetések bírósági végzéseik alapján</b>	<b>0.00</b>	<b>0.00</b>	<b>0.00</b>
	483111	Pénzbírságok és büntetések bírósági végzéseik alapján			0.00
	<b>510000</b>	<b>Alapeszközök</b>	<b>0.00</b>	<b>1,656,000.00</b>	<b>1,656,000.00</b>
	<b>511000</b>	<b>Épületek és építési létesítmények</b>	<b>0.00</b>	<b>0.00</b>	<b>0.00</b>
	<b>511300</b>	<b>Az épületek és létesítmények töркеkarbantartása</b>			0.00
	511331	Autóutak és utak töркеkarbantartása			0.00
	<b>511400</b>	<b>Projekttervezés</b>	<b>0.00</b>		<b>0.00</b>
	511411	Létesítmények tervezése és figyelemmel kísérése			0.00
	511451	Projekt dokumentáció			0.00
	<b>512000</b>	<b>Gépek és felszerelés</b>	<b>0.00</b>	<b>1,656,000.00</b>	<b>1,656,000.00</b>
	<b>512200</b>	<b>Adminisztratív felszerelés</b>	<b>0.00</b>	<b>1,085,000.00</b>	<b>1,085,000.00</b>
	512211	Bútor		200,000.00	200,000.00
	512212	Beépített felszerelés			0.00
	512221	Számítógépes felszerelés		100,000.00	100,000.00
	512222	Nyomtatók			0.00
	512231	Telefonközpont			0.00
	512232	Telefonok			0.00
	512233	Mobiltelefonok			0.00
	512241	Elektronikus felszerelés		225,000.00	225,000.00
	512631	Kulturális célokat szolgáló felszerelés		560,000.00	560,000.00
	<b>515000</b>	<b>Immateriális vagyon</b>	<b>0.00</b>	<b>571,000.00</b>	<b>571,000.00</b>
	<b>515100</b>	<b>Immateriális vagyon</b>	<b>0.00</b>	<b>571,000.00</b>	<b>571,000.00</b>
	515112	Könyvek a könyvtárban		471,000.00	471,000.00
	515122	Múzeumi kiállítási tárgyak és emlékművek		100,000.00	100,000.00

pénzügyi terv

HASZNÁLÓ

6

THURZÓ LAJOS MOK

6



6

6

6

6  
I

6

6

|

THURZÓ LAJOS MŰVELŐDÉSI-OKTATÁSI KÖZPONT – A PROGRAMOK FINANSZÍROZÁSA SZERZŐDÉS ALAPJÁN A 2014. ÉVBEN

SOR. SZ.	PROGRAM	JANUÁR	FEBRUÁR	MÁRCIUS	ÁPRILIS	MÁJUS	JÚN-JÚL-AUGUSZTUS	SZEPTEMBER	OKTÓBER	NOVEMBER	DECEMBER
1	Könyvbemutató	6,079.00	7,079.00	7,627.00	5,418.00	7,006.00	7,006.00	7,627.00	6,079.00	7,006.00	7,006.00
2	Hivatásos színházak vendégszereplése	100,000.00	100,000.00	100,000.00	100,000.00				100,000.00	100,000.00	100,000.00
3	Reisinger János irodalomtörténész ismeretterjesztő előadása	12,867.00			12,867.00			12,867.00			12,867.00
4	IV. Kisképek Nemzetközi Kiállítása	41,000.00									
5	Kiállítás a múzeumban		41,000.00						41,000.00		
6	Hagyományaink Ünnepe		171,755.00								
7	Március 15 – az 1848-49-es magyar forradalom és szabadságharc évfordulója			100,000.00							
8	Ózsvár Péter magyarkanizsai agyagműves/keramikus önálló kiállítása			41,000.00							
9	Radomir Brkušanin zentai festőművész önálló kiállítása				41,000.00						
10	Irodalmi rendezvény a magyar költészet napján				20,021.00						
11	Középiskolások Tartományi Szín- és Filmművészeti Vetélkedője				66,000.00						
12	Énekelt Versek Fesztiválja					540,000.00					
13	A hivatásos gyermekszínház előadása					60,000.00					
14	Kálmány Lajos Népmesemondó Verseny					305,000.00					
15	Múzeumok Éjszakája					160,000.00					
16	A Tanyaszínház vendégszereplése						180,000.00				
17	Művésztelep						290,000.00				
18	Ács József Emlékév						100,000.00				
19	"Bennünk a lélek szól..." – néptánc- és népdaltanulás, valamint kézműves foglalkozás óvodásoknak és az általános iskolák alsó tagozatos diákjainak						40,000.00				
20	Az Ispiláng Gyermeknéptáncsoport fellépése az Interetno Fesztiválon						40,000.00				
21	Zenta város ünnepe – Zenta község különösen kiemelkedő ünnepe										
22	A Magyar Népmese Napja							22,605.00			
23	Október 23 – a magyar forradalom és szabadságharc évfordulója								100,000.00		
	Összesen	159,946.00	319,834.00	248,627.00	245,306.00	1,072,006.00	657,006.00	43,099.00	247,079.00	107,006.00	119,873.00

<b>ÖSSZESEN</b>
<b>67,933.00</b>
<b>700,000.00</b>
<b>51,468.00</b>
<b>41,000.00</b>
<b>82,000.00</b>
<b>171,755.00</b>
<b>100,000.00</b>
<b>41,000.00</b>
<b>41,000.00</b>
<b>20,021.00</b>
<b>66,000.00</b>
<b>540,000.00</b>
<b>60,000.00</b>
<b>305,000.00</b>
<b>160,000.00</b>
<b>180,000.00</b>
<b>290,000.00</b>
<b>100,000.00</b>
<b>40,000.00</b>
<b>40,000.00</b>
<b>0.00</b>
<b>22,605.00</b>
<b>100,000.00</b>
<b>3,219,782.00</b>



**Szerb Köztársaság**  
**Vajdaság Autonóm Tartomány**  
**Zenta község**  
**Községi Közigazgatási Hivatal**  
**Gazdasági és pénzügyi osztály**  
**Költségvetési és pénzügyi alosztály**  
**Szám: 417-05/2014-IV-03**  
**Kelt: 2014. 01. 16.**  
**Z e n t a**

**Általános közigazgatási és társadalmi  
tevékenységi osztály**

**Tárgy: Kapcsolat: 6-7/2013-I-es szám**

Az Ön 6-7/2013-I-es számú, 2013. 11. 20-án kelt vélemény megadása iránti kérelme alapján az alábbiakat javasolom:

A zentai Thurzó Lajos Művelődési-oktatási Központ 2014. évi éves munkaprogramja a pénzügyi tervvel az intézménynek a 2014. évi művelődési programjai finanszírozására megállapított eszközök mértékével megfelelő a Zenta község 2014. évi költségvetéséről szóló rendelete (Zenta Község Hivatalos Lapja, 22/2013. sz.) szerint.

Tisztelettel,

Kopasz Mészáros Lívia, okl. közg. s.k.  
a gazdasági és pénzügyi osztály vezetője

## **Javaslat**

A helyi önkormányzatról szóló törvény (az SZK Hivatalos Közlönye, 129/2007. sz.) 32. szakasza 1. bekezdésének 20. pontja, valamint Zenta község statútuma (Zenta Község Hivatalos Lapja, 5/2011. sz.) 46. szakasza 1. bekezdésének 9. és 22. pontja alapján Zenta Község Képviselő-testülete a 2014. február 04-én tartott ülésén meghozta az alábbi

### **V É G Z É S T**

#### **A ZENTAI STEVAN SREMAC HELYISMERETI ALAPÍTVÁNY 2014. ÉVI MUNKA- ÉS PÉNZÜGYI TERVÉNEK AZ ELFOGADÁSÁRÓL**

##### **I.**

A képviselő-testület ELFOGADJA a zentai Stevan Sremac Helyismereti Alapítvány 2014. évi munka- és pénzügyi tervét.

##### **II.**

A jelen végzést közzé kell tenni Zenta Község Hivatalos Lapjában.

Szerb Köztársaság  
Vajdaság Autonóm Tartomány  
Zenta Község  
Zenta Község Képviselő-testülete  
Szám: 415-6/2013-I  
Kelt: 2014. február 04.  
Z e n t a

Širková Anikó s.k.  
Zenta Község Képviselő-testület  
elnök asszonya

### **I n d o k l á s**

A helyi önkormányzatról szóló törvény (az SZK Hivatalos Közlönye, 129/2007. sz.) 32. szakasza 1. bekezdésének 20. pontja szerint a Községi Képviselő-testület összhangban a törvénnyel más, a törvényben és a statútummal megállapított teendőket is ellát.

Zenta község statútuma (Zenta Község Hivatalos Lapja, 5/2011. sz.) 46. szakasza 1. bekezdésének 9. pontja szerint, a Községi Képviselő-testület, összhangban a törvénnyel, megalakítja a község statútumában meghatározott szolgálatokat, közvállalatokat, intézményeket és szervezeteket, és ellenőrzi azok működését.

Zenta község statútuma (Zenta Község Hivatalos Lapja, 5/2011. sz.) 46. szakasza 1. bekezdésének 22. pontja szerint a Községi Képviselő-testület, összhangban a törvénnyel megvitatta a költségvetést használók munkájáról szóló jelentést, és jóváhagyja a munkaprogramjukat.

A zentai Stevan Sremac Helyismereti Alapítvány 2013. 12. 09-én megküldte Zenta községnek az alapítvány 2014. évi munka- és pénzügyi tervét, azzal a megjegyzéssel, hogy azt elfogadta az alapítvány igazgatóbizottsága a 2013. 12. 08-án tartott ülésén.

Zenta község Községi Tanácsa, mint a Zentai Községi Képviselő-testület által hozott aktusok meghatalmazott javaslattevője végzésével megerősítette a zentai Stevan Sremac Helyismereti Alapítvány 2014. évi munka- és pénzügyi tervét és utalta azt Zenta Község Képviselő-testülete elé megvitatás és elfogadás céljából.

Zenta Község Képviselő-testülete, miután megvitatta Zenta község Községi Tanácsának a javaslatát és a Zentai Községi Képviselő-testület művelődési bizottságának a véleményét, meghozta a rendelkező rész szerinti végzést.



ЗАВИЧАЈНА ФОНДАЦИЈА

# СТЕВАН СРЕМА Ц

СЕНТА

[www.stevansremac.org.rs](http://www.stevansremac.org.rs)

СРБИЈА ~ 24400 СЕНТА ~ УЛИЦА СТЕВАНА СРЕМЦА БРОЈ 4  
РАЧУН У ТРЕЗОРУ НБС 840-562644-93  
ТЕЛЕФОН/ФАКС (0038124) (024) 817-055 ~ МОБТЕЛ (062)1-290-285  
ЕЛЕКТРОНСКА ПОШТА: [sremac@sksyu.net](mailto:sremac@sksyu.net)

## AZ ALAPITVÁNY 2014. ÉVI MUNKATERVE

A Stevan Sremac Honismereti Alapítványról, annak megalapítása és több éves aktív munkája után megállapíthatjuk, hogy fontos tényező lett a város és a tágabb környezet művelődési életében. A 2014. évben az Alapítványnak nagy léptekkel kell előrehaladni és Szerbia kulturális egén elfoglalni a megfelelő helyet ami már, nyugodtan mondhatjuk, részben meg is valósult, hisz a tartományi és köztársasági művelődési intézményekkel a kapcsolatfelvétel megtörtént. A magyarországi és romániai szerbek intézményeivel való kapcsolatfelvétel az elsődleges feladat lesz az idei évben.

A szerb művelődési élet felölelése környezetünkben az Alapítvány feladata, amelyet néhány éve el is kezdett megvalósítani és folytatnia is kell mindaddig, amíg a községbeli fontos szerb művelődési életi tényezőkkel való együttes fellépésével nem válik egyfajta szerb művelődési központtá. E cél megvalósulása érdekében az Alapítványnak bővülnie kell, a kulturális események területén is, de műszaki és helyiség tekintetében is.

A fenti aktivitások kiegészítése és gazdagítása miatt megkerülhetetlen az együttműködés a községbeli magyar nyelvű művelődési intézményekkel, de a közös fellépések szervezése is, amely megelégedésünkre, felfelé ívelő tendenciát mutat. Itt kell kihangsúlyozni a kivételesen gyümölcsöző együttműködést és a közös fellépéseket az Ispiláng gyermek néptáncsoporttal.

Mivel az országunkban meglévő pénzügyi problémák kihatnak az önkormányzatok munkájára is, az adóbeszedés illetékességének

meghatározatlansága stb. oda vezet, hogy az Alapítvány, mint önkormányzati költségvetés használó egyre kevésbé tudja kötelezettségeit teljesíteni, ami a kevesebb művelődési programot eredményez, és különösen a női kórus és a néptáncsoport vendégszerepléseire hat ki.

## **1. Az Alapítvány tevékenysége**

Azt a felfelé ívelő tevékenységet, amely 2013-ban jellemző volt és az előző évekbeli aktivitások folytatását jelentette, folytatni kell a 2014-es évben is. A már néhányszor elhalasztott, már megbeszélte két bemutatkozást meg kell valósítani, és pedig az újvidéki Matica srpskában és a budapesti Tekelijanumban. A már elkezdett bemutatkozások közül folytatni kell a jelenlétet a zentai Idegenforgalmi szervezeten keresztül a belgrádi, vrnjačka banjai és budapesti idegenforgalmi kiállításokon, amelyen személyesen ugyan nem voltunk jelen, de az ISZ kitűnő promotőrnek bizonyul, és amely bemutatók már bizonyos eredményeket is hoztak. Az Alapítvány a kiadványain keresztül jelen van Szerbia könyvtáraiban, az iskolák pedig küldik diákjaikat az Alapítvány meglátogatására. Természetesen tevékenységünk ezen összetevőit még bővíteni kell, erre mindig van lehetőség.

Az Alapítvány jelentős helyet foglal el Niš kulturális életében a Medijana testvérközségeen keresztül, a niši művelődési központon keresztül, a Népmúzeumon keresztül és a Branko egyházi-táncsoporton keresztül, amely csoporttal az Alapítvány testvérkapcsolatot is létesített. Az Alapítvány minden tevékenységét, de a kiadói tevékenységét is, most már hagyományosan Nišben is bemutatja, ami jelentős eredményeket jelent, hisz ily módon minden jelentős niši és környékbeli művelődési intézménnyel is kapcsolatot teremtünk. Ezek szerint Niš városa továbbra is egyfajta képviselője kell, hogy maradjon az Alapítványnak Szerbia e részén.

Az Alapítványnak a 2014-es évben is szoros együttműködést kell kialakítani a régi barátokkal, mint amilyen az irodalmár Matija Bećković, Tanja Kragujević, Zoran Ćirić, Milan Belegišanin, Goran Petrović, Svetlana Velmar Janković, Milan Micić, Milisav Savić, mint amilyen az egyetemi tanár Mihajlo Pantić, Dušan Ivanić, Dragan Nedeljković, Milivoj Nenin, Goran Maksimović, Slavko Gordić, Goran Vasin, Slobodan Vladušić és Radoslav Eraković. Mivel az ilyen jellegű munka jónak bizonyult, véleményünk szerint azt folytatni kell.

## **2. Kiadói tevékenység**

Az idei évi kiadói tevékenységgel kapcsolatban azt kell mondani, hogy mivel valószínűleg nem lesz eszköz ezen tevékenységre, így semmi nem is nem valósulhat meg, de ha már beszélünk a kiadói tevékenységről, el kell mondani, hogy végre ki kellene nyomtatni az Alapítvány Almanchjának első számát, Beležnik címen, amely tevékenység az előző években nem lett megvalósítva pénzeszközök hiányában és amivel kapcsolatban ki kell hangsúlyozni, hogy Igazgató bizottsági döntés a nyomtatásról már pár éve létezik.

Ezt az Almanchot attól függően, hogy mikor lenne realizálva, már amennyiben elkezdődik a megvalósítás, legjobb lenne a 2014.évi Sremac napokon bemutatni. Az Almanach mindenképpen hozzájárulna az Alapítvány bemutatásához, hisz itt egy helyen lennének megjelentetve az Alapítvány régi barátainak az írásai.

Az említett Almach nyomtatása mellett nyitva kellene hagyni a kérdést, hogy amennyiben szükséges lenne a helyi művelődésnek fontos mű nyomtatása, azt az év közben felül lehessen vizsgálni és az Alapítvány pénzügyi lehetőségeivel összhangba hozni.

## **3. Az Alapítvány szlavája**

Mint bevált receptet, a hagyomány ezt diktálja, véleményünk szerint az Alapítvány szlaváját az előző évek programja szerint kellene megszervezni. Méltóságteljes, a szlavához illő programot kell szervezni, majd, mint eddig is művelődési-művészeti műsort Zenta polgárainak. Természetesen, az ünnepély tartama, tartalma és helye kizárólag a pénzügyi lehetőségek függvénye. A szlavát, amennyiben az időjárási viszonyok megengedik, mindig az Alapítvány helyiségein kívül, azaz szabadtéren kell megtartani. Itt kell megjegyezni, hogy a községi igazgatásból jelezték, miszerint az Alapítvány erőforrásainak egy része (a kórus és a néptáncsoport) az idén is fel lesz kérve a városnapi fellépésre, közvetlenül néhány nappal a mi szlavánk után, azaz szeptember 11-én.

## **4. A néptáncsoport (a csoport vezetőjének a jelentése)**

A tavalyi évi tapasztalatokkal vezérelve, a következő évadra vonatkozó tervek a már tavaly megkezdett út folytatását jelentik. Ez mindenképp nagy kötelezettség és feladat, de megelégedettség is a

csoport tagjainak, mert azt az érzést erősíti, hogy a megfelelő támogatás és együttműködés mellett fokozatosan megvalósulhatnak a tervek.

Elsődleges fontosságú a már meglevő népviselet fondok kompletírozása és fokozatos kiegészítése. Néhány alkalommal már hangsúlyoztuk, hogy ez egy állandóan tartó folyamat.

A Stevan Sremac Helyismereti Alapítvány néptánc csoportja az előző évek gyakorlatához hasonlóan a 2014-es évben is sikeresen tervezi lefolytatni tevékenységét.

A terveinket a pénzügyi lehetőségekhez igazítjuk. Mint eddig is, a nagyobb projekteket már mint hagyományosakat sorolunk fel:

- Júniusban a csoport éves koncertje
- Októberben a gyermek néptánc fesztivál

Ami a többi tervet illeti, itt van a Zmaj gyermekjátékon való részvétel, amellyel kapcsolatban az első kontaktust már megteremtettük a szervezőkkel. Terveink között szerepel a már hagyományossá vált részvétel a Bulgáriában megtartandó Balkan folk festen július folyamán, amelyet, mint eddig is, a szülők finanszíroznak, hisz az Alapítványnak erre nincs pénzügyi lehetősége. Továbbá, a júniusi, bajmoki néptáncfesztiválon való részvétel, amelynek részvételi díját és az útiköltségeket remélhetőleg fedezni tudja az Alapítvány teljes egészében, mint ahogy a novemberi, temerini Őrizzük meg a feledéstől című néptáncfesztiválon való részvétel is benevezési díjat és útiköltséget is jelent. Csak a legjelentősebb rendezvényeket soroltuk fel, mindenképpen hozzá kell tenni a számos helyi jellegű rendezvényt és fesztivált. Az ezeken való fellépés a szülők támogatásával és közreműködésével jött eddig létre.

Meg kell említeni hogy vizsgáljuk a bajmoki Jedinstvo néptánc csoporttal való együttes vendégszereplést a horvátországi, Bijelo Brdo-i néptáncfesztiválon. A részvétel a házigazdák pénzügyi lehetőségeitől függ, az útiköltséget pedig a Jedinstvo ME-el megosztanánk. Fennáll a lehetősége a németországi Schpeirben, az ottani Mladost Szerb művelődési egyesület meghívására vendégszerepelni, amely lehetőség sajnos ismét csak a pénzügyi lehetőségek függvénye.

Ami a belföldi, a közelebbi illetve távolabbi városokban való vendégszereplést illeti, várjuk a felkéréseket és készek vagyunk az együttműködésre.

A művészeti vezető továbbképzésével kapcsolatban terveink között szerepel legalább egy szemináriumon való részvétel ahol jobban felkészülne a feldolgozásra kerülő táncokból és szakmai tapasztalatcserére is lehetősége van a kollégákkal.

A következő évben számítunk az együttműködésre, a kollégák tapasztalatára és tudására a kikinda Gusla ME-ből, a belgrádi Kolo nemzeti néptáncegyüttesből, az újvidéki Sonja Marinković ME-ből, a kragujeváci Abrašević ME-ből és másokéra is.

A zenekar továbbra is két fővel működik, de a fontosabb rendezvények esetében kisegítenek olyan zenészek, akik nem tagjai a zenekarunknak de velünk együtt lépnek fel. Ebből eredendően továbbra is téma a saját zenekar megalakítása, de sajnos kérdőjeles és nagyon is aktuális. Sajnos Zentán nincsenek olyan zenészek, akik a már meglévő két zenésszel mini-zenekart alkothatnának. Törekedni fogunk hogy a jövőben ezt a problémát megoldjuk valami módon.

A népviseletek gyűjteménye mindig vitás és mindig kiegészíthető új darabokkal, amennyire a lehetőségek megengedik.

Az új koreográfiák előkészítésénél jelentős tétel az illető vidék népviseletének a beszerzése és biztosítása, tekintettel arra, hogy néptáncaink igen sokszínűek, és minden vidéknek más a népviselete. Egyenlőre arra törekszünk, hogy a koreográfiát a már meglévő népviselettel hangoljuk össze. Az idei évben szeretnénk, ha a pénzügyi lehetőségek megengedik, néhány Vranje környéki népviseletet beszerezni a Vranjei csocsek koreográfiájához, mivel a csoport lánytagjai kifejezték a tánc betanulásához való kedvüket és fel is nőttek ehhez a feladathoz.

A koreográfiákat a táncosokhoz is igazítanunk kell, itt kell megjegyezni, hogy kevés a legény, ami kivételes nagy problémát jelent, mert nem készíthetjük azt a koreográfiát, amit szeretnénk. Mégis, mindemellett a végeredmény kielégítő, tisztelőink nagy megelégedettségére.

Az idén terveinkben szerepel a Banat koreográfiájának gazdagítása bizonyos új elemekkel mivel táncosaink érettek a nehezebb elemekre is, de egy rövid Magyar táncscsoport előkészítését is tervezzük, ami nem követeli meg az új népviselet beszerzését, hanem a meglévőt használnánk fel. A Gruža és a Šumadija koreográfiát is gazdagítani szeretnénk. A Vranje koreográfia kidolgozása is tervben van (lányok csocsekja).

A néptáncscsoport továbbra is Zentán és Moholon működik, ahol pillanatnyilag valamivel kisebb létszámmal dolgozunk, a tagságnak az újonnan megalakult ME-be való átigazolása miatt.

Zentán generációváltás van folyamatban, ugyanis több az ifjú, mint az idősebb táncosunk. A fiatalabbak közé soroljuk a negyedikes-hatodikos gyerekeket, a mostani középiskolások pedig júniusban egyetemre távoznak, így sajnos nélkülük kell folytatnunk a munkát.

A Ćeram énekes csoport dolgozik és irigylésre méltó eredményeket ér el, amely kifejezésre jut a táncsoporton kívüli önálló fellépéseken, hisz több rendezvényre is meghívást kaptak. Az idén a csoport repertoárját a legszebb boszniai szevdalinkákkal tervezi bővíteni, amelyeket eddig nem énekeltek, a meglevő repertoárt pedig csiszolni és bemutatni.

A haladást, a fejlődést tervezzük minden tekintetben, törekedni fogunk a megvalósításukra, a felmerülő gondokat pedig igyekezünk menet közben orvosolni.

## **5. A női kamarakórus (a kórusvezető jelentése)**

Mivel ez a női kórus az első próbáját a régmúlt 2008.április 18-án tartotta meg, teljes öt éven keresztül fejlődött az állandó munkának köszönhetőleg és most már egy érett, rutinos kórusról beszélhetünk, amelynek a kvalitása lassan akár egy professzionális, háromszólamú kórushoz hasonlítható.

Az idén is a január a Szent Száva akadémiára, valamint a Szent Száva bálra való felkészülésben telik el, ahol a Szent Száva himnuszon kívül ide illő egyházi dalokat is előadunk.

A kórus a 2014-es évben a következő fellépéseket tervezi:

Január:

26.Szent Száva akadémia

27.Szent Száva bál

Április:

19. a zentai kórusok estje

Május:

10. a kórusmuzsik nemzetközi fesztiválja Bijeljninán (Republika Srpska)

Augusztus:

16. Kórusfesztivál Tiszafüreden (Magyarország)

28. Az Alapítvány szlavája – Nagyboldogasszony

Szeptember:

10. Zenta város napja – kóruszenei est

11. Zenta város napja ünnepi ülés



Október:

18. Napsugaras ősz – rendezvény nyugdíjasoknak

November:

8. szlovák kórusok fesztiválja Bácspetrőcön

23. Sremac napok

Természetesen ezen előre betervezett fellépéseken kívül a kórus eleget tesz az Alapítvány IB-val egyeztetve, minden felkérésnek, akár helyi jellegű, akár városi szervezésről legyen szó.

A 2014-es évre a következő dalok betanulását tervezzük:

Mokranjac: Jelici vo Hrista – három szólamra

Slobodan Atanacković: Prokimen apostola – három szólamra

L. Marenzio: Ad una fresca riva – háromszólamú reneszánsz mű

Marko Tajčević: Dodolske pesme - három és négyszólamú kórusmű

Juan Jose Falcon: Baile da la cunita – három szólamra

Kocsar Miklós: Jó szánút, jó fejsze – három szólamra

Vrti, vrti kolo – szerb népdalfeldolgozás három szólamra

Jere bé, violám – magyar népdal Gárdonyi Zoltán feldolgozásában három szólamra

Mokranjac: Slavska – három szólamra

Valóban ezeket a dalokat fogjuk-e begyakorolni, sok tényezőtől függ: az esetleges szükséglettől az adott pillanatban, a kórusbeli helyzettől, azaz a teljes taglétszámtól, az adott hangnem létszámától, az új tagok számától stb, a fellépések gyakoriságától, azaz hogy mennyi idő áll rendelkezésünkre az új dalok betanulására.

Meg kell említeni, hogy már a 2014-es év elején a kórus élén személycserére fog sor kerülni, ugyanis az eddigi kórusvezetőt, Fodor Marjanović Valériát Losonc Kinga fogja felváltani.

A kórus tagjai remélik, hogy a 2014-es évben valóra válnak a tervek a vékony bordó kelméből varrott nyári és a sötétkék plüss ill. bársony, hidegebb napokra való kórusruhákkal kapcsolatban, sújtás, virág vagy nyakék dísszel, tekintettel arra, hogy a mostani kék, mellényes kórusruhák 6 évvel ezelőtt készültek, eléggé elnyűttek, a tagok cserélődése miatt már nem is megfelelőek (habár alakítva lettek, csak 6 tagunknak van eredeti, saját fellépő

ruhája). A 2010.-évben vásároltak nekünk kínai blúzokat, 2011-ben pedig fekete szoknyának való kelmét. Mindemellett egyforma cipők is kellenének minden kórustagnak.

Reméljük, hogy a 2014-as év legalább olyan sikeres lesz, mint az előző év volt, de reálisak azon elvárások, hogy akár jobb is legyen.

## **6. Sremac napok**

Amiért az Alapítvány megalakításra került, a hagyományos Sremac napok az idén is az Alapítvány munkájának csúcsát fogja képezni, hiszen az egész évi munkáját összesíti.

A Sremac napok kihagyhatatlan része az akadémia, amely a szerb írott szó dicsőítéséről szól, amelyen mindig olyan eminens személyiség beszél Stevan Sremac munkásságáról, aki kitűnően ismeri akadémikusunk életét és műveit. Az akadémia lehetőséget ad az Alapítvány az évi kiadványainak a bemutatására is. Az idei évben is az akadémia gazdag lesz művelődési-művészeti műsor tekintetében, amelyet a szerb művészet ismert személyiségei fognak bemutatni.

A Sremac napok keretein belül az idei évben is tervben van eminens szerb író irodalmi estje, történelmi tribün, de hivatásos színház vendégszereplése is.

Mint újdonság, nagyon sikeresnek bizonyult és az idén is egy napot a gyerekeknek kell szentelni, tekintettel arra, hogy az előző három évben, amikor ezt kísérletképpen végeztük, mintegy száz gyerek vett részt, nagyon aktívan részt vettek a abban a műhelymunkában, amit Robert Takarič gyermekirodalmár nagyon sikeresen vezetett, de az idei évben új tartalmakat is be kellene vezetni, mint például a Stevan Sremaccal kapcsolatos irodalmi pályázat, amelyet eddig a Városi könyvtár szervezett, de amely 2013-ban nem is került megszervezésre.

## **7. Más aktivitások**

Az irodalmi estek, könyvbemutatók, film- és zeneestek szervezésénél az idei évben a tömegesítésre kell a hangsúlyt helyezni, tekintettel arra, hogy az Alapítvány ezen aktivitások kitűnő házigazdájának bizonyult. Tervezzük, hogy minden hónapban egy-két alkalommal legyen könyvbemutató, irodalmi est, történelmi tribün, zeneest, filmest stb, amelyekre hangsúlyt kell fektetni, az újonnan bevezetett IFJÚ

TEHETSÉGEK programban, amely az előző évben el lett hanyagolva, fiatal, szakmájukban elismert emberek legyenek bemutatva.

Mint kiegészítő aktivitás, terveink szerint az Alapítvány jelentős szerepet fog vállalni a Vid napi ünnepség megszervezésében, amelyet hagyományosan a Szerb pravoszláv egyház szervez a templomudvarban, amelyen már részt vett kórusunk és a néptáncsoport, részt akarunk venni a Karácsonyi vásár megszervezésében és nagyobb jelenlétet akarunk a városnapi ünnepségen-mindez hagyományos tevékenységeinket egészítené ki Zenta község területén.

Az Alapítvány az idén is folytatni kívánja a Szent Száva bál megszervezésének hagyományát, amellyel visszaidézi a régi szerb szokást, a hagyományos bálak tartását, valamint így egy helyen összefogja az egyik legnagyobb vallási ünnep, a Szent Száva nap megünneplésén a jóakarató emberek.

Az idei év újdonsága, hogy objektív lehetőség van (meghívás alapján) részt venni – mivel a kontaktust megteremtettük – a Nišben megtartott rendezvényeken (Medijana fest), Szendrőn (Szendrői ősz), Eleméren (Sremac napok), a részvétel a pillanatnyi pénzügyi lehetőségek függvénye lesz.

Mint minden előző évben az alapítástól fogva, az Alapítvány az idén is folytatni kívánja a megkezdett kitűnő együttműködést az önkormányzattal, mint alapítóval, és az általa kapott költségvetési eszközöket célszerűen és tervezetten felhasználni.

Az Alapítvány az idén is részt vett decemberben a Tartományi művelődésügyi titkárság pályázatán, a művelődési területen illetve a művelődési intézmények felszerelése témájában, ahol is komoly pénzeszközöket várunk, elsősorban új népviseletre a táncsoportnak és audio-video felszerelést az Alapítvány részére.

Az Alapirány finanszírozásának harmadik elemét, amelyet tavaly kezdtünk el, folytatni kívánjuk az idén is, ahol is tárgyalásokat folytatunk a város és a környék gazdasági alanyaival a donációk kapcsán.

Zenta, 2013.december

Az Alapítvány igazgatója

Slobodan Borđoški s. k.

terv

<b>820</b>	<b>STEVAN SREMAC ALAPÍTVÁNY</b>	
	<b>Kulturális szolgáltatások</b>	
	270 411	A foglalkoztatottak keresete, pótlékai és térítményei
	271 412	A munkaadót terhelő szociális járulékok
	272 414	A foglalkoztatottak szociális juttatásai
	273 421	Állandó kiadások
	274 422	Ingázási költségek
	275 423	Szerződéses szolgáltatások
	276 424	Szakosított szolgáltatások
	277 425	Folyó javítások és karbantartás
	278 426	Anyag
279 481	Kormányon kívüli szervezetek dotálása	
	01 Művelődési rendezvények szervezése	500 000
	A 820. funkció finanszírozási forrásai	
	.01 Költségvetési bevételek	
	<b>A 820. funkció összesen:</b>	

terv

1 426 185	1 426 185
255 286	255 286
20 000	20 000
275 000	275 000
355 950	355 950
362 755	362 755
216 500	216 500
50 000	50 000
235 000	235 000
500 000	500 000

3 696 676	3 696 676
-----------	-----------

<b>3 696 676</b>	<b>3 696 676</b>
------------------	------------------

**2014. ÉVI PÉNZÜGYI TERV**

A has zná ló sors zám a	A költ s . has zná ló egys. sz.	Kontó	LEÍRÁS	Költség- vetési eszközök	Kiadások egyéb forrásokból	Összesen
1	2	3	4	5	6	7
				<b>3,196,676.00</b>	<b>0.00</b>	<b>3,196,676.00</b>
		<b>410000</b>	<b>A foglalkoztatottak költségei</b>	<b>1,701,471.00</b>	<b>0.00</b>	<b>1,701,471.00</b>
		411000	A foglalkoztatottak keresete, pótlékai és térítményei	1,426,185.00	0.00	1,426,185.00
		412000	A munkaadót terhelő szociális járulékok	255,286.00	0.00	255,286.00
		413000	A foglalkoztatottak természetbeni juttatásai	0.00	0.00	0.00
		414000	A foglalkoztatottak szociális juttatásai	20,000.00	0.00	20,000.00
		415000	A foglalkoztatottak költségtérítései	0.00	0.00	0.00
		416000	A foglalkoztatottak díjai és egyéb külön kiadások	0.00	0.00	0.00
		<b>420000</b>	<b>Áruk és szolgáltatások igénybevétele</b>	<b>1,495,205.00</b>	<b>0.00</b>	<b>1,495,205.00</b>
		421000	Állandó kiadások	275,000.00	0.00	275,000.00
		422000	Utazási költségek	355,950.00	0.00	355,950.00
		423000	Szerződéses szolgáltatások	362,755.00	0.00	362,755.00
		424000	Szakosított szolgáltatások	216,500.00	0.00	216,500.00
		425000	Folyó javítások és karbantartás	50,000.00	0.00	50,000.00
		426000	Anyag	235,000.00	0.00	235,000.00
		<b>430000</b>	<b>Munkeszközök használata és értékcsökkenése</b>	<b>0.00</b>	<b>0.00</b>	<b>0.00</b>
		431000	Épületek és építési létesítmények értékcsökkenése	0.00	0.00	0.00
		<b>460000</b>	<b>Adományok, támogatások és átutalások</b>	<b>0.00</b>	<b>0.00</b>	<b>0.00</b>
		465000	Egyéb folyó támogatások és átutalások	0.00		
		<b>480000</b>	<b>Egyéb költségek</b>	<b>0.00</b>	<b>0.00</b>	<b>0.00</b>
		482000	Adók, kötelező illetékek és bírságok	0.00	0.00	0.00
		483000	Pénzbírságok és büntetések bírósági végzések alapján	0.00	0.00	0.00
		<b>510000</b>	<b>Alapeszközök</b>	<b>0.00</b>	<b>0.00</b>	<b>0.00</b>
		511000	Épületek és építési létesítmények	0.00	0.00	0.00
		512000	Gépek és felszerelés	0.00	0.00	0.00
		515000	Immateriális vagyon	0.00	0.00	0.00

## 2. KÜLÖN RÉSZ

A has zná ló sors zám a	A költ s has zná ló egys. sz.	Kontó	LEÍRÁS	Költség- vetési eszközök	Kiadások egyéb forrásokból	Összesen
1	2	3	4	5	6	7
				0.00	0.00	0.00
		410000	<b>A foglalkoztatottak költségei</b>	0.00	0.00	0.00
		411000	<b>A foglalkoztatottak keresete, pótlékai és térítményei</b>	0.00	0.00	0.00
		411100	<b>A foglalkoztatottak keresete, pótlékai és térítményei</b>	0.00	0.00	0.00
		411111	A foglalkoztatottak keresete, pótlékai és térítményei			0.00
		412000	<b>A munkaadót terhelő szociális járulékok</b>	0.00	0.00	0.00
		412100	<b>Nyugdíj- és rokkantbiztosítási járulék</b>	0.00	0.00	0.00
		412111	Nyugdíj- és rokkantbiztosítási járulék			0.00
		412200	<b>Egészségbiztosítási járulék</b>	0.00	0.00	0.00
		412211	Egészségbiztosítási járulék			0.00
		412300	<b>Munkanélküliségi járulék</b>	0.00	0.00	0.00
		412311	Munkanélküliségi járulék			0.00
		413000	<b>Természetbeni juttatások</b>	0.00	0.00	0.00
		413100	<b>Természetbeni juttatások</b>	0.00	0.00	0.00
		413142	Ajándékok a foglalkoztatottak gyerekeinek			0.00
		413151	A munkahelyre, illetve a munkahelyről való szállítás (bérlet)			0.00
		414000	<b>A foglalkoztatottak szociális juttatásai</b>	0.00	0.00	0.00
		414100	<b>Térítmény fizetése munkáról való távollét idején, az alapok terhére</b>	0.00	0.00	0.00
		414111	Szülési szabadság			0.00
		414121	Betegszabadság 30 napon túl			0.00
		414131	Másodfokú munkarokkantság			0.00
		414300	<b>Végkielégítések és támogatások</b>	0.00	0.00	0.00
		414311	Végkielégítés nyugdíjba vonulás esetén			0.00
		414312	Végkielégítés munkából való elbocsátás esetén			0.00
		414314	Végkielégítés a foglalkoztatott vagy közeli családtagja halálának esetén			0.00

pénzügyi terv

		<b>414400</b>	<b>A foglalkoztatott vagy közeli családtagja orvosi kezelésének támogatása</b>	<b>0.00</b>	<b>0.00</b>	<b>0.00</b>
		414411	A foglalkoztatott vagy közeli családtagja orvosi kezelésének támogatása			
		<b>415000</b>	<b>A foglalkoztatottak költségtérítései</b>	<b>0.00</b>	<b>0.00</b>	<b>0.00</b>
		<b>415100</b>	<b>A foglalkoztatottak költségtérítései</b>	<b>0.00</b>	<b>0.00</b>	<b>0.00</b>
		415112	A munkahelyre, illetve a munkahelyről való szállítás költségeinek megtérítése			0.00
		<b>416000</b>	<b>A foglalkoztatottak díjai és egyéb külön kiadások</b>	<b>0.00</b>	<b>0.00</b>	<b>0.00</b>
		<b>416100</b>	<b>A foglalkoztatottak díjai és egyéb külön kiadások</b>	<b>0.00</b>	<b>0.00</b>	<b>0.00</b>
		416112	Díjak a munkahelyen elért különleges eredményért			0.00
		416121	Bónuszok állami ünnepekért			0.00
		416132	A bizottsági tagok térítményei			0.00
		<b>420000</b>	<b>Áruk és szolgáltatások igénybevétele</b>	<b>0.00</b>	<b>0.00</b>	<b>0.00</b>
		<b>421000</b>	<b>Állandó kiadások</b>	<b>0.00</b>	<b>0.00</b>	<b>0.00</b>
		<b>421100</b>	<b>A fizetési pénzforgalom és a banki szolgáltatások költségei</b>	<b>0.00</b>	<b>0.00</b>	<b>0.00</b>
		421111	A fizetési pénzforgalom költségei			0.00
		421121	A banki szolgáltatások költségei			0.00
		<b>421200</b>	<b>Energetikai szolgáltatások</b>	<b>0.00</b>	<b>0.00</b>	<b>0.00</b>
		421211	Villamosenergia szolgáltatások			
		421222	Fűtési költségek – szén			0.00
		421223	Fűtési költségek – fa			0.00
		421224	Fűtési költségek – fűtőolaj			0.00
		421225	Fűtési költségek – központi fűtés			0.00
		<b>421300</b>	<b>Kommunális szolgáltatások</b>	<b>0.00</b>	<b>0.00</b>	<b>0.00</b>
		421311	Víz- és csatornahálózat szolgáltatások			0.00
		421321	Rágcsálóirtás			0.00
		421322	Kéményseprési szolgáltatások			0.00
		421323	Vagyonvédelmi szolgáltatások			0.00
		421324	Szemétszállítás			0.00
		421325	Tisztítási szolgáltatások			0.00
		<b>421400</b>	<b>Kommunikációs szolgáltatások</b>	<b>0.00</b>	<b>0.00</b>	<b>0.00</b>
		421411	Telefon, telex és fax			0.00
		421412	Internet és hasonló			0.00
		421414	Mobiltelefon szolgáltatások			0.00
		421421	Postai szolgáltatások			0.00
		421422	Kézbesítési szolgáltatások			0.00
		<b>421500</b>	<b>Biztosítási költségek</b>	<b>0.00</b>	<b>0.00</b>	<b>0.00</b>
		421511	Épületbiztosítás			0.00
		421512	Járműbiztosítás			0.00
		421521	A foglalkoztatottak biztosítása munkahelyi baleset esetére			0.00
		<b>421600</b>	<b>Vagyon és felszerelés bérlete</b>	<b>0.00</b>	<b>0.00</b>	<b>0.00</b>
		421611	Lakóhelyiség bérlete			0.00
		421612	Nem lakáscélú helyiség bérlete			0.00



pénzügyi terv

	421619	Egyéb helyiségek bérlete			0.00
	<b>421900</b>	<b>Egyéb kiadások</b>	<b>0.00</b>	<b>0.00</b>	<b>0.00</b>
	421919	Egyéb említetlen kiadások			
	<b>422000</b>	<b>Utazási költségek</b>	<b>0.00</b>	<b>0.00</b>	<b>0.00</b>
	<b>422100</b>	<b>Belföldi szolgálati utak költségei</b>	<b>0.00</b>	<b>0.00</b>	<b>0.00</b>
	422111	Napidíjak (ételmezés) költségei a szolgálati úton			0.00
	422121	Útiköltség a szolgálati úton			0.00
	422131	Szállásköltségek a szolgálati úton			0.00
	422191	Tömegközlekedés			0.00
	422192	Taxi-szállítás			0.00
	422194	Térítmény saját jármű használatáért			
	<b>422200</b>	<b>Külföldi szolgálati utak költségei</b>	<b>0.00</b>	<b>0.00</b>	<b>0.00</b>
	422211	Napidíjak költségei a külföldi szolgálati úton			0.00
	<b>422300</b>	<b>Útiköltség a rendes munka keretein belül</b>	-	-	<b>0.00</b>
	422391	Szállítás tömegközlekedési eszközökkel	-	-	0.00
	<b>423000</b>	<b>Szerződéses szolgáltatások</b>	<b>0.00</b>	<b>0.00</b>	<b>0.00</b>
	<b>423100</b>	<b>Adminisztratív szolgáltatások</b>	<b>0.00</b>	<b>0.00</b>	<b>0.00</b>
	423111	Fordítói szolgáltatások			0.00
	423131	Számviteli szolgáltatások			
	423191	Egyéb adminisztratív szolgáltatások			0.00
	<b>423200</b>	<b>Számítógépes szolgáltatások</b>	<b>0.00</b>	<b>0.00</b>	<b>0.00</b>
	423211	Szoftverfejlesztési szolgáltatások			0.00
	423221	A számítógépek karbantartásának szolgáltatásai			0.00
	<b>423300</b>	<b>A foglalkoztatottak oktatásának és továbbképzésének szolgáltatásai</b>	<b>0.00</b>	<b>0.00</b>	<b>0.00</b>
	423321	Szemináriumok részvételi díja			0.00
	423322	Szakmai tanácsadások részvételi díja			0.00
	423323	Kereskedelmi vásárokon való részvétel részvételi díja			0.00
	423392	Szavizsgák költségei			0.00
	<b>423400</b>	<b>Tájékoztatási szolgáltatások</b>	<b>0.00</b>	<b>0.00</b>	<b>0.00</b>
	423411	Közlönyök nyomtatási szolgáltatásai			0.00
	423412	Folyóiratok nyomtatási szolgáltatásai			0.00
	423413	Publikációk nyomtatási szolgáltatásai			0.00
	423431	Reklám- és propaganda szolgáltatások			0.00
	423432	Pályázatok és tájékoztató hirdetmények közzététele			0.00
	423441	A rádió és a televízió médiaszolgáltatásai			0.00
	<b>423500</b>	<b>Szakszolgáltatások</b>	<b>0.00</b>	<b>0.00</b>	<b>0.00</b>
	423531	Szakértői szemlék			0.00
	423541	Pénzügyi tanácsadók szolgáltatásai			0.00

pénzügyi terv

	423591	Az igazgató- és a felügyelő bizottsági tagok térítményei			0.00
	423599	Egyéb szakszolgáltatások			0.00
	<b>423600</b>	<b>Háztartási és vendéglátóipari szolgáltatások</b>	<b>0.00</b>	<b>0.00</b>	<b>0.00</b>
	423621	Vendéglátóipari szolgáltatások			0.00
	<b>423700</b>	<b>Reprezentáció</b>	<b>0.00</b>	<b>0.00</b>	<b>0.00</b>
	423711	Reprezentáció			0.00
	423712	Ajándékok			0.00
	<b>423900</b>	<b>Egyéb általános szolgáltatások</b>	<b>0.00</b>	<b>0.00</b>	<b>0.00</b>
	423911	Egyéb általános szolgáltatások			0.00
	<b>424000</b>	<b>Szakosított szolgáltatások</b>	<b>0.00</b>	<b>0.00</b>	<b>0.00</b>
	<b>424300</b>	<b>Egészségügyi szolgáltatások</b>	<b>0.00</b>	<b>0.00</b>	<b>0.00</b>
	424311	Egészségügyi ellátás szerződés alapján			
	424311	Közegészségügyi szolgáltatások – elemzés			0.00
	<b>424500</b>	<b>Nemzeti parkok és természeti területek karbantartásának szolgáltatásai</b>	<b>0.00</b>	<b>0.00</b>	
	424511	Nemzeti parkok és természeti területek karbantartásának szolgáltatásai			
	<b>424600</b>	<b>Környezetvédelmi, tudományos és földmérői szolgáltatások</b>	<b>0.00</b>	<b>0.00</b>	<b>0.00</b>
	424611	Környezetvédelmi szolgáltatások			0.00
	424631	Földmérői szolgáltatások			0.00
	<b>424900</b>	<b>Egyéb szakosított szolgáltatások</b>	<b>0.00</b>	<b>0.00</b>	<b>0.00</b>
	424911	Egyéb szakosított szolgáltatások			0.00
	<b>425000</b>	<b>Folyó javítások és karbantartás</b>	<b>0.00</b>	<b>0.00</b>	<b>0.00</b>
	<b>425100</b>	<b>Folyó javítások és karbantartás</b>	<b>0.00</b>	<b>0.00</b>	<b>0.00</b>
	425111	Kőművesmunkák			0.00
	425112	Asztalosmunkák			0.00
	425113	Festési munkák			0.00
	425114	Munkálatok a tetőn			0.00
	425115	A víz- és a csatornahálózat munkálatai			
	425116	A központi fűtés munkálatai			0.00
	425117	Villamos berendezések			0.00
	425191	Egyéb létesítmények folyó javítása és karbantartása			0.00
	<b>425200</b>	<b>A felszerelés folyó javítása és karbantartása</b>	<b>0.00</b>	<b>0.00</b>	<b>0.00</b>
	425211	Mechanikus javítások			0.00
	425212	Elektromos és elektronikus berendezések javítása			0.00
	425213	Lakatosmunkák a járműveken			0.00
	425221	Bútor			0.00
	425222	Számítógépes felszerelés			0.00
	425223	Kommunikációs felszerelés			0.00
	425225	Elektronikai és fényképezési felszerelés			0.00
	425226	Irodai felszerelés			0.00

pénzügyi terv

	425229	Az adminisztratív felszerelés egyéb javítása és karbantartása			0.00
	<b>426000</b>	<b>Anyag</b>	<b>0.00</b>	<b>0.00</b>	<b>0.00</b>
	<b>426100</b>	<b>Adminisztratív anyag</b>	<b>0.00</b>	<b>0.00</b>	<b>0.00</b>
	426111	Irodai anyag			0.00
	426121	A munkaruházat költségei			0.00
	426123	Egyenruhák			0.00
	426124	Védőruhák			0.00
	426131	Virág és dekoráció			0.00
	<b>426300</b>	<b>A foglalkoztatottak oktatásához és továbbképzéséhez szükséges anyag</b>	<b>0.00</b>		
	426311	Szakirodalom a foglalkoztatottak rendszeres szükségleteire			
	<b>426400</b>	<b>Közlekedési anyag</b>	<b>0.00</b>	<b>0.00</b>	<b>0.00</b>
	426411	Benzin			0.00
	426412	Dízel üzemanyag			0.00
	426413	Kenőanyagok			0.00
	426491	A szállítóeszközökhöz szükséges egyéb anyagok			0.00
	<b>426800</b>	<b>A higiénia fenntartásához és a vendéglátáshoz szükséges anyagok</b>	<b>0.00</b>	<b>0.00</b>	<b>0.00</b>
	426811	Kémiai tisztítószer			0.00
	426812	A higiénia fenntartásához szükséges berendezési tárgyak			0.00
	426819	A higiénia fenntartásához szükséges egyéb anyagok			
	426821	Ételek és italok			0.00
	<b>426900</b>	<b>Külön rendeltetésű anyagok</b>	<b>0.00</b>	<b>0.00</b>	<b>0.00</b>
	426911	Fogyóeszközök			
	426913	Szerszámok és berendezési tárgyak			
	426919	Külön rendeltetésű anyagok			<b>0.00</b>
	<b>431000</b>	<b>Az ingatlanok és a felszerelés értékcsökkenése</b>			
	431211	A felszerelés értékcsökkenése			
	<b>46500</b>	<b>Egyéb dotációk és átutalások</b>	<b>0.00</b>	<b>0.00</b>	<b>0.00</b>
	465111	Egyéb dotációk és átutalások			0.00
	<b>480000</b>	<b>Egyéb kiadások</b>	<b>0.00</b>	<b>0.00</b>	<b>0.00</b>
	<b>48100</b>	<b>Kormányon kívüli szervezetek dotálása</b>			
	481991	Egyéb kormányon kívüli szervezetek dotálása	500000		
	<b>482000</b>	<b>Adók, kötelező illetékek és bírságok</b>		<b>0.00</b>	<b>0.00</b>
	<b>482100</b>	<b>Kötelező illetékek</b>	<b>0.00</b>	<b>0.00</b>	<b>0.00</b>
	482111	Állandó vagyoadó			0.00
	482121	Áruadó			0.00
	482122	Szolgáltatásadó			0.00
	482131	Járművek bejegyzése			0.00
	482191	Egyéb adók			0.00
	<b>482200</b>	<b>Kötelező illetékek</b>	<b>0.00</b>	<b>0.00</b>	<b>0.00</b>
	482211	Köztársasági illetékek			0.00
	482241	Községi illetékek			0.00

pénzügyi terv

	482251	Bírósági illetékek			0.00
	<b>483000</b>	<b>Pénzbírságok és büntetések bírósági végzéseik alapján</b>	<b>0.00</b>	<b>0.00</b>	<b>0.00</b>
	<b>483100</b>	<b>Pénzbírságok és büntetések bírósági végzéseik alapján</b>	<b>0.00</b>	<b>0.00</b>	<b>0.00</b>
	483111	Pénzbírságok és büntetések bírósági végzéseik alapján			0.00
	<b>510000</b>	<b>Alapeszközök</b>	<b>0.00</b>		<b>0.00</b>
	<b>511000</b>	<b>Épületek és építési létesítmények</b>	<b>0.00</b>		<b>0.00</b>
	<b>511300</b>	<b>Az épületek és létesítmények tökekarbantartása</b>			0.00
	511331	Autóutak és utak tökekarbantartása			0.00
	<b>511400</b>	<b>Projekttervezés</b>	<b>0.00</b>		<b>0.00</b>
	511411	Létesítmények tervezése és figyelemmel kísérése			0.00
	511451	Projekt dokumentáció			0.00
	<b>512000</b>	<b>Gépek és felszerelés</b>	<b>0.00</b>		<b>0.00</b>
	<b>512900</b>	<b>Gyártóberendezések, motorizált, nem mozgatható és nem motorizált felszerelés</b>	<b>0.00</b>		<b>0.00</b>
	512932	Szerelt felszerelés			0.00
	<b>512200</b>	<b>Adminisztratív felszerelés</b>	<b>0.00</b>	<b>0.00</b>	<b>0.00</b>
	512211	Bútor			0.00
	512212	Beépített felszerelés			0.00
	512221	Számítógépes felszerelés			0.00
	512222	Nyomtatók			0.00
	512231	Telefonközpont			0.00
	512232	Telefonok			0.00
	512233	Mobiltelefonok			0.00
	512241	Elektronikus felszerelés			0.00
	512242	Fényképezési felszerelés			0.00
	<b>515000</b>	<b>Immateriális vagyon</b>	<b>0.00</b>	<b>0.00</b>	<b>0.00</b>
	<b>515100</b>	<b>Immateriális vagyon</b>	<b>0.00</b>	<b>0.00</b>	<b>0.00</b>
	515111	Számítógépes szoftver			0.00
	515192	Licencok			0.00

pénzügyi terv

HASZNÁLÓ

# 7 STEVAN SREMAC ALAPÍTVÁNY















**Szerb Köztársaság**  
**Vajdaság Autonóm Tartomány**  
**Zenta község**  
**Községi Közigazgatási Hivatal**  
**Gazdasági és pénzügyi osztály**  
**Költségvetési és pénzügyi alosztály**  
**Szám: 417-08/2014-IV-03**  
**Kelt: 2014. 01. 16.**  
**Z e n t a**

**Általános közigazgatási és társadalmi  
tevékenységi osztály**

**Tárgy: Kapcsolat: 6/2013-I-es szám**

Az Ön 6/2013-I-es számú, 2013. 12. 10-én kelt vélemény megadása iránti kérelme alapján az alábbiakat javasolom:

A zentai Stevan Sremac Helyismereti Alapítvány 2014. évi pénzügyi terve megfelelő a Zenta község 2014. évi költségvetéséről szóló rendelete (Zenta Község Hivatalos Lapja, 22/2013. sz.) szerint.

Tisztelettel,

Kopasz Mészáros Lívია, okl. közg. s.k.  
a gazdasági és pénzügyi osztály vezetője

## Javaslat

A művelődésről szóló törvény (az SZK Hivatalos Közlönye, 72/2009. szám) 44. szakaszának 2. bekezdése, a helyi önkormányzatról szóló törvény (az SZK Hivatalos Közlönye, 129/2007. szám) 32. szakasza 1. bekezdésének 8. pontja, valamint Zenta község statútuma (Zenta Község Hivatalos Lapja, 5/2011. szám) 46. szakaszának 22. pontja alapján Zenta Község Képviselő-testülete a 2014. február 04-én tartott ülésén meghozta az alábbi

## **V É G Z É S T** **A ZENTAI TÖRTÉNELMI LEVÉLTÁR 2014. ÉVI MUNKAPROGRAMJÁNAK ÉS** **ÉVES PÉNZÜGYI TERVÉNEK JÓVÁHAGYÁSÁRÓL**

### **I.**

A képviselő-testület **JÓVÁHAGYJA** a zentai Történelmi Levéltár 2014. évi munkaprogramját és éves pénzügyi tervét.

### **II.**

Ezt a végzést Zenta Község Hivatalos Lapjában kell közzétenni.

Szerb Köztársaság  
Vajdaság Autonóm Tartomány  
Zenta Község  
Zenta Község Képviselő-testülete  
Szám: 630-1/2013-I  
Kelt: 2014. február 04.  
Z e n t a

Širková Anikó s.k.  
  
Zenta Község Képviselő-testület  
elnök asszonya

### **I n d o k o l á s:**

A művelődésről szóló törvény (az SZK Hivatalos Közlönye, 72/2009. szám) 44. szakaszának 2. bekezdése alapján, amikor az intézmény alapítója a Szerb Köztársaság, az autonóm tartomány és a helyi önkormányzati egység, a munkaprogramot és az éves pénzügyi tervet az alapító hagyja jóvá.

Zenta község statútuma (Zenta Község Hivatalos Lapja, 5/2011. szám) 46. szakaszának 22. pontja alapján a községi képviselő-testület a törvénnyel összhangban megvitatta a költségvetést használók munkájáról szóló jelentést, és jóváhagyja a munkaprogramjukat.

2013. december 06-án Fodor István, a zentai Történelmi Levéltár igazgatója megküldte az intézmény 2014. évi munkaprogramját és éves pénzügyi tervét.

A Községi Közigazgatási Hivatal gazdasági és pénzügyi osztályának véleménye szerint az éves pénzügyi terv összhangban van a 2014. évi községi költségvetésről szóló rendelettel.

Zenta község Községi Tanácsa, mint a Zentai Községi Képviselő-testület által hozandó ügyiratok meghatalmazott előterjesztője végzésével véglegesítette a zentai Történelmi Levéltár 2014. évi munkaprogramjának és éves pénzügyi tervének jóváhagyásáról szóló végzésjavaslatot és megvitatásra és elfogadásra a Zentai Községi Képviselő-testülethez utalta azt.

A Községi Képviselő-testület, miután megvitatta a Községi Tanács javaslatát, valamint a Zentai Községi Képviselő-testület művelődés- és tájékoztatásügyi bizottságának véleményét, a rendelkező rész szerinti végzést hozta.



**ИСТОРИЈСКИ АРХИВ СЕНТА  
ISTORIJSKI ARHIV SENTA  
TÖRTÉNELMI LEVÉLTÁR ZENTA**

**Ikt. sz.: 011-118/1**

**Kelt: 2013. november 27-én**

**ПРОГРАМ РАДА ИСТОРИЈСКОГ АРХИВА ЗА 2014. ГОДИНУ  
PROGRAM RADA ISTORIJSKOG ARHIVA ZA 2014. GODINU  
A ZENTAI TÖRTÉNELMI LEVÉLTÁR 2014. ÉVI MUNKAPROGRAMJA**

**СЕНТА 2013  
SENTA 2013  
ZENTA 2013**

## B E V E Z E T Ő

A művelődésről szóló törvény (az SZK Hivatalos Közlönye, 72/2009. szám) 44. szakasza 1. bekezdésének 5. pontja alapján az intézmény igazgatóbizottsága 2013. december 5-én döntést hozott a Zentai Történelmi Levéltár 2014. évi munkaprogramjának elfogadásáról.

A levéltár tevékenységi és fejlesztési programjának realizálása ugyanazokon az alapokon folytatódik, mint az előző években. Ez azt jelenti, hogy a folyó költségekre és a dolgozók személyi járandóságaira szolgáló eszközöket külön tervezzük, költjük és tartjuk nyilván az óbecsei részleg szükségleteire és külön a zentai levéltárszékhelyen folyó munkára vonatkozóan. A fizetésekre szolgáló eszközöket a zentai és az óbecsei községi költségvetésekben, a folyó kiadásokra szolgáló eszközöket pedig azon öt község költségvetésében biztosítják, amelyekben tevékenységünket ellátjuk, ezek a községek pedig: Magyarkanizsa, Zenta, Ada, Óbecse és Szenttamás.

A szervezetről és a munkakörök besorolásáról szóló, 2012. január 18-án kelt szabályzat értelmében a munkahelyek száma összesen 22. Zenta polgármestere a Zentai Történelmi Levéltár szervezetéről és a munkakörök besorolásáról szóló szabályzat jóváhagyásáról szóló, 2012. január 20-án kelt, 110-1/2012-III. számú határozatával engedélyezte a szabályzat alkalmazását, és 19 munkahely betöltését hagyta jóvá. 2013. november 4-én megkaptuk a polgármester 110-6/2013-II szám alatti jóváhagyását a foglalkoztatottak összetételének módosítására – egy segédlevéltáros levéltáros lett. A foglalkoztatottak száma nem változott tekintet nélkül arra, hogy a Vajdasági Levéltár Törzsszolgálat minden szakellenőrzés alkalmával a külszolgálatba és az intézmény dokumentációs központjába 2 új – egyetemi végzettségű – dolgozó felvételét rendeli el.

Mivel a helyi adminisztrációban foglalkoztatottak maximális létszámának meghatározásáról szóló törvény (az SZK Hivatalos Közlönye, 104/2009. szám) értelmében nincs reális lehetőség új dolgozók felvételére, a terv teljesítésén továbbra is 19 személy fog dolgozni.

Javában tart a volt zentai kaszárnya egy – a polgármester 2013. október 23-i, 46-20/2013-II. sz. határozatával a levéltárnak odaítélt – 4000 m<sup>2</sup>-es épületének rekonstrukciós tervezése. Az építészeti projektumok 2013 decemberének közepéig elkészülnek. A tervek megvalósítása három évig fog tartani. A munkálatokhoz szükséges eszközöket különféle alapoktól, valamint Zenta, Ada és Magyarkanizsa községektől tervezzük. Évente kb. 15 millió dinárt szándékozunk befektetni. **Az óbecsei részleg raktározási problémáinak megoldása meghaladja az éves terv kereteit**, mivel már 15 éve sikertelenül javasolok különféle megoldásokat az óbecsei község illetékeseinek. Továbbra is az ő kezdeményezésüket várjuk.

A terv szakmai része a szerbiai levéltárak egységes orientációs munkanormái (Arhivski pregled – Levéltári Szemle 1977/1.2) és a levéltári munka normatívumai alapján készült. 19 foglalkoztatottal és dolgozónként 1600 tényleges munkaórával számolva a levéltár teljes éves munkaórafondja 30.400. Az egységes terv szakmai része az anyag rendezését illetően a dolgozók egyéni tervei alapján került kidolgozásra.

*Az Anyagrendezés és külső szolgálat* részben tervezett munkák megvalósítása az ügyfelek számától és az új levéltáreépület rekonstrukciójával kapcsolatban felmerülő teendők mennyiségétől függ. **Ha az ügyfelek és a kutatók száma a folyó évi szinten marad, és új feladatok merülnek fel az új épület rekonstrukciójával és a költözködéssel kapcsolatban, a tervezettnél kevesebb anyagot fogunk rendezni és kevesebb regisztratúrát fogunk ellenőrizni.**

## A TÖRTÉNELMI LEVÉLTÁR FOGLALKOZTATOTTAI

A program teljesítésén Zentán 15, Óbecsén pedig 4 dolgozó fog tevékenykedni. Minden szakdolgozó rendelkezik szakvizsgával.

### A zentai foglalkoztatottak

1. Fodor István	FI dt, as	=	Fodor István igazgató, levéltári tanácsos
2. Molnár Tibor	MT va	=	Molnár Tibor főlevéltáros
3. Recskó Szabolcs	RS va	=	Recskó Szabolcs főlevéltáros
4. Sándor László	ŠL ap	=	Sándor László segédlevéltáros
5. Ifj. Fodor István	i.FI a	=	Ifj. Fodor István levéltáros
6. Dévity Zsófia	DŽ ap	=	Dévity Zsófia segédlevéltáros
7. Sándor Valéria	ŠV ap	=	Sándor Valéria anyagi-pénzügyi és általános ügyek szervezője
8. Molnár Sándor	MŠ ap	=	Molnár Sándor segédlevéltáros
9. Szügyi Ferenc	SF ap	=	Szügyi Ferenc segédlevéltáros
10. Kopasz Zsolt	KŽ i	=	Kopasz Zsolt informatikus
11. Szöllősi Szilvia	SS ko	=	Szöllősi Szilvia számítógép-kezelő
12. Gajda Szilvia	GS bib	=	Gajda Szilvia könyvtáros
13. Gojković Marija	GM roč	=	Gojković Marija takarítónő-küldönc
14. Scvarc Izabella	ŠI roč	=	Scvarc Izabella takarítónő-küldönc
15. Matović Csaba	MČ am	=	Matović Csaba levéltári kezelő

### Az óbecsei foglalkoztatottak

1. Nedeljko Stojković	SN va	=	Nedeljko Stojković főlevéltáros
2. Újházi Frigyes	UF ap	=	Újházi Frigyes segédlevéltáros
3. Tóbiás Bernadetta	TB ap	=	Tóbiás Bernadetta segédlevéltáros
4. Jasmina Petrović	PJ roč	=	Petrović Jasmina takarítónő-küldönc

## A FOGLALKOZTATOTTAK ÖSSZETÉTELE ÉS A KÁDERFELVÉTELI TERV

Munkakör	Iskolai végzettség	A munkavégzők száma
levéltári tanácsos	egyetemi végzettség	1
főlevéltáros	egyetemi végzettség	3
levéltáros	egyetemi végzettség	2
segédlevéltáros	középiskolai végzettség	5
pénzügyi-anyagi ügyek szervezője	főiskolai végzettség	1
informatikus	főiskolai végzettség	1
számítógép-kezelő	középiskolai végzettség	1
könyvtáros	középiskolai végzettség	1
takarítónő	általános és középiskolai végz.	3
levéltári kezelő	általános iskolai végzettség	1
	<b>Összesen</b>	<b>19</b>



A kaderszerkezetünk aránylag jó, mivel a szakdolgozók átlagos iskolai végzettsége meghaladja a felsőfokot. Négy magasabb szakmai fokozattal bíró dolgozóval rendelkezünk.

## I. A LEVÉLTÁRON KÍVÜLI LEVÉLTÁRI ANYAG VÉDELME

40 iratképző (regisztratúra) ellenőrzését tervezzük (i.FI a, 30 reg, MT va, 10 reg). Szükség szerint végezzük a levéltári és az irattári anyag képzőinek és birtokosainak nyilvántartását, az irattári anyag kategóriajegyzékének és az irattári ügykezelésről szóló szabályzat ellenőrzését az azok alkalmazására vonatkozó jóváhagyás megadása végett (terv: 10 jegyzék). 18 esetben ellenőrizzük az értéktelen iratanyag kiselejtezését. Ezzel a regisztratúrák kb. 300 m' értéktelen, letelt határidős iratanyagtól szabadulnak fel. 6 iratanyagképzőtől és -birtokostól tartós megőrzésre 150 m' levéltári anyagot fogunk átvenni. Az előírt nyilvántartásba bevezetjük a levéltáriananyag-birtokosok összes státusbeli változását, valamint az irattári és levéltári anyaguk állapotában bekövetkezett változást.

A *Külső szolgálat* programban az adatbázist a terepről jövő legújabb adatokkal naprakész állapotban tartjuk.

Megegyezéssel segítünk az érdekelt regisztratúráknak (szaktanács, anyagrendezés, munkabemutató stb.). Ezekre a munkákra a teljes levéltári munkaórafondból 5%-ot, illetve 1520 órát tartalékolunk.

A magántulajdonban levő levéltári anyag védelmét anyagfelvásárlással végezzük – ha erre a levéltár finanszírozói céleszközt biztosítanak.

Az ellenőrzési teendőket MT va és iFI a, a magántulajdonban levő anyag védelmét FI dt, az adatoknak a számítógéphez való bevitelét pedig SS ko végzi. A szakmai segítségnyújtásban és az anyagoknak a levéltárba való átvételében az összes dolgozó részt vesz.

## II. LEVÉLTÁRI RAKTÁRI MUNKÁK

150 m' levéltári anyag tartós megőrzésre való műszaki előkészítését tervezzük. Az Ady Endre utcai raktárban folytatjuk (a törzsszolgálat utasítása alapján) a bírósági fondok dobozai külső leírásának kidolgozását. **Folytatjuk a fondok és a gyűjtemények megkezdett revízióját.** Ez azt jelenti, hogy ellenőrizzük minden levéltári egység meglétét, és polc szintig nyilvántartjuk tárolási helyüket. Ez az anyag új lokációra való költöztetésének tervezése érdekében megkerülhetetlen feladat. A revíziót követően megkezdjük a költözési terv kidolgozását. Ezzel kapcsolatban két levéltárosunk már volt konzultáción a Veszprémi Levéltárban, ugyanis ők öt évvel ezelőtt több helyről egy épületbe költöztették át a levéltárat. **Óbecsén továbbra sincs hely az anyag átvételére.** Ott a raktárakban csak az anyag rendes fenntartását végezzük.

A rendes anyagfenntartáson kívül saját munkaerővel elvégezzük a raktárak tavaszi és az őszi nagytakarítását is.

## III. A LEVÉLTÁRI ANYAG RENDEZÉSE ÉS FELDOLGOZÁSA

Ezek a teendők az alábbi műveleteket ölelik fel: az anyag fondokra való felosztását, az anyagnak a fondokban történő osztályozását, fondtörténeti jegyzet készítését, könyvfeldolgozást, a fondban levő anyag rendszerezését, az értéktelen anyag kiselejtezését, fond-dosszié kialakítását és egységesítését, áttekintő raktári jegyzékek készítését, útmutató formanyomtatványok elkészítését és a kíséző dokumentáció vezetését (úrlapkitöltést) az elvégzett munkákról és az O-1, O-2 és R-1 úrlapok kitöltését.

A rendezéssel felolelt anyag mennyiségét 300,80 m'-re becsüljük. Egyes esetekben a munkákat már az előző években megkezdjük, és lesznek olyanok, amelyeknek rendezése több évig fog tartani az elkövetkező időszakban. A rendezésben 8 levéltáros és segédlevéltáros fog dolgozni.

Mindegyik dolgozó az egyéb munkákon kívül 15–18 m' anyagot tud rendezni. A rendezett anyag összmenyisége tehát 140 m' körül lesz.

F. 132 Járási Népbizottság Zenta (RS, va)*	141,00 m'
F. 003 Zenta Rendezett Tanácsú Város (SF, a)*	25,00 m'
F. 033 Óbecsei Királyi Járásbíróság – Telekkönyvi osztály (TB, ap)*	1,00 m'
F. 118 Óbecsei KKT – (1964–1970-es időszak) (UF, ap)*	27,40 m'
F. 701 Gyermekvédelmi Öngazgatási Érdekközösség (DŽ ap)	19,50 m'
F. 765 Zentai Textilkészruhágyár Sentex tmasz (MŠ, ap)	8,50 m'
F. 799 Severtrans csődeljárás alatt, Zenta (MŠ, ap)	15,20 m'
F. 847 Derbi – Cipőgyár, Zenta (MŠ, ap)	7,30 m'
F. 840 Szociális Munka Központ Ada (DŽ ap)	8,00 m'
F. 851 Transport, Óbecse (SN, va)*	30,00 m'
F. 810 Živinopromet Rt. (áttekintő raktári jegyzék készítése) (UF, ap)*	
F. 375 Jedinstvo Kereskedelmi Vállalat – Szenttamás	1,25 m'
F. 727 Merkur Munkaszervezet Munkaközösség – Ada (ŠL, ap)	15,00 m'
F. 730 Merkur Kisipari Szövetkezet – Ada (ŠL, ap)	0,50 m'
F. 731 Merkur Iparos Klub – Ada	0,90 m'
F. 732 Merkur–Galant Papír- és Cellulózfeldolgozó Gyár – Ada	0,25 m'
	<hr/>
	300,80 m'

\* 2013-ben megkezdett

#### IV. TÁJÉKOZTATÓ SZOLGÁLAT

Az ügyfelek és a kutatók korrekt tájékoztatásának alapját a sokrétű levéltári nyilvántartások képezik. A levéltárban őrzött anyagról és a regisztraturákkal végzett terepi munkákról részben elektronikus, részben klasszikus módon vezetjük a nyilvántartást. A levéltári épületekről és káderekről, a hazai és a külföldi levéltárakban folyó kutatómunka eredményeiről, a többi levéltárral folytatott együttműködésről főként a klasszikus módon vezetjük a nyilvántartásokat.

Gyűjtjük a hazai és a külföldi levéltárak kiadványait, útmutatóit, hogy minél teljesebb tájékoztatást nyújthassunk az érdekelteknek a többi levéltárról is.

Ezen túlmenően folyamatosan fejlesztjük és bővítjük weboldalunkat, a [www.zentarhiv.rs](http://www.zentarhiv.rs) -t. Azon dolgozunk, hogy a korábban digitalizált anyakönyveket mutatókkal kössük össze, és a teljes anyagot a honlapunkra tegyük. Elektronikus formában közzéteszünk néhány áttekintő raktári jegyzéket is és egyházi anyakönyvi (név-) indexeket. **Az ügyfelek villámposta útján a [zentarhiv@sksyu.net](mailto:zentarhiv@sksyu.net) e-mail címen fordulhatnak hozzánk.**

Az elektronikus úton történő információnyújtás előnye, hogy a kutató, illetve az ügyfél takarékoskodhat időben és pénzben is, mivel nem kell a levéltárba jönnie ahhoz, hogy megtudja, tárolunk-e olyan anyagot, ami érdekli. A konkrét információnyújtási munkákban a következő személyek fognak részt venni: KŽ i, SS ko, SF a, ŠV sk, TB ap.

#### V. PUBLIKÁLÁS

2014-ben egy kiadványt tervezünk az I. világháború kitörésének százéves évfordulója alkalmából. A szerző Molnár Tibor, a könyv munkacíme: Az I. világháború katonai áldozatai a Tisza mentén.

Ki fogjuk használni a lehetőséget a rövidebb, népszerű munkáknak a helyi és a regionális sajtóban való közzétételére. Arra törekszünk, hogy a nyilvánosság a sajtó, a rádió és a televízió útján

mind több információt szerezhesen munkánkról. Nedeljko Stojković két cikket készít Óbecse község történetéről.

## VI. MIKROFILMEZÉS, DIGITALIZÁLÁS, SZÁMÍTÓGÉPHÁLÓZAT-FEJLESZTÉS

Az anyagok mikrofilmezését 2014-ben sem végezzük, mivel ez a munka drága folyamat, amelyet anyag restaurálásának kellene megelőznie. Ezekre a munkákra már évek óta nincs pénz, és saját felszereléssel sem rendelkezünk. A munkák e csoportját illetően Kopasz Zsolt informatikus fogja elvégezni a szerver és a számítógép-hálózat rendes karbantartását, a számítógépek adatainak biztonsági őrzését, a honlap frissítését. Segítséget fog nyújtani továbbá a számítógép-használó kollégáknak.

A publikálással kapcsolatban KŽ i és SS ko végzik az anyagok nyomdai műszaki előkészítését.

Az egyházi anyakönyvek mikrofilmezését és digitalizálását befejeztük. **Folyamatban van a könyvmutató kidolgozása, mivel egyes sorozatokra vonatkozóan nem léteznek, másokat illetően viszont megbízhatatlanok.** 2014-ben csak a legveszélyeztetettebb anyagot digitalizáljuk – szükség szerint – védelem céljából.

## VII. A LEVÉLTÁRI ÉS A KÖNYVTÁRI ANYAG FELHASZNÁLÁSA

A levéltári anyag használatának teendői az ügyfelek és a kutatók fogadásából, útbaigazításából és kiszolgálásából áll. A 2014-es évben a levéltári és a könyvtári anyag 65 kutatójának – felhasználójának a fogadását tervezzük – szakmai és tudományos céllal kb. 450 kutatónappal. A használandó fondok számát 40-re becsüljük. Helyhiány miatt egyszerre 4 kutatót tudunk fogadni.

**A bizonylatok, másolatok és a dokumentumok másodpéldányainak kiadása céljából korlátozás nélkül fogadjuk az ügyfeleket.** 2014-ben a jelenlegi helyzethez viszonyítva nem várjuk az ügyfelek számának jelentős csökkenését, mivel a magyar állampolgárságért folyamodó polgárok, mint a folyó évben is, először hozzánk fognak fordulni, hogy a felmenőikre vonatkozóan megkapják az egyházi anyakönyvi kivonatokat. Az ügyfelek külön kategóriáját fogják képezni azok, akik a II. világháború végén kivégzettek rehabilitációjával kapcsolatban fordulnak hozzánk, míg a harmadik csoport az ugyanebben az időszakban elkobzott vagyronról szóló dokumentumokat keresi. A lehetséges ügyfelek számát 1300-ra becsüljük.

Az anyag kikeresésével és a bizonylatok elkészítésével az összes szakdolgozó foglalkozik. Az ügyfelekkel és a kutatókkal közvetlenül is dolgoznak: TB ap, UF ap, MT a, SF ap, ŠV sk.

## VIII. LEVÉLTÁRI KÖNYVTÁRI MUNKÁK

A könyveket elektronikus úton a Szirén-programban tartjuk nyilván és katalogizáljuk. A felhasználók és a felhasznált anyag nyilvántartása a klasszikus módon történik.

Gajda Szilvia könyvtáros 2014-ben fél munkaidővel fog dolgozni. A tervében a használókkal való munkán kívül 250 címet fog feldolgozni.

A munkáknak ebben a csoportjában Zentán a magyar, Óbecsén pedig a szerb nyelvű sajtót fogjuk figyelemmel kísérni, és kiválogatjuk a levéltár tevékenységi területére, illetve magára az intézményünk munkájára vonatkozó cikkeket.

## IX. A LEVÉLTÁRI ANYAG MŰSZAKI VÉDELME

A speciális eljárásokra (konzerválás, restaurálás stb.) nincs sem műhelyünk, sem szakemberünk. Ezért csak a legegyszerűbb műszaki védőmunkákat végezzük, mint pl. a dokumentumok mechanikus tisztítása, dobozok, borítók, tékák készítése és kisebb könyvkötés-javítások.

## X. KÖZMŰVELŐDÉSI ÉS OKTATÁSI TEVÉKENYSÉG

A kiadótevékenységet könyvbemutatók kísérik. Az V. fejezetben említett terv alapján legalább öt Tisza menti községben meg fogjuk szervezni Molnár Tibor könyvének bemutatóját.

A Városi Múzeummal közösen kiállítást szervezünk az I. világháború kitörésének 100. évfordulója alkalmából.

A korábbi évek gyakorlatához hasonlóan társszervezői leszünk a Vajdasági Levéltári Dolgozók Egyesülete éves kongresszusának.

Folytatjuk az együttműködést a médiával a különféle történelmi témák és a munkánkról szóló hírek közzétételével. Együttműködünk a Bácsországgal, a Magyar Szóval, a 7 Nappal és az Újvidéki RTV-vel.

A civil egyesületeket és szervezeteket meghívók, plakátok és szórólapok díjmentes kidolgozásával segítjük. Szakmai segítséget nyújtunk a helyhatóságoknak, intézményeknek, civil szervezeteknek azon programjaik teljesítésében, amelyek levéltári kutatómunkát igényelnek intézményünkben vagy más levéltárakban. Konkrét együttműködés már létezik a magyarkanizsai helytörténeti kutatókkal Magyarkanizsa monográfiájának megírása terén. A program e részének teljesítői a levéltárosok és részben a segédlevéltárosok.

## XI. ÁLTALÁNOS ÜGYEK

Felölelik: a 2014. évi jelentés és a 2015. évi terv elkészítését. A levéltári dolgozók napi és havi nyilvántartásának vezetését. A törvények, kormányrendeletek és jogszabályok figyelemmel kísérését, valamint a szabályzatjavaslat elkészítését. A munkaviszonyokkal, a munkavédelemmel, a levéltári vagyon védelmével, a pénzügyi-anyagi szolgálat és könyvelőség rendes működésével kapcsolatos teendők ellátását. Ide tartoznak még az iktató teendői is az ügyfelekre, az igazgatási szervekre vonatkozóan és az ellenőrzés. A teendőknek ebben a csoportjában figyelemmel kísérjük a raktárak és a munkahelyiségek közegészségügyi szempontú fenntartását.

A törvények és a jogszabályok figyelemmel kísérése, az általános aktusok javaslatának kidolgozása, a levéltár rendszeres éves működésével kapcsolatos összes kérdést illető döntések meghozatala az igazgató feladata. **Ez a munka állandó munkaviszonyban levő jogász nélkül mind nagyobb nehézségekbe ütközik, ezért a levéltár alapítóinak mielőbb lehetővé kell tenni egy jogász fölvételét.** Az irattárat, valamint a könyvelőségi dokumentáció további feldolgozásra való előkészítését a műszaki-pénzügyi és általános ügyek szervezője vezeti. A könyvelési teendőket intézményünk részére az Aktiva Ügynökség fogja ellátni térítés ellenében.

A tisztaság fenntartásán három takarítónő fog dolgozni. 2014-ben nem alkalmazunk pótmunkaerőt az általános nagytakarításhoz, mivel elegendő takarítószeméllyel rendelkezünk.

E programfeladatok egyes részeinek teljesítésében az összes dolgozó részt vesz.

## XII. TÖRZSSZOLGÁLAT, ELLENŐRZÉS, TANÁCSKOZÁSOK

Levéltárosaink részt vesznek a hazai és a külföldi szakmai tanácskozások munkájában.

Jó kapcsolatokat építettünk ki és folytatunk a magyarországi (Szeged, Budapest, Veszprém, Kecskemét) és a bosznia-hercegovinai (a Tuzlai Kanton Levéltára, a boszniai Szerb Köztársaság Levéltára) levéltárakkal. A hazai levéltárak közül a szabadkai és a nagybecskereki levéltárakkal van a legszorosabb kapcsolatunk.

Levéltárunk képviselői aktívan részt vesznek a Vajdasági Levéltári Dolgozók Egyesületének (VLDE) munkájában (elnökség, közgyűlés, az Arhivski anali szerkesztősége).

E feladatcsoportban időt tervezünk a szakelőadások kidolgozására (a tanácskozásokra vonatkozóan) és a fejlesztési programok és projektumok (a levéltár felújítására és felszerelésére vonatkozóan) elkészítésére.

Részt fogunk venni ágazati szervezeteink bizottságainak és szakmai testületeinek munkájában. A levéltárat a törvénnyel előírányzott összes esetben az igazgató fogja képviselni, és ő jár el a levéltár nevében.

Az egyéb teendők közé tartozik még: a községi bizottságokban, a civil szervezetekben, a levéltár igazgatási szerveiben folyó munka, a dolgozók jelentéseinek havonkénti ellenőrzése.

A program e részében az összes levéltári dolgozó részt vesz.

## XIII. A LEVÉLTÁR FELÚJÍTÁSA ÉS FELSZERELÉSE

A bevezetőben már említettük, hogy 2013. december közepéig elkészülnek a volt zentai kaszárnya egyik, 3700 m<sup>2</sup>-es épületének rekonstrukciós tervei. Az első előzetes számítások szerint az adaptáció (három év alatt) három szakaszban fog zajlani. 2014-ben az épület megóvását tervezzük: e teendők keretében át kell rakni a tetőt, megjavítani a csatornát, ki kell cserélni a külső ajtókat, ablakokat, meg kell oldani a falak vízszigetelését, el kell távolítani a felesleges vezetékeket az épületből, a vizes falról el kell távolítani a vakolatot. Úgyszintén biztosítani kell a víz-, csatorna-, áram-, fűtés- és telefoncsatlakozásokat. Évente 15–25 millió dinárt tervezünk befektetni. Az elkövetkező évre vonatkozóan 15 millió dinárt tervezünk a Vajdasági Nagyberuházási Alaptól. Zenta községtől 4.347.000, Ada községtől 2.543.000 és Magyarkanizsa községtől 3.110.000 dinárt. Ötmillió dinárt irányoztunk elő pályázat útján különböző alapítványoktól felszerelés – főként fémpolcok és speciális szekrények – vásárlására. A felszerelésre vonatkozó sikeres pályázás érdekében úgyszintén számítunk a környező községek erkölcsi támogatására. Óbecse és Szenttamás községek nem vesznek részt ebben a projektumban, nekik az Óbecsei Részleg épületéről kell gondoskodni.

**Óbecsén továbbra is megoldatlan a levéltári anyag átvételére szolgáló raktárak hiánya. Mivel a levéltárnak egy évtized elteltével sem sikerült kiharcolnia a részleg helyiségkapacitásainak bővítését, a kezdeményezést átengedjük az óbecsei községi illetékeseknek. A rendes folyó kiadásokra szolgáló eszközökből igyekszünk legalább az eddigi felszereltségi szintet fenntartani, és elvégezni a legszükségesebb karbantartási, javítási feladatokat az épületekben. (Idézet az előző évi tervekből.)**

#### **XIV. NEMZETKÖZI ÉS LEVÉLTÁRKÖZI EGYÜTTMŰKÖDÉS**

Levéltárunk már régóta „információközvetítővé” vált a nemzetközi kapcsolatokban, mindenekelőtt a magyarországi és a szerbiai levéltárak között, az utóbbi időben ez a szerep kiterjedt a bosznia-hercegovinai levéltárakra is.

A leggyümölcsözőbb együttműködést a Csongrád Megyei Levéltárral valósítjuk meg és tervezzük a 2014-es évre.

Az igazgató az 1941–1948-as időszak civil áldozatainak kutatásával foglalkozó szerb–magyar akadémiai bizottság tagjaként koordinálni fogja a vajdasági regionális levéltárakban folyó kutatómunkát.

#### **XV. PÉNZÜGYI TERV**

A költségvetési tervezésről szóló törvénnyel, a kormány irányelveivel stb. összhangban a 2014. évi rendes pénzügyi terv időben meg lett küldve a levéltár társalapító községeknek.

*Sárosi Gabriella, s. k.  
az igazgatóbizottság elnöke*

terv

2.4.	133 <b>TÖRTÉNELMI LEVÉLTÁR</b> Egyéb általános szolgáltatások 128 411 A foglalkoztatottak keresete, pótlékai és térítményei 129 412 A munkaadót terhelő szociális járulékok 130 414 A foglalkoztatottak szociális juttatásai 131 416 A foglalkoztatottak jutalma - jubiláris díjak 132 421 Állandó kiadások 133 425 Folyó javítások és karbantartás 134 426 Anyag
	A 133. funkció finanszírozási forrásai: .01 Költségvetési bevételek .04 Saját bevételek
	<b>A 133. funkció összesen:</b>

terv

9 194 000	254 000	9 448 000
1 645 000	46 000	1 691 000
170 000	170 000	340 000
130 000	130 000	260 000
65 700		65 700
37 800		37 800
18 900	300 000	318 900
11 261 400		11 261 400
	900 000	900 000
<b>11 261 400</b>	<b>900 000</b>	<b>12 161 400</b>



**2014. ÉVI PÉNZÜGYI TERV**

A has zná ló sors zám a	A költ s ná ló has zná ló egys. sz.	Kontó	LEÍRÁS	Költségvetési eszközök	Kiadások egyéb forrásokból	Összesen
1	2	3	4	5	6	7
				<b>11,261,400.00</b>	<b>900,000.00</b>	<b>12,161,400.00</b>
		<b>410000</b>	<b>A foglalkoztatottak költségei</b>	<b>11,139,000.00</b>	<b>600,000.00</b>	<b>11,739,000.00</b>
		411000	A foglalkoztatottak keresete, pótlékai és térítményei	9,194,000.00	254,000.00	9,448,000.00
		412000	A munkaadót terhelő szociális járulékok	1,645,000.00	46,000.00	1,691,000.00
		413000	A foglalkoztatottak természetbeni juttatásai	0.00	0.00	0.00
		414000	A foglalkoztatottak szociális juttatásai	170,000.00	170,000.00	340,000.00
		415000	A foglalkoztatottak költségtérítései	0.00	0.00	0.00
		416000	A foglalkoztatottak díjai és egyéb külön kiadások	130,000.00	130,000.00	260,000.00
		<b>420000</b>	<b>Áruk és szolgáltatások igénybevétele</b>	<b>122,400.00</b>	<b>300,000.00</b>	<b>422,400.00</b>
		421000	Allandó kiadások	65,700.00	0.00	65,700.00
		422000	Utazási költségek	0.00	0.00	0.00
		423000	Szerződéses szolgáltatások	0.00	0.00	0.00
		424000	Szakosított szolgáltatások	0.00	0.00	0.00
		425000	Folyó javítások és karbantartás	37,800.00	0.00	37,800.00
		426000	Anyag	18,900.00	300,000.00	318,900.00
		<b>430000</b>	<b>Munkeszközök használata és értékcsökkenése</b>	<b>0.00</b>	<b>0.00</b>	<b>0.00</b>
		431000	Épületek és építési létesítmények értékcsökkenése	0.00	0.00	0.00
		<b>460000</b>	<b>Adományok, támogatások és átutalások</b>	<b>0.00</b>	<b>0.00</b>	<b>0.00</b>
		465000	Egyéb folyó támogatások és átutalások	0.00		
		<b>480000</b>	<b>Egyéb költségek</b>	<b>0.00</b>	<b>0.00</b>	<b>0.00</b>
		482000	Adók, kötelező illetékek és bírságok	0.00	0.00	0.00
		483000	Pénzbírságok és büntetések bírósági végzéseik alapján	0.00	0.00	0.00
		<b>510000</b>	<b>Alapeszközök</b>	<b>0.00</b>	<b>0.00</b>	<b>0.00</b>
		511000	Épületek és építési létesítmények	0.00	0.00	0.00
		512000	Gépek és felszerelés	0.00	0.00	0.00
		515000	Immateriális vagyon	0.00	0.00	0.00

## 2. KÜLÖN RÉSZ

A has zná ló sors zám a	A költ s . has znál ó egys. sz.	Kontó	LEÍRÁS	Költségvetési eszközök	Kiadások egyéb forrásokból	Összesen
1	2	3	4	5	6	7
				11,131,400.00	470,000.00	11,601,400.00
		410000	<b>A foglalkoztatottak költségei</b>	11,139,000.00	600,000.00	11,739,000.00
		411000	<b>A foglalkoztatottak keresete, pótlékai és térítményei</b>	9,194,000.00	254,000.00	9,448,000.00
		411100	<b>A foglalkoztatottak keresete, pótlékai és térítményei</b>	9,194,000.00	254,000.00	9,448,000.00
		411111	A foglalkoztatottak keresete, pótlékai és térítményei	9,194,000.00	254,000.00	9,448,000.00
		412000	<b>A munkaadót terhelő szociális járulékok</b>	1,645,000.00	46,000.00	1,691,000.00
		412100	<b>Nyugdíj- és rokkant biztosítási járulék</b>	1,011,000.00	28,000.00	1,039,000.00
		412111	Nyugdíj- és rokkant biztosítási járulék	1,011,000.00	28,000.00	1,039,000.00
		412200	<b>Egészségbiztosítási járulék</b>	565,000.00	16,000.00	581,000.00
		412211	Egészségbiztosítási járulék	565,000.00	16,000.00	581,000.00
		412300	<b>Munkanélküliségi járulék</b>	69,000.00	2,000.00	71,000.00
		412311	Munkanélküliségi járulék	69,000.00	2,000.00	71,000.00
		413000	<b>Természetbeni juttatások</b>	0.00	0.00	0.00
		413100	<b>Természetbeni juttatások</b>	0.00	0.00	0.00
		413142	Ajándékok a foglalkoztatottak gyerekeinek			0.00
		413151	A munkahelyre, illetve a munkahelyről való szállítás (bérlet)			0.00
		414000	<b>A foglalkoztatottak szociális juttatásai</b>	170,000.00	170,000.00	340,000.00
		414100	<b>Térítmény fizetése munkáról való távollét idején, az alapok terhére</b>	0.00	0.00	0.00
		414111	Szülési szabadság			0.00
		414121	Betegszabadság 30 napon túl			0.00
		414131	Másodfokú munkarokkantság			0.00
		414300	<b>Végkielégítések és támogatások</b>	170,000.00	170,000.00	340,000.00
		414311	Végkielégítés nyugdíjba vonulás esetén	170,000.00	170,000.00	340,000.00
		414312	Végkielégítés munkából való elbocsátás esetén			0.00
		414314	Végkielégítés a foglalkoztatott vagy közeli családtagja halálának esetén			0.00

pénzügyi terv

	<b>414400</b>	<b>A foglalkoztatott vagy közeli családtagja orvosi kezelésének támogatása</b>	<b>0.00</b>	<b>0.00</b>	<b>0.00</b>
	414411	A foglalkoztatott vagy közeli családtagja orvosi kezelésének támogatása			
	<b>415000</b>	<b>A foglalkoztatottak költségtérítései</b>	<b>0.00</b>	<b>0.00</b>	<b>0.00</b>
	<b>415100</b>	<b>A foglalkoztatottak költségtérítései</b>	<b>0.00</b>	<b>0.00</b>	<b>0.00</b>
	415112	A munkahelyre, illetve a munkahelyről való szállítás költségeinek megtérítése			0.00
	<b>416000</b>	<b>A foglalkoztatottak díjai és egyéb külön kiadások</b>	<b>130,000.00</b>	<b>130,000.00</b>	<b>260,000.00</b>
	<b>416100</b>	<b>A foglalkoztatottak díjai és egyéb külön kiadások</b>	<b>130,000.00</b>	<b>130,000.00</b>	<b>260,000.00</b>
	416112	Díjak a munkahelyen elért különleges eredményért	130,000.00	130,000.00	260,000.00
	416121	Bónuszok állami ünnepekért			0.00
	416132	A bizottsági tagok térítményei			0.00
	<b>420000</b>	<b>Áruk és szolgáltatások igénybevétele</b>	<b>103,500.00</b>	<b>300,000.00</b>	<b>403,500.00</b>
	<b>421000</b>	<b>Állandó kiadások</b>	<b>65,700.00</b>	<b>0.00</b>	<b>65,700.00</b>
	<b>421100</b>	<b>A fizetési pénzforgalom és a banki szolgáltatások költségei</b>	<b>0.00</b>	<b>0.00</b>	<b>0.00</b>
	421111	A fizetési pénzforgalom költségei			0.00
	421121	A banki szolgáltatások költségei			0.00
	<b>421200</b>	<b>Energetikai szolgáltatások</b>	<b>32,700.00</b>	<b>0.00</b>	<b>32,700.00</b>
	421211	Villamosenergia szolgáltatások	6,000.00		
	421222	Fűtési költségek – szén			0.00
	421223	Fűtési költségek – fa			0.00
	421224	Fűtési költségek – fűtőolaj			0.00
	421225	Fűtési költségek – központi fűtés	26,700.00		26,700.00
	<b>421300</b>	<b>Kommunális szolgáltatások</b>	<b>1,100.00</b>	<b>0.00</b>	<b>1,100.00</b>
	421311	Víz- és csatornahálózat szolgáltatások	1,100.00		1,100.00
	421321	Rágcsálóirtás			0.00
	421322	Kéményseprési szolgáltatások			0.00
	421323	Vagyonvédelmi szolgáltatások			0.00
	421324	Szemétszállítás			0.00
	421325	Tisztítási szolgáltatások			0.00
	<b>421400</b>	<b>Kommunikációs szolgáltatások</b>	<b>31,900.00</b>	<b>0.00</b>	<b>31,900.00</b>
	421411	Telefon, telex és fax	10,200.00		10,200.00
	421412	Internet és hasonló	19,600.00		19,600.00
	421414	Mobiltelefon szolgáltatások	2,100.00		2,100.00
	421421	Postai szolgáltatások			0.00
	421422	Kézbesítési szolgáltatások			0.00
	<b>421500</b>	<b>Biztosítási költségek</b>	<b>0.00</b>	<b>0.00</b>	<b>0.00</b>
	421511	Épületbiztosítás			0.00
	421512	Járműbiztosítás			0.00
	421521	A foglalkoztatottak biztosítása munkahelyi baleset esetére			0.00
	<b>421600</b>	<b>Vagyon és felszerelés bérlete</b>	<b>0.00</b>	<b>0.00</b>	<b>0.00</b>
	421611	Lakóhelyiség bérlete			0.00
	421612	Nem lakáscélú helyiség bérlete			0.00

pénzügyi terv

	421619	Egyéb helyiségek bérlete			0.00
	<b>421900</b>	<b>Egyéb kiadások</b>	<b>0.00</b>	<b>0.00</b>	<b>0.00</b>
	421919	Egyéb említetlen kiadások			
	<b>422000</b>	<b>Utazási költségek</b>	<b>0.00</b>	<b>0.00</b>	<b>0.00</b>
	<b>422100</b>	<b>Belföldi szolgálati utak költségei</b>	<b>0.00</b>	<b>0.00</b>	<b>0.00</b>
	422111	Napidíjak (élelmezés) költségei a szolgálati úton			0.00
	422121	Útiköltség a szolgálati úton			0.00
	422131	Szállásköltségek a szolgálati úton			0.00
	422191	Tömegközlekedés			0.00
	422192	Taxi-szállítás			0.00
	422194	Térítmény saját jármű használatáért			
	<b>422200</b>	<b>Külföldi szolgálati utak költségei</b>	<b>0.00</b>	<b>0.00</b>	<b>0.00</b>
	422211	Napidíjak költségei a külföldi szolgálati úton			0.00
	<b>422300</b>	<b>Útiköltség a rendes munka keretein belül</b>	<b>-</b>	<b>-</b>	<b>0.00</b>
	422391	Szállítás tömegközlekedési eszközökkel	-	-	0.00
	<b>423000</b>	<b>Szerződéses szolgáltatások</b>	<b>0.00</b>	<b>0.00</b>	<b>0.00</b>
	<b>423100</b>	<b>Adminisztratív szolgáltatások</b>	<b>0.00</b>	<b>0.00</b>	<b>0.00</b>
	423111	Fordítói szolgáltatások			0.00
	423131	Számviteli szolgáltatások			
	423191	Egyéb adminisztratív szolgáltatások			0.00
	<b>423200</b>	<b>Számítógépes szolgáltatások</b>	<b>0.00</b>	<b>0.00</b>	<b>0.00</b>
	423211	Szoftverfejlesztési szolgáltatások			0.00
	423221	A számítógépek karbantartásának szolgáltatásai			0.00
	<b>423300</b>	<b>A foglalkoztatottak oktatásának és továbbképzésének szolgáltatásai</b>	<b>0.00</b>	<b>0.00</b>	<b>0.00</b>
	423321	Szemináriumok részvételi díja			0.00
	423322	Szakmai tanácsadások részvételi díja			0.00
	423323	Kereskedelmi vásárokon való részvétel részvételi díja			0.00
	423392	Szavizsgák költségei			0.00
	<b>423400</b>	<b>Tájékoztatási szolgáltatások</b>	<b>0.00</b>	<b>0.00</b>	<b>0.00</b>
	423411	Közlönyök nyomtatási szolgáltatásai			0.00
	423412	Folyóiratok nyomtatási szolgáltatásai			0.00
	423413	Publikációk nyomtatási szolgáltatásai			0.00
	423431	Reklám- és propaganda szolgáltatások			0.00
	423432	Pályázatok és tájékoztató hirdetmények közzététele			0.00
	423441	A rádió és a televízió médiaszolgáltatásai			0.00
	<b>423500</b>	<b>Szakszolgáltatások</b>	<b>0.00</b>	<b>0.00</b>	<b>0.00</b>
	423531	Szakértői szemlék			0.00
	423541	Pénzügyi tanácsadók szolgáltatásai			0.00

pénzügyi terv

	423591	Az igazgató- és a felügyelő bizottsági tagok térítményei			0.00
	423599	Egyéb szakszolgáltatások			0.00
	<b>423600</b>	<b>Háztartási és vendéglátóipari szolgáltatások</b>	<b>0.00</b>	<b>0.00</b>	<b>0.00</b>
	423621	Vendéglátóipari szolgáltatások			0.00
	<b>423700</b>	<b>Reprezentáció</b>	<b>0.00</b>	<b>0.00</b>	<b>0.00</b>
	423711	Reprezentáció			0.00
	423712	Ajándékok			0.00
	<b>423900</b>	<b>Egyéb általános szolgáltatások</b>	<b>0.00</b>	<b>0.00</b>	<b>0.00</b>
	423911	Egyéb általános szolgáltatások			0.00
	<b>424000</b>	<b>Szakosított szolgáltatások</b>	<b>0.00</b>	<b>0.00</b>	<b>0.00</b>
	<b>424300</b>	<b>Egészségügyi szolgáltatások</b>	<b>0.00</b>	<b>0.00</b>	<b>0.00</b>
	424311	Egészségügyi ellátás szerződés alapján			
	424311	Közegészségügyi szolgáltatások – elemzés			0.00
	<b>424500</b>	<b>Nemzeti parkok és természeti területek karbantartásának szolgáltatásai</b>	<b>0.00</b>	<b>0.00</b>	
	424511	Nemzeti parkok és természeti területek karbantartásának szolgáltatásai			
	<b>424600</b>	<b>Környezetvédelmi, tudományos és földmérői szolgáltatások</b>	<b>0.00</b>	<b>0.00</b>	<b>0.00</b>
	424611	Környezetvédelmi szolgáltatások			0.00
	424631	Földmérői szolgáltatások			0.00
	<b>424900</b>	<b>Egyéb szakosított szolgáltatások</b>	<b>0.00</b>	<b>0.00</b>	<b>0.00</b>
	424911	Egyéb szakosított szolgáltatások			0.00
	<b>425000</b>	<b>Folyó javítások és karbantartás</b>	<b>37,800.00</b>	<b>0.00</b>	<b>37,800.00</b>
	<b>425100</b>	<b>Folyó javítások és karbantartás</b>	<b>37,800.00</b>	<b>0.00</b>	<b>37,800.00</b>
	425111	Kőművesmunkák	20,000.00		17,800.00
	425112	Asztalosmunkák	17,800.00		#REF!
	425113	Festési munkák			0.00
	425114	Munkálatok a tetőn			0.00
	425115	A víz- és a csatornahálózat munkálatai			
	425116	A központi fűtés munkálatai			0.00
	425117	Villamos berendezések			0.00
	425191	Egyéb létesítmények folyó javítása és karbantartása			0.00
	<b>425200</b>	<b>A felszerelés folyó javítása és karbantartása</b>	<b>0.00</b>	<b>0.00</b>	<b>0.00</b>
	425211	Mechanikus javítások			0.00
	425212	Elektromos és elektronikus berendezések javítása			0.00
	425213	Lakatosmunkák a járműveken			0.00
	425221	Bútor			0.00
	425222	Számítógépes felszerelés			0.00
	425223	Kommunikációs felszerelés			0.00
	425225	Elektronikai és fényképezési felszerelés			0.00
	425226	Irodai felszerelés			0.00

pénzügyi terv

	425229	Az adminisztratív felszerelés egyéb javítása és karbantartása			0.00
	<b>426000</b>	<b>Anyag</b>	<b>18,900.00</b>	<b>300,000.00</b>	<b>318,900.00</b>
	<b>426100</b>	<b>Adminisztratív anyag</b>	<b>17,500.00</b>	<b>100,000.00</b>	<b>117,500.00</b>
	426111	Irodai anyag	17,500.00	100,000.00	117,500.00
	426121	A munkaruházat költségei			0.00
	426123	Egyenruhák			0.00
	426124	Védőruhák			0.00
	426131	Virág és dekoráció			0.00
	<b>426300</b>	<b>A foglalkoztatottak oktatásához és továbbképzéséhez szükséges anyag</b>	<b>0.00</b>		
	426311	Szakirodalom a foglalkoztatottak rendes szükségleteire			
	<b>426400</b>	<b>Közlekedési anyag</b>	<b>0.00</b>	<b>200,000.00</b>	<b>200,000.00</b>
	426411	Benzin		100,000.00	100,000.00
	426412	Dízel üzemanyag			0.00
	426413	Kenőanyagok			0.00
	426491	A szállítóeszközökhöz szükséges egyéb anyagok		100,000.00	100,000.00
	<b>426800</b>	<b>A higiénia fenntartásához és a vendéglátáshoz szükséges anyagok</b>	<b>1,200.00</b>	<b>0.00</b>	<b>1,200.00</b>
	426811	Kémiai tisztítószer	1,200.00		1,200.00
	426812	A higiénia fenntartásához szükséges berendezési tárgyak			0.00
	426819	A higiénia fenntartásához szükséges egyéb anyagok			
	426821	Ételek és italok			0.00
	<b>426900</b>	<b>Külön rendeltetésű anyagok</b>	<b>200.00</b>	<b>0.00</b>	<b>200.00</b>
	426911	Fogyóeszközök	200.00		
	426913	Szerszámok és berendezési tárgyak			
	426919	Külön rendeltetésű anyagok			<b>0.00</b>
	<b>431000</b>	<b>Az ingatlanok és a felszerelés értékcsökkenése</b>			
	431211	A felszerelés értékcsökkenése			
	<b>46500</b>	<b>Egyéb dotációk és átutalások</b>	<b>0.00</b>	<b>0.00</b>	<b>0.00</b>
	465111	Egyéb dotációk és átutalások			0.00
	<b>480000</b>	<b>Egyéb kiadások</b>	<b>0.00</b>	<b>0.00</b>	<b>0.00</b>
	<b>48100</b>	<b>Kormányon kívüli szervezetek dotálása</b>			
	481991	Egyéb kormányon kívüli szervezetek dotálása			
	<b>482000</b>	<b>Adók, kötelező illetékek és bírságok</b>	<b>0.00</b>	<b>0.00</b>	<b>0.00</b>
	<b>482100</b>	<b>Kötelező illetékek</b>	<b>0.00</b>	<b>0.00</b>	<b>0.00</b>
	482111	Állandó vagyoadó			0.00
	482121	Áruadó			0.00
	482122	Szolgáltatásadó			0.00
	482131	Járművek bejegyzése			0.00
	482191	Egyéb adók			0.00
	<b>482200</b>	<b>Kötelező illetékek</b>	<b>0.00</b>	<b>0.00</b>	<b>0.00</b>
	482211	Köztársasági illetékek			0.00
	482241	Községi illetékek			0.00

pénzügyi terv

	482251	Bírósági illetékek				0.00
	<b>483000</b>	<b>Pénzbírságok és büntetések bírósági végzések alapján</b>	<b>0.00</b>	<b>0.00</b>		<b>0.00</b>
	<b>483100</b>	<b>Pénzbírságok és büntetések bírósági végzések alapján</b>	<b>0.00</b>	<b>0.00</b>		<b>0.00</b>
	483111	Pénzbírságok és büntetések bírósági végzések alapján				0.00
	<b>510000</b>	<b>Alapeszközök</b>	<b>0.00</b>			<b>0.00</b>
	<b>511000</b>	<b>Épületek és építési létesítmények</b>	<b>0.00</b>			<b>0.00</b>
	<b>511300</b>	<b>Az épületek és létesítmények töркеbantartása</b>				<b>0.00</b>
	511331	Autóutak és utak töркеbantartása				0.00
	<b>511400</b>	<b>Projekttervezés</b>	<b>0.00</b>			<b>0.00</b>
	511411	Létesítmények tervezése és figyelemmel kísérése				0.00
	511451	Projekt dokumentáció				0.00
	<b>512000</b>	<b>Gépek és felszerelés</b>	<b>0.00</b>			<b>0.00</b>
	<b>512900</b>	<b>Gyártóberendezések, motorizált, nem mozgatható és nem motorizált felszerelés</b>	<b>0.00</b>			<b>0.00</b>
	512932	Szerelt felszerelés				0.00
	<b>512200</b>	<b>Adminisztratív felszerelés</b>	<b>0.00</b>	<b>0.00</b>		<b>0.00</b>
	512211	Bútor				0.00
	512212	Beépített felszerelés				0.00
	512221	Számítógépes felszerelés				0.00
	512222	Nyomtatók				0.00
	512231	Telefonközpont				0.00
	512232	Telefonok				0.00
	512233	Mobiltelefonok				0.00
	512241	Elektronikus felszerelés				0.00
	512242	Fényképezési felszerelés				0.00
	<b>515000</b>	<b>Immateriális vagyon</b>	<b>0.00</b>	<b>0.00</b>		<b>0.00</b>
	<b>515100</b>	<b>Immateriális vagyon</b>	<b>0.00</b>	<b>0.00</b>		<b>0.00</b>
	515111	Számítógépes szoftver				0.00
	515192	Licencsek				0.00

pénzügyi terv

HASZNÁLÓ



# TÖRTÉNELMI LEVÉLTÁR















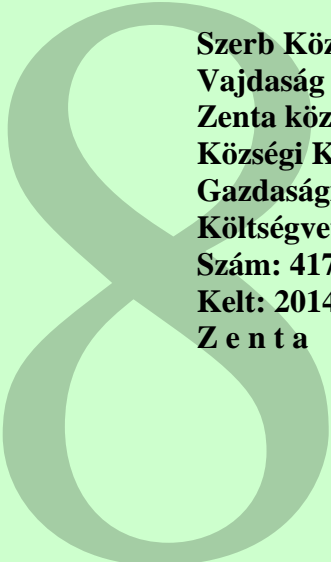

**Szerb Köztársaság**  
**Vajdaság Autonóm Tartomány**  
**Zenta község**  
**Községi Közigazgatási Hivatal**  
**Gazdasági és pénzügyi osztály**  
**Költségvetési és pénzügyi alosztály**  
**Szám: 417-07/2014-IV-03**  
**Kelt: 2014. 01. 16.**  
**Z e n t a**

**Általános közigazgatási és társadalmi  
tevékenységi osztály**

**Tárgy: Kapcsolat: 6/2013-I-es szám**

Az Ön 6/2013-I-es számú, 2013. 12. 10-én kelt vélemény megadása iránti kérelme alapján az alábbiakat javasolom:

A zentai Történelmi Levéltár 2014. évi pénzügyi terve megfelelő a Zenta község 2014. évi költségvetésről szóló rendelete (Zenta Község Hivatalos Lapja, 22/2013. sz.) szerint.

Tisztelettel,

Kopasz Mészáros Lívía, okl. közg. s.k.  
a gazdasági és pénzügyi osztály vezetője

## **Javaslat**

A kultúráról szóló törvény (az SZK Hivatalos Közlönye, 72/2009. sz.) 44. szakaszának 2. bekezdése és 74. szakasza, valamint Zenta község statútuma (Zenta Község Hivatalos Lapja, 5/2011. sz.) 46. szakasza 1. bekezdésének 9. pontja alapján Zenta Község Képviselő-testülete a 2014. február 04-én tartott ülésén meghozta az alábbi

### **V É G Z É S T**

#### **A ZENTAI СЕНЋАНСКО МАЃАРСКО КАМЕРНО ПОЗОРИШТЕ – ZENTAI MAGYAR KAMARASZÍNHÁZ 2014. ÉVI MUNKAPROGRAMJÁNAK ÉS PÉNZÜGYI TERVÉNEK A JÓVÁHAGYÁSÁRÓL A 2014. ÉVBEN AZ INTÉZMÉNY MŰVELŐDÉSI PROGRAMJAI FINANSZÍROZÁSÁRA SZÁNT ESZKÖZÖK MEGÁLLAPÍTOTT MÉRTÉKÉVEL**

#### **I.**

A képviselő-testület JÓVÁHAGYJA a zentai СЕНЋАНСКО МАЃАРСКО КАМЕРНО ПОЗОРИШТЕ – Zentai Magyar Kamaraszínház 2014. évi munkaprogramját és pénzügyi tervét.

A képviselő-testület megállapítja az 1.200.000,00 dináros összeget az intézménynek a 2014. évi művelődési programjai finanszírozására.

#### **II.**

A jelen végzést közzé kell tenni Zenta Község Hivatalos Lapjában.

Szerb Köztársaság  
Vajdaság Autonóm Tartomány  
Zenta Község  
Zenta Község Képviselő-testülete  
Szám: 640-3/2013-I  
Kelt: 2014. február 04.  
Z e n t a

Širková Anikó s.k.  
Zenta Község Képviselő-testület  
elnök asszonya

### **I n d o k l á s**

A kultúráról szóló törvény (az SZK Hivatalos Közlönye, 72/2009. sz.) 44. szakasza előírja, hogy az intézmény igazgatóbizottsága meghozza az intézmény munkaprogramját és éves pénzügyi tervét, amelyet az intézmény alapítója hagy jóvá.

A törvény 74. és 75. szakasza előírja, hogy az intézmény művelődési programjait, amelynek az alapítója a helyi önkormányzati egység, az alapító költségvetéséből és más, a törvénnyel előírt forrásokról kell finanszírozni vagy társfinanszírozni, hogy az intézmény programjai finanszírozására, illetve társfinanszírozására az eszközök mértékét az alapító állapítja meg, az intézmény javasolt éves munkaprogramja alapján, hogy a művelődési intézmények benyújtják az alapítónak az éves munkaprogram-javaslatot legkésőbb a folyó év július 1-jéig a következő évre vonatkozóan, és, hogy a helyi önkormányzati szervnek a művelődési ügyekben hatáskörrel



rendelkező szerve az intézménnyel megkötö a jóváhagyott programok finanszírozásáról szóló éves szerződést.

Zenta község statútuma (Zenta Község Hivatalos Lapja, 5/2011. sz.) 46. szakaszának 22. pontja szerint a Községi Képviselő-testület, összhangban a törvénnyel, jóváhagyja a költségvetést használó munkaprogramját.

A zentai Сeнђaнcкo мађapcкo камернo пoзopиштe – Zentai Magyar Kamaraszínház 2013. július 12-én megküldte az alapítónak a 2014. évi munkatervét az intézmény pénzügyi tervével, az igazgatóbizottság 2013. 07. 10-i jegyzőkönyvkivonatával a határozattal a zentai Сeнђaнcкo мађapcкo камернo пoзopиштe – Zentai Magyar Kamaraszínház 2014. évi munkaprogramjának és pénzügyi tervének az elfogadásáról.

Az intézmény éves munkaprogram-javaslatára alapján javasolják, hogy az intézmény művelődési programjai finanszírozására a 2014. évben az alapító költségvetéséből biztosítsanak az intézmény művelődési programjai finanszírozásáról szóló szerződés alapján 1.200.000,00 dináros összeget három előadás megvalósítására, éspedig: Szabó Magdától a Sziget-kékre, Agatha Christie-től az Egérfogóra és a zentai színház tanulói csoportja előadásában a Verskommandóra.

Zenta község Községi Tanácsa, mint a Zentai Községi Képviselő-testület által hozott aktusok meghatalmazott javaslattevője végzésével megerősítette a zentai Сeнђaнcкo мађapcкo камернo пoзopиштe – Zentai Magyar Kamaraszínház 2014. évi munkaprogramja és pénzügyi terve jóváhagyásáról szóló végzésjavaslatot a 2014. évben az intézmény művelődési programjai finanszírozására szánt eszközök megállapított mértékével és utalta azt Zenta Község Képviselő-testülete elé megvitatás és elfogadás céljából.

Zenta Község Képviselő-testülete, miután megvitatta Zenta község Községi Tanácsának a javaslatát és a Zentai Községi Képviselő-testület költségvetési és pénzügyi bizottságának és művelődési és tájékoztatási bizottságának a véleményét, meghozta a rendelkező rész szerinti végzést.

## A Zentai Magyar Kamaraszínház 2014-es évi kulturális munkaprogramjának terve

A Zentai Magyar Kamaraszínház Zenta község Képviselő Testülete egyhangú szavazással 2008. február 19-én alapította. 2011-ben a Magyar Nemzeti Tanács kiemelt jelentőségű intézményévé vált, 2013-ban a község átruházta az alapítói jogok felét a Magyar Nemzeti Tanácsra.

A Zentai Magyar Kamaraszínház 2014-es évre, **három hivatásos színházi előadás** bemutatását tervezi, valamint a diákszínjászokkal **egy előadás** létrehozását szeretné megvalósítani.

A **három hivatásos előadás** költsége: **1.862.000,00** dinár.

Lebontásban a következőket foglalja magába: **2 rendező** költsége **702.000,00** dinár (424221) és **3 kosztümtervező** költségei **240.000,00** dinár (424221), **ruha és cipő** költségei **120.000,00** dinár (426621), **díszlettervező** költségei **200.000,00** dinár (423599), **díszlet kivitelezésének** költségei-anyag és munka **300.000,00** dinár (426621), **2 dramaturg** költségei **100.000,00** dinár (424221), **2 zeneszerző** költségei **200.000,00** dinár (424221).

A diákszínjászok **egy előadásának** a költsége: **150.000,00** dinár (423599-40.000,00, 424221-60.000,00, 426621-50.000,00).

A négy produkció elkészítéséhez 160 próbát kell biztosítanunk, ha azt akarjuk, hogy az előadásaink a színházi követelményeknek megfeleljenek és színvonalasak legyenek. A színjászok esetében nem csak az a célunk, hogy előadás készüljön, hanem a színpadhoz való szoktatás is nem rejtett célunk, az irodalom és a művészet megszerettetése.

Folytatnánk az immár hagyományos „**kommandókat**” is, amikor a diákszínjászaink (és más középiskolások bevonásával együtt) versekkel, zenével megemlékeznek a költészet napjáról a színházban, valamint a város több pontján is. Ennek a nagy sikerű, közkedvelt rendezvényünknek a költsége: **40.000,00** dinár, itt többnyire csak kellékekre van szükségünk. (426621)

Ezen kívül tervezünk a **gyermekhétre előadások** bemutatását és más programokban való részvételt is, ennek tervezett költsége **80.000,00** dinár (424221-50.000,00, 426621-30.000,00)

**Városonapon**, szeptember 11-én (kibővített változatban) bemutatnánk a Zentai csata című előadásunkat, emlékezve és megidézve ezt a történelmi jelentőségű eseményt. Ez egy nagy volumenű produkció, számos szakember és statiszta bevonásával. A **meglévő változat** költsége **250.000,00** (422211-30.000,00, 423419-20.000,00, 423421-10.000,00, 423621-20.000,00, 423599-100.000,00, 426621-50.000,00, 424221-20.000,00) dinár, ha pedig **kibővített változatát** szeretnénk a nagybecsű ünneplők elé terjeszteni annak költsége pedig **500.000,00** dinár lenne.

A Magyar Nemzeti Tanáccsal karöltve tervezzük az elkövetkező évekre vonatkozóan is (már 2 éve folyamatban van) **tájékoztató programot**. A 2014-es évben **7 előadást** tervezünk játszani, Vajdaság különböző magyar lakta szórvány településén, aminek tervezett értéke

**400.000,00** (422111-170.000,00, 422911-100.000,00, 422194-60.000,00, 423419-20.000,00, 423421-10.000,00, 424221-40.000,00) dinár. Ez a terv reményeink szerint színházunknak és Vajdaságnak is előrelépés a kultúra terjesztésében és építésében, mert amit nem ápolgatunk és páttyolgatunk az egy idő után elvész, átalakul.

A 2014-es évtől kezdve szeretnénk ha a mi tervünkben szerepelne a **hivatásos színházak előadásainak vendégjátéka**. Eddig ezt a Thurzó Lajos Művelődési és Oktatási Központ végezte, de mivel már négy éve működik Zentai Magyar Kamaraszínház mint hivatásos színház, ezért ezt a feladatot szeretnénk átvallani mivel a színház tevékenységi körébe tartozik és így sokkal hozzáértőbben állhatnánk hozzá.

Hogy a színházi előadások minél jobb minőségben kerüljenek a nézők elé ezért nagy szükség van a **meglévő berendezések korszerűsítésére, újak vásárlására** valamint a **meglévő állandó karbantartására**, evégett szükség mutatkozik a következőkre:

- meglévő berendezések és felszerelések karbantartása **60.000,00** dinár (425262),
- az előadások fogyókellékei **45.000,00** dinár (426911),
- reflektorégők pótlása **10.000,00** dinár (425121),
- az előadásokhoz szükséges anyagi-kulturális rekvizitek költség **80.000,00**dinár (426621),
- fénypark és hangpark bővítése **500.000,00** dinár (512631),
- mikroportok **300.000,00** dinár (512631).

A színházi előadások után az etikett megköveteli a színészek **megvendéglését**, az állófogadások tervezett összege **50.000,00** dinár (423711).

Zentai Magyar Kamaraszínház a 2014-es évtől kezdve nagyobb hangsúlyt szeretne fordítani a **más színházakkal való együttműködésre**. Szoros kapcsolatot kell fenntartani nem csak a vajdasági hanem a határon túli színházakkal is. Fontosnak tartjuk, hogy lehetőségeinkhez mérten minél több színházi fesztiválon is részt vegyünk, amivel öregbítenénk színházunk és városunk hírnevét is. A 2014-es évre a következőket tervezzük:

- diákszínjátszók utaztatása az amatőr szemlére **40.000,00** dinár (422199),
- kapcsolattartás a többi vajdasági színházzal, utazás 10 alkalommal **10.000,00** dinár (422121), **20.000,00** dinár (422194),
- kapcsolattartás az újvidéki Művészeti Akadémiával, utazás 1 alkalommal **2.000,00**dinár(422111), **3.000,00** dinár (422194),
- Kortárs színházi fesztivál Debrecen **12.000,00** dinár (422293),  
Országos színházi fesztivál Pécs, **10.000,00** dinár (422221) dinár,**15.000,00** dinár (422211),
- Pataki gyűrű-díj átadása **40.000,00** dinár (424221),
- Temesvári színházi fesztivál **10.000,00** dinár (422293),
- Határon túli színházak fesztiválja Kisvárda **13.000,00** dinár (422293),
- előadásaink bemutatása más színházakban **100.000,00** dinár (422111).

Ahogy az irodai munka is zavartalanul tudjon működni elengedhetetlenül szükségünk van a következőkre:

- irodai bútor **60.000,00** dinár (512211),
- nyomtató **30.000,00** dinár (512222),
- légkondicionáló berendezés **45.000,00** dinár (512241),
- szakirodalom **20.000,00** dinár (426311).

## A tervezett költségek eszközforrás szerinti felosztása

### 1. Önkormányzati forrásból

- hivatásos színházi előadás .....	1.202.000,00 dinár
- más színházakkal való együttműködés .....	135.000,00 dinár
- meglévő berendezések és felszerelések karbantartása .....	50.000,00 dinár
- az előadások fogyókellékei .....	40.000,00 dinár

**ÖSSZESEN: 1.427.000,00 dinár**

### 2. Saját forrásból

- diákszínházi előadás .....	250.000,00 dinár
- hivatásos színházi előadás .....	100.000,00 dinár
- versommandó .....	40.000,00 dinár
- reklámköltségek .....	10.000,00 dinár
- meglévő berendezések és felszerelések karbantartása .....	10.000,00 dinár
- az előadások fogyókellékei .....	50.000,00 dinár
- reflektorégők pótlása .....	10.000,00 dinár
- az előadásokhoz szükséges anyagi-kulturális rekvizitek.....	60.000,00 dinár
- szakirodalom .....	20.000,00 dinár
- irodai bútor .....	60.000,00 dinár
- nyomtató .....	30.000,00 dinár
- légkondicionáló berendezés .....	45.000,00 dinár
- megvendégelés .....	50.000,00 dinár
- előadásaink bemutatása más színházakban .....	100.000,00 dinár

**ÖSSZESEN: 835.000,00 dinár**

### 3. Pályázatokból

- gyermekheti előadások .....	80.000,00 dinár
- hivatásos színházi előadás .....	560.000,00 dinár
- tájoló program .....	400.000,00 dinár
- városnapi zentai csata .....	250.000,00 dinár
- fénypark és hangpark bővítése .....	500.000,00 dinár
- mikroportok .....	300.000,00 dinár

**ÖSSZESEN: 2.090.000,00 dinár**

**MINDÖSSZE: 4.352.000,00 dinár**

Ez a tervezett költségvetés kizárólag a programokra, előadásokra, beruházásokra vonatkozik, nem tartalmazza a fizetések és a munkához szükséges általános és más költségeket.

Zenta, 2014.01.22.

Zentai Magyar Kamaraszínház igazgatója  
Vukosavljev Iván s. k.

terv

<b>820</b>	<b>ZENTAI MAGYAR KAMARASZÍNHÁZ</b>
	<b>Kulturális szolgáltatások</b>
	260 411 A foglalkoztatottak keresete, pótlékai és térítményei
	261 412 A munkaadót terhelő szociális járulékok
	262 421 Állandó kiadások
	263 422 Ingázási költségek
	264 423 Szerződéses szolgáltatások
	265 424 Szakosított szolgáltatások
	266 425 Folyó javítások és karbantartás
	267 426 Anyag
268 482 Adók, kötelező illetékek és bírságok	
269 512 Gépek és felszerelés	
	A 820. funkció finanszírozási forrásai:
	.01 Költségvetési bevételek
	.04 Saját bevételek
	<b>A 820. funkció összesen:</b>

terv

1 936 000		1 936 000
347 000		347 000
165 000	20 000	185 000
135 000	540 000	675 000
362 000	652 000	1 014 000
2 592 000	3 750 000	6 342 000
50 000	40 000	90 000
415 000	390 000	805 000
	10 000	10 000
	935 000	935 000
6 002 000		6 002 000
	6 337 000	6 337 000
<b>6 002 000</b>	<b>6 337 000</b>	<b>12 339 000</b>

## 2014. ÉVI PÉNZÜGYI TERV

A has zná ló sors zám a	A költ s . has znál ó egys. sz.	Kontó	LEÍRÁS	Költség- vetési eszközök	Kiadások egyéb forrásokból	Összesen
1	2	3	4	5	6	7
				<b>6,002,000.00</b>	<b>6,337,000.00</b>	<b>12,339,000.00</b>
		<b>410000</b>	<b>A foglalkoztatottak költségei</b>	<b>2,283,000.00</b>	<b>0.00</b>	<b>2,283,000.00</b>
		411000	A foglalkoztatottak keresete, pótlékai és térítményei	1,936,000.00	0.00	1,936,000.00
		412000	A munkaadót terhelő szociális járulékok	347,000.00	0.00	347,000.00
		413000	A foglalkoztatottak természetbeni juttatásai	0.00	0.00	0.00
		414000	A foglalkoztatottak szociális juttatásai	0.00	0.00	0.00
		415000	A foglalkoztatottak költségterítései	0.00	0.00	0.00
		416000	A foglalkoztatottak díjai és egyéb külön kiadások	0.00	0.00	0.00
		<b>420000</b>	<b>Áruk és szolgáltatások igénybevétele</b>	<b>3,719,000.00</b>	<b>5,392,000.00</b>	<b>9,111,000.00</b>
		421000	Állandó kiadások	165,000.00	20,000.00	185,000.00
		422000	Utazási költségek	135,000.00	540,000.00	675,000.00
		423000	Szerződéses szolgáltatások	362,000.00	652,000.00	1,014,000.00
		424000	Szakosított szolgáltatások	2,592,000.00	3,750,000.00	6,342,000.00
		425000	Folyó javítások és karbantartás	50,000.00	40,000.00	90,000.00
		426000	Anyag	415,000.00	390,000.00	805,000.00
		<b>430000</b>	<b>Munkeszközök használata és értékcsökkenése</b>	<b>0.00</b>	<b>0.00</b>	<b>0.00</b>
		431000	Épületek és építési létesítmények értékcsökkenése	0.00	0.00	0.00
		<b>460000</b>	<b>Adományok, támogatások és átutalások</b>	<b>0.00</b>	<b>0.00</b>	<b>0.00</b>
		465000	Egyéb folyó támogatások és átutalások	0.00		
		<b>480000</b>	<b>Egyéb költségek</b>	<b>0.00</b>	<b>10,000.00</b>	<b>10,000.00</b>
		482000	Adók, kötelező illetékek és bírságok	0.00	10,000.00	10,000.00
		483000	Pénzbírságok és büntetések bírósági végzések alapján	0.00	0.00	0.00
		<b>510000</b>	<b>Alapeszközök</b>	<b>0.00</b>	<b>935,000.00</b>	<b>935,000.00</b>
		511000	Épületek és építési létesítmények	0.00	0.00	0.00
		512000	Gépek és felszerelés	0.00	935,000.00	935,000.00
		515000	Immateriális vagyon	0.00	0.00	0.00

## 2. KÜLÖN RÉSZ

A has zná ló sors zám a	A költ s . has znál ó egys. sz.	Kontó	LEÍRÁS	Költség- vetési eszközök	Kiadások egyéb forrásokból	Összesen
1	2	3	4	5	6	7
				6,002,000.00	6,337,000.00	12,339,000.00
		410000	<b>A foglalkoztatottak költségei</b>	2,283,000.00	0.00	2,283,000.00
		411000	<b>A foglalkoztatottak keresete, pótlékai és térítményei</b>	1,936,000.00	0.00	1,936,000.00
		411100	<b>A foglalkoztatottak keresete, pótlékai és térítményei</b>	1,936,000.00	0.00	1,936,000.00
		411111	A foglalkoztatottak keresete, pótlékai és térítményei	1,936,000.00		1,936,000.00
		412000	<b>A munkaadót terhelő szociális járulékok</b>	347,000.00	0.00	347,000.00
		412100	<b>Nyugdíj- és rokkantbiztosítási járulék</b>	213,000.00	0.00	213,000.00
		412111	Nyugdíj- és rokkantbiztosítási járulék	213,000.00		213,000.00
		412200	<b>Egészségbiztosítási járulék</b>	119,000.00	0.00	119,000.00
		412211	Egészségbiztosítási járulék	119,000.00		119,000.00
		412300	<b>Munkanélküliségi járulék</b>	15,000.00	0.00	15,000.00
		412311	Munkanélküliségi járulék	15,000.00		15,000.00
		413000	<b>Természetbeni juttatások</b>	0.00	0.00	0.00
		413100	<b>Természetbeni juttatások</b>	0.00	0.00	0.00
		413142	Ajándékok a foglalkoztatottak gyerekeinek			0.00
		413151	A munkahelyre, illetve a munkahelyről való szállítás (bérlet)			0.00
		414000	<b>A foglalkoztatottak szociális juttatásai</b>	0.00	0.00	0.00
		414100	<b>Térítmény fizetése munkáról való távollét idején, az alapok terhére</b>	0.00	0.00	0.00
		414111	Szülési szabadság			0.00
		414121	Betegszabadság 30 napon túl			0.00
		414131	Másodfokú munkarokkantság			0.00
		414300	<b>Végkielégítések és támogatások</b>	0.00	0.00	0.00
		414311	Végkielégítés nyugdíjba vonulás esetén			0.00
		414312	Végkielégítés munkából való elbocsátás esetén			0.00
		414314	Végkielégítés a foglalkoztatott vagy közeli családtagja halálának esetén			0.00



pénzügyi terv

		<b>414400</b>	<b>A foglalkoztatott vagy közeli családtagja orvosi kezelésének támogatása</b>	<b>0.00</b>	<b>0.00</b>	<b>0.00</b>
		414411	A foglalkoztatott vagy közeli családtagja orvosi kezelésének támogatása			
		<b>415000</b>	<b>A foglalkoztatottak költségtérítései</b>	<b>0.00</b>	<b>0.00</b>	<b>0.00</b>
		<b>415100</b>	<b>A foglalkoztatottak költségtérítései</b>	<b>0.00</b>	<b>0.00</b>	<b>0.00</b>
		415112	A munkahelyre, illetve a munkahelyről való szállítás költségeinek megtérítése			0.00
		<b>416000</b>	<b>A foglalkoztatottak díjai és egyéb külön kiadások</b>	<b>0.00</b>	<b>0.00</b>	<b>0.00</b>
		<b>416100</b>	<b>A foglalkoztatottak díjai és egyéb külön kiadások</b>	<b>0.00</b>	<b>0.00</b>	<b>0.00</b>
		416112	Díjak a munkahelyen elért különleges eredményért			0.00
		416121	Bónuszok állami ünnepekért			0.00
		416132	A bizottsági tagok térítményei			0.00
		<b>420000</b>	<b>Áruk és szolgáltatások igénybevétele</b>	<b>3,719,000.00</b>	<b>5,392,000.00</b>	<b>9,111,000.00</b>
		<b>421000</b>	<b>Állandó kiadások</b>	<b>165,000.00</b>	<b>20,000.00</b>	<b>185,000.00</b>
		<b>421100</b>	<b>A fizetési pénzforgalom és a banki szolgáltatások költségei</b>	<b>70,000.00</b>	<b>10,000.00</b>	<b>80,000.00</b>
		421111	A fizetési pénzforgalom költségei	70,000.00	10,000.00	80,000.00
		421121	A banki szolgáltatások költségei			0.00
		<b>421200</b>	<b>Energetikai szolgáltatások</b>	<b>0.00</b>	<b>0.00</b>	<b>0.00</b>
		421211	Villamosenergia szolgáltatások			
		421222	Fűtési költségek – szén			0.00
		421223	Fűtési költségek – fa			0.00
		421224	Fűtési költségek – fűtőolaj			0.00
		421225	Fűtési költségek – központi fűtés			0.00
		<b>421300</b>	<b>Kommunális szolgáltatások</b>	<b>0.00</b>	<b>0.00</b>	<b>0.00</b>
		421311	Víz- és csatornahálózat szolgáltatások			0.00
		421321	Rágcsálóirtás			0.00
		421322	Kéményseprési szolgáltatások			0.00
		421323	Vagyonvédelmi szolgáltatások			0.00
		421324	Szemétszállítás			0.00
		421325	Tisztítási szolgáltatások			0.00
		<b>421400</b>	<b>Kommunikációs szolgáltatások</b>	<b>95,000.00</b>	<b>10,000.00</b>	<b>105,000.00</b>
		421411	Telefon, telex és fax			0.00
		421412	Internet és hasonló			0.00
		421414	Mobiltelefon szolgáltatások	95,000.00		95,000.00
		421421	Postai szolgáltatások		10,000.00	10,000.00
		421422	Kézbesítési szolgáltatások			0.00
		<b>421500</b>	<b>Biztosítási költségek</b>	<b>0.00</b>	<b>0.00</b>	<b>0.00</b>
		421511	Épületbiztosítás			0.00
		421512	Járműbiztosítás			0.00
		421521	A foglalkoztatottak biztosítása munkahelyi baleset esetére			0.00
		<b>421600</b>	<b>Vagyon és felszerelés bérlete</b>	<b>0.00</b>	<b>0.00</b>	<b>0.00</b>
		421611	Lakóhelyiség bérlete			0.00
		421612	Nem lakáscélú helyiség bérlete			0.00

pénzügyi terv

	421619	Egyéb helyiségek bérlete			0.00
	<b>421900</b>	<b>Egyéb kiadások</b>	<b>0.00</b>	<b>0.00</b>	<b>0.00</b>
	421919	Egyéb említetlen kiadások			
	<b>422000</b>	<b>Utazási költségek</b>	<b>135,000.00</b>	<b>540,000.00</b>	<b>675,000.00</b>
	<b>422100</b>	<b>Belföldi szolgálati utak költségei</b>	<b>70,000.00</b>	<b>380,000.00</b>	<b>450,000.00</b>
	422111	Napidíjak (élelmezés) költségei a szolgálati úton		300,000.00	300,000.00
	422121	Útiköltség a szolgálati úton	10,000.00		10,000.00
	422131	Szállásköltségek a szolgálati úton			0.00
	422191	Tömegközlekedés			0.00
	422192	Taxi-szállítás			0.00
	422194	Térítmény saját jármű használatáért	20,000.00	80,000.00	100,000.00
	422199	Szolgálati utak egyéb költségei	40,000.00		
	<b>422200</b>	<b>Külföldi szolgálati utak költségei</b>	<b>65,000.00</b>	<b>20,000.00</b>	<b>85,000.00</b>
	422211	Napidíjak költségei a külföldi szolgálati úton	15,000.00		15,000.00
	422221	Útiköltség a külföldi szolgálati úton	10,000.00		10,000.00
	422293	Térítmény saját jármű külföldön való használatáért	40,000.00	20,000.00	60,000.00
	<b>422900</b>	<b>Egyéb szállítási költségek</b>		<b>140,000.00</b>	<b>140,000.00</b>
	422911	Egyéb szállítási költségek		140,000.00	140,000.00
	<b>423000</b>	<b>Szerződéses szolgáltatások</b>	<b>362,000.00</b>	<b>652,000.00</b>	<b>1,014,000.00</b>
	<b>423100</b>	<b>Adminisztratív szolgáltatások</b>	<b>0.00</b>	<b>282,000.00</b>	<b>282,000.00</b>
	423111	Fordítói szolgáltatások		20,000.00	20,000.00
	423121	Titkári szolgáltatások		262,000.00	262,000.00
	423131	Számviteli szolgáltatások			
	423191	Egyéb adminisztratív szolgáltatások			0.00
	<b>423200</b>	<b>Számítógépes szolgáltatások</b>	<b>72,000.00</b>	<b>0.00</b>	<b>72,000.00</b>
	423211	Szoftverfejlesztési szolgáltatások			0.00
	423221	A számítógépek karbantartásának szolgáltatásai	72,000.00		72,000.00
	<b>423300</b>	<b>A foglalkoztatottak oktatásának és továbbképzésének szolgáltatásai</b>	<b>0.00</b>	<b>20,000.00</b>	<b>20,000.00</b>
	423321	Szemináriumok részvételi díja			0.00
	423322	Szakmai tanácsadások részvételi díja		20,000.00	20,000.00
	423323	Kereskedelmi vásárokon való részvétel részvételi díja			0.00
	423392	Szakvizsgák költségei			0.00
	<b>423400</b>	<b>Tájékoztatási szolgáltatások</b>	<b>90,000.00</b>	<b>100,000.00</b>	<b>190,000.00</b>
	423411	Közlönyök nyomtatási szolgáltatásai			0.00
	423412	Folyóiratok nyomtatási szolgáltatásai			0.00
	423413	Publikációk nyomtatási szolgáltatásai			0.00
	423419	Egyéb nyomtatási szolgáltatások	60,000.00	50,000.00	110,000.00
	423421	A nyilvánosság tájékoztatásának szolgáltatásai	30,000.00	20,000.00	50,000.00
	423431	Reklám- és propaganda szolgáltatások		30,000.00	30,000.00
	423421	Pályázatok és tájékoztató hirdetések közzététele			0.00

pénzügyi terv

	423441	A rádió és a televízió médiaszolgáltatásai			0.00
	<b>423500</b>	<b>Szakszolgáltatások</b>	<b>200,000.00</b>	<b>140,000.00</b>	<b>340,000.00</b>
	423531	Szakértői szemlék			0.00
	423541	Pénzügyi tanácsadók szolgáltatásai			0.00
	423591	Az igazgató- és a felügyelő bizottsági tagok térítményei			0.00
	423599	Egyéb szakszolgáltatások	200,000.00	140,000.00	340,000.00
	<b>423600</b>	<b>Háztartási és vendéglátóipari szolgáltatások</b>	<b>0.00</b>	<b>50,000.00</b>	<b>50,000.00</b>
	423621	Vendéglátóipari szolgáltatások		50,000.00	50,000.00
	<b>423700</b>	<b>Reprezentáció</b>	<b>0.00</b>	<b>60,000.00</b>	<b>60,000.00</b>
	423711	Reprezentáció		50,000.00	50,000.00
	423712	Ajándékok		10,000.00	10,000.00
	<b>423900</b>	<b>Egyéb általános szolgáltatások</b>	<b>0.00</b>	<b>0.00</b>	<b>0.00</b>
	423911	Egyéb általános szolgáltatások			0.00
	<b>424000</b>	<b>Szakosított szolgáltatások</b>	<b>2,592,000.00</b>	<b>3,750,000.00</b>	<b>6,342,000.00</b>
	<b>424200</b>	<b>Oktatási, kulturális és sportszolgáltatások</b>	<b>2,592,000.00</b>	<b>3,750,000.00</b>	<b>6,342,000.00</b>
	424211	Oktatási szolgáltatások			
	424221	Kulturális szolgáltatások	2,592,000.00	3,750,000.00	6,342,000.00
	<b>424500</b>	<b>Nemzeti parkok és természeti területek karbantartásának szolgáltatásai</b>	<b>0.00</b>	<b>0.00</b>	
	424511	Nemzeti parkok és természeti területek karbantartásának szolgáltatásai			
	<b>424600</b>	<b>Környezetvédelmi, tudományos és földmérői szolgáltatások</b>	<b>0.00</b>	<b>0.00</b>	<b>0.00</b>
	424611	Környezetvédelmi szolgáltatások			0.00
	424631	Földmérői szolgáltatások			0.00
	<b>424900</b>	<b>Egyéb szakosított szolgáltatások</b>	<b>0.00</b>	<b>0.00</b>	<b>0.00</b>
	424911	Egyéb szakosított szolgáltatások			0.00
	<b>425000</b>	<b>Folyó javítások és karbantartás</b>	<b>50,000.00</b>	<b>40,000.00</b>	<b>90,000.00</b>
	<b>425100</b>	<b>Folyó javítások és karbantartás</b>	<b>0.00</b>	<b>0.00</b>	<b>0.00</b>
	425111	Kőművesmunkák			0.00
	425112	Asztalosmunkák			0.00
	425113	Festési munkák			0.00
	425114	Munkálatok a tetőn			0.00
	425115	A víz- és a csatornahálózat munkálatai			
	425116	A központi fűtés munkálatai			0.00
	425117	Villamos berendezések			0.00
	425191	Egyéb létesítmények folyó javítása és karbantartása			0.00
	<b>425200</b>	<b>A felszerelés folyó javítása és karbantartása</b>	<b>50,000.00</b>	<b>40,000.00</b>	<b>90,000.00</b>
	425211	Mechanikus javítások			0.00

pénzügyi terv

	425212	Elektromos és elektronikus berendezések javítása		10,000.00	10,000.00
	425213	Lakatosmunkák a járműveken			0.00
	425221	Bútor			0.00
	425222	Számítógépes felszerelés		20,000.00	20,000.00
	425223	Kommunikációs felszerelés			0.00
	425225	Elektronikai és fényképezési felszerelés			0.00
	425226	Irodai felszerelés			0.00
	425262	Kulturális célokat szolgáló felszerelés	50,000.00	10,000.00	60,000.00
	<b>426000</b>	<b>Anyag</b>	<b>415,000.00</b>	<b>390,000.00</b>	<b>805,000.00</b>
	<b>426100</b>	<b>Adminisztratív anyag</b>	<b>35,000.00</b>	<b>7,000.00</b>	<b>42,000.00</b>
	426111	Irodai anyag	35,000.00	5,000.00	40,000.00
	426121	A munkaruházat költségei			0.00
	426123	Egyenruhák			0.00
	426124	Védőruhák			0.00
	426131	Virág és dekoráció		2,000.00	2,000.00
	<b>426300</b>	<b>A foglalkoztatottak oktatásához és továbbképzéséhez szükséges anyag</b>	<b>0.00</b>	<b>20,000.00</b>	<b>20,000.00</b>
	426311	Szakirodalom a foglalkoztatottak rendes szükségleteire		20,000.00	20,000.00
	<b>426600</b>	<b>Oktatási, kulturális és sportcélokat szolgáló anyag</b>	<b>300,000.00</b>	<b>350,000.00</b>	<b>650,000.00</b>
	426611	Oktatási célokat szolgáló anyag			0.00
	426621	Kulturális célokat szolgáló anyag	300,000.00	350,000.00	650,000.00
	<b>426800</b>	<b>A higiénia fenntartásához és a vendéglátáshoz szükséges anyagok</b>	<b>40,000.00</b>	<b>3,000.00</b>	<b>43,000.00</b>
	426811	Kémiai tisztítószer	20,000.00	2,000.00	22,000.00
	426812	A higiénia fenntartásához szükséges berendezési tárgyak			0.00
	426819	A higiénia fenntartásához szükséges egyéb anyagok	20,000.00	1,000.00	21,000.00
	426821	Ételek és italok			0.00
	<b>426900</b>	<b>Külön rendeltetésű anyagok</b>	<b>40,000.00</b>	<b>10,000.00</b>	<b>50,000.00</b>
	426911	Fogyóeszközök	40,000.00	5,000.00	45,000.00
	426913	Szerszámok és berendezési tárgyak		5,000.00	5,000.00
	426919	Külön rendeltetésű anyagok			<b>0.00</b>
	<b>431000</b>	<b>Az ingatlanok és a felszerelés értékcsökkenése</b>			
	431211	A felszerelés értékcsökkenése			
	<b>46500</b>	<b>Egyéb dotációk és átutalások</b>	<b>0.00</b>	<b>0.00</b>	<b>0.00</b>
	465111	Egyéb dotációk és átutalások			0.00
	<b>480000</b>	<b>Egyéb kiadások</b>	<b>0.00</b>	<b>10,000.00</b>	<b>10,000.00</b>
	<b>481000</b>	<b>Kormányon kívüli szervezetek dotálása</b>			
	481991	Egyéb kormányon kívüli szervezetek dotálása			
	<b>482000</b>	<b>Adók, kötelező illetékek és bírságok</b>	<b>0.00</b>	<b>10,000.00</b>	<b>10,000.00</b>
	<b>482100</b>	<b>Kötelező illetékek</b>	<b>0.00</b>	<b>0.00</b>	<b>0.00</b>
	482111	Állandó vagyonadó			0.00
	482121	Áruadó			0.00

pénzügyi terv

	482122	Szolgáltatásadó			0.00
	482131	Járművek bejegyzése			0.00
	482191	Egyéb adók			0.00
	<b>482200</b>	<b>Kötelező illetékek</b>	<b>0.00</b>	<b>10,000.00</b>	<b>10,000.00</b>
	482211	Köztársasági illetékek			0.00
	482241	Községi illetékek			0.00
	482251	Bírósági illetékek		10,000.00	10,000.00
	<b>483000</b>	<b>Pénzbírságok és büntetések bírósági végzések alapján</b>	<b>0.00</b>	<b>0.00</b>	<b>0.00</b>
	<b>483100</b>	<b>Pénzbírságok és büntetések bírósági végzések alapján</b>	<b>0.00</b>	<b>0.00</b>	<b>0.00</b>
	483111	Pénzbírságok és büntetések bírósági végzések alapján			0.00
	<b>510000</b>	<b>Alapeszközök</b>	<b>0.00</b>		<b>0.00</b>
	<b>511000</b>	<b>Épületek és építési létesítmények</b>	<b>0.00</b>		<b>0.00</b>
	<b>511300</b>	<b>Az épületek és létesítmények tőkekarbantartása</b>			0.00
	511331	Autóutak és utak tőkekarbantartása			0.00
	<b>511400</b>	<b>Projekttervezés</b>	<b>0.00</b>		<b>0.00</b>
	511411	Létesítmények tervezése és figyelemmel kísérése			0.00
	511451	Projekt dokumentáció			0.00
	<b>512000</b>	<b>Gépek és felszerelés</b>	<b>0.00</b>		<b>0.00</b>
	<b>512900</b>	<b>Gyártóberendezések, motorizált, nem mozgatható és nem motorizált felszerelés</b>	<b>0.00</b>		<b>0.00</b>
	512932	Szerelt felszerelés			0.00
	<b>512200</b>	<b>Adminisztratív felszerelés</b>	<b>0.00</b>	<b>935,000.00</b>	<b>935,000.00</b>
	512211	Bútor		60,000.00	60,000.00
	512212	Beépített felszerelés			0.00
	512221	Számítógépes felszerelés			0.00
	512222	Nyomtatók		30,000.00	30,000.00
	512231	Telefonközpont			0.00
	512232	Telefonok			0.00
	512233	Mobiltelefonok			0.00
	512241	Elektronikus felszerelés		45,000.00	45,000.00
	512242	Fényképezési felszerelés			0.00
	512631	Kulturális célokat szolgáló felszerelés		800,000.00	800,000.00
	<b>515000</b>	<b>Immateriális vagyon</b>	<b>0.00</b>	<b>0.00</b>	<b>0.00</b>
	<b>515100</b>	<b>Immateriális vagyon</b>	<b>0.00</b>	<b>0.00</b>	<b>0.00</b>
	515111	Számítógépes szoftver			0.00
	515192	Licencek			0.00

pénzügyi terv

HASZNÁLÓ

# ZENTAI MAGYAR KAMARASZÍNHÁZ

9

9



9

9

9

9



**ZENTAI MAGYAR KAMARASZÍNHÁZ**  
**"СЕНЋАНСКО МАЂАРСКО КАМЕРНО ПОЗОРИШТЕ"**  
**24400 Senta, Glavni trg 2 - 24400 Zenta, Fő tér 2**

## J E G Y Z Ó K Ö N Y V

A Zentai Magyar Kamaraszínház 05/2014 telefonos Igazgatóbizottságának üléséről, amelyet 2014.01.22-én folytattak le.

Résztevők: Bata Pál, az Igazgatóbizottság elnöke, Viakter Blanka, Ceglédi Ida az Igazgatóbizottság tagjai.

Jegyzőkönyvvezető: Ceglédi Ida.

### NAPIRENDI PONTOK

1. A Zentai Magyar Kamaraszínház 2014-évre szóló Munkaprogramjának elfogadása.

#### **1. napirendi pont**

A 1. napirendi pont ismertetése és megtárgyalása után az Igazgatóbizottság a következő

#### **H A T Á R O Z A T O T hozta:**

**az Igazgatóbizottság egyhangúlag elfogadta a Zentai Magyar Kamaraszínház 2014-es évre szóló Munkaprogramját, összehangolva a községi 2014-es költségvetéssel.**

Jegyzőkönyvvezető

Igazgatóbizottság elnöke

Ceglédi Ida s.k.

Bata Pál s.k.

Szerb Köztársaság  
Vajdaság Autonóm Tartomány  
Zenta község  
Községi Közigazgatási Hivatal  
Gazdasági és pénzügyi osztály  
Költségvetési és pénzügyi alosztály  
Szám: 417-06/2014-IV-03  
Kelt: 2014. 01. 16.  
Z e n t a

Általános közigazgatási és társadalmi  
tevékenységi osztály

**Tárgy: Kapcsolat: 6-7/2013-I-es szám**

Az Ön 6-7/2013-I-es számú, 2013. 11. 20-án kelt vélemény megadása iránti kérelme alapján az alábbiakat javasolom:

A zentai Сепћанско мађарско камерно позориште – Zentai Magyar Kamaraszínház 2014. évi éves munkaprogramja a pénzügyi tervvel az intézmény 2014. évi művelődési programjai finanszírozására megállapított eszközök mértékével megfelelő a Zenta község 2014. évi költségvetéséről szóló rendelete (Zenta Község Hivatalos Lapja, 22/2013. sz.) szerint.

Tisztelettel,

Kopasz Mészáros Livia, okl. közg. s.k.  
a gazdasági és pénzügyi osztály vezetője

## **Javaslat**

A helyi önkormányzatról szóló törvény (az SZK Hivatalos Közlönye, 129/2007. sz.) 36. szakasza, valamint Zenta község statútuma (Zenta Község Hivatalos Lapja, 5/2011. sz.) 52. szakasza alapján a Zentai Községi Képviselő-testület a 2014. február 04-én tartott ülésén meghozta az alábbi

### **H A T Á R O Z A T O T** **AZ EGÉSZSÉGÜGYI ÉS SZOCIÁLIS POLITIKAI BIZOTTSÁG TAGJÁNAK A** **FELMENTÉSÉRŐL**

#### **I.**

A képviselő testület felmenti az egészségügyi és szociális politikai bizottság tagját:  
1. ZAJIM ALAVAC, zentai, Városkörüli út 10. sz. alatti lakost.

#### **II.**

A jelen határozatot közzé kell tenni Zenta Község Hivatalos Lapjában.

Szerb Köztársaság  
Vajdaság Autonóm Tartomány  
Zenta Község  
Zenta Község Képviselő-testülete  
Szám: \_\_\_\_\_/2014-I  
Kelt: 2014. február 04-én  
Z e n t a

Širková Anikó s.k.  
Zenta Község Képviselő-testület  
elnök asszonya

#### **I n d o k l á s**

Zenta község statútumának (Zenta Község Hivatalos Lapja, 5/2011. sz.) 50. szakasza alapján a Községi Képviselő-testület állandó munkatestületeket – bizottságokat, vagy időszakos munkatestületeket – bizottságokat alapít a hatáskörébe tartozó kérdések megvitatása céljából.

A munkatestületek véleményezik a Községi Képviselő-testület által meghozandó jogszabály- és rendeletjavaslatokat, valamint a statútumban és a képviselő-testület ügyrendjében megállapított egyéb feladatokat is ellátnak.

A munkatestületeknek van elnöke és meghatározott számú tagja.

Zenta község statútumának (Zenta Község Hivatalos Lapja, 5/2011. sz.) 52. szakasza szerint, az állandó munkatestületek tagjait a Községi Képviselő-testület választja meg és menti fel képviselői csoportok javaslatára.

A munkatestületek összetételére a javaslatot a Községi Képviselő-testület elnöke nyújtja be, a képviselői csoport képviselőjével való előzetes konzultációt követően.

Zenta Község Képviselő-testülete, miután megvitatta a Zentai Községi Képviselő-testület elnökének javaslatát az egészségügyi és szociális politikai bizottság tagjának a felmentését illetően, meghozta a rendelkező rész szerinti határozatot.

## **Javaslat**

A helyi önkormányzatról szóló törvény (az SZK Hivatalos Közlönye, 129/2007. sz.) 36. szakasza, valamint Zenta község statútuma (Zenta Község Hivatalos Lapja, 5/2011. sz.) 52. szakasza alapján a Zentai Községi Képviselő-testület a 2014. február 04-én tartott ülésén meghozta az alábbi

### **H A T Á R O Z A T O T** **AZ EGÉSZSÉGÜGYI ÉS SZOCIÁLIS POLITIKAI BIZOTTSÁG TAGJÁNAK A** **KINEVEZÉSÉRŐL**

#### **I.**

A képviselő testület kinevezi az egészségügyi és szociális politikai bizottság tagjává:

1. HEGEDŰS ZLATKO, zentai Stevan Sremac u. 8/8 sz. alatti lakost.

#### **II.**

Az egészségügyi és szociális politikai bizottság tagjának a megbízási ideje a Zenta Község Képviselő-testülete 202-100/2012-I-es számú, 2012. szeptember 06-án kelt határozatával kinevezett egészségügyi és szociális politikai tanács tagjai megbízatásának a leteltéig tart.

#### **III.**

A jelen határozatot közzé kell tenni Zenta Község Hivatalos Lapjában.

Szerb Köztársaság  
Vajdaság Autonóm Tartomány  
Zenta Község  
Zenta Község Képviselő-testülete  
Szám: \_\_\_\_\_/2014-I  
Kelt: 2014. február 04-én  
Z e n t a

Širková Anikó s.k.  
Zenta Község Képviselő-testület  
elnök asszonya

#### **I n d o k l á s**

Zenta község statútumának (Zenta Község Hivatalos Lapja, 5/2011. sz.) 50. szakasza alapján a Községi Képviselő-testület állandó munkatestületeket – bizottságokat, vagy időszakos munkatestületeket – bizottságokat alapít a hatáskörébe tartozó kérdések megvitatása céljából.

A munkatestületek véleményezik a Községi Képviselő-testület által meghozandó jogszabály- és rendeletjavaslatokat, valamint a statútumban és a képviselő-testület ügyrendjében megállapított egyéb feladatokat is ellátnak.

A munkatestületeknek van elnöke és meghatározott számú tagja.

Zenta község statútumának (Zenta Község Hivatalos Lapja, 5/2011. sz.) 52. szakasza szerint, az állandó munkatestületek tagjait a Községi Képviselő-testület választja meg és menti fel képviselői csoportok javaslatára.

Egy képviselő legtöbb két állandó munkatestület tagja lehet.

Zenta Község Képviselő-testülete ügyrendjének (Zenta Község Hivatalos Lapja, 12/2008. sz.) 53. szakasza szerint az állandó és időszakos munkatestületek összetételébe a képviselő-testületben való képviseltségükkel arányosan, valamint egy bizonyos tevékenység hatalmi szervezeten kívüli szakértői választhatók.

A munkatestületek összetételére a javaslatot a Községi Képviselő-testület elnöke nyújtja be, a képviselői csoport képviselőjével való előzetes konzultációt követően.

Zenta Község Képviselő-testülete, miután megvitatta a Zentai Községi Képviselő-testület elnökének javaslatát az egészségügyi és szociális politikai bizottság tagjának a kinevezését illetően, meghozta a rendelkező rész szerinti határozatot.